

シンケンマル

MEMORIAL EDITION の遊び方

セット内容

シンケンマル -MEMORIAL EDITION-本体…1

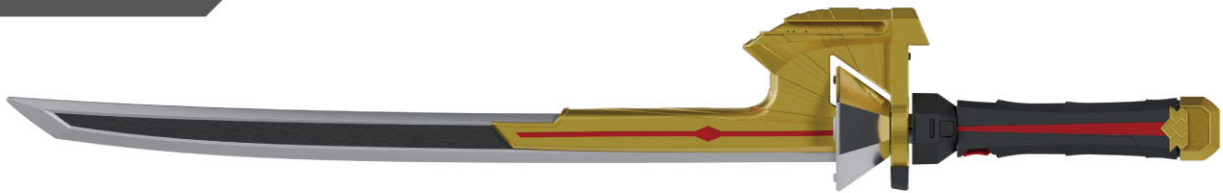

秘伝ディスク…6種各1



※WEB取扱説明書内の画像はイメージです。

⚠ 注意 お買い上げのお客様へ 必ずお読みください。

●本商品の対象年齢は15才以上です。対象年齢未満のお子様には絶対に与えないでください。●小さな部品、電池がありますので、小さなお子様が誤って飲み込まないように注意してください。窒息などの危険があります。●耳の近くで使用してはいけません。誤って使用すると、聴覚を損なう恐れがあります。●回転部に指や髪の毛や衣服などははさまれないように注意してください。●ぶつけたり、ふりまわすなど乱暴な遊びをしないでください。●可動部分には指などを入れないでください。はさまれてケガをする恐れがあります。●本商品には電子部品を使用しておりますので、ペースメーカーをご使用の方はご注意ください。《電池を誤使用すると発熱・破裂・液漏れの恐れがあります。下記に注意してください》●二次電池(充電式電池)は、絶対に使用しないでください。●古い電池と新しい電池、いろいろな種類の電池を混ぜて使わないでください。●＋(プラスマイナス)を正しくセットしてください。●遊んだ後は必ずスイッチを切り電池をはずしてください。電池を入れたままにしておくと、液漏れの恐れがあり危険です。●ショートさせたり充電、分解、加熱、火の中に入れてたりしないでください。●万一、電池から漏れた液が目に入ったときはすぐに大量の水で洗い、医師に相談してください。皮膚や服に付いた時は水で洗ってください。●廃棄するときは、自治体の廃棄物処理の指示に従ってください。

《使用上の注意》●本商品は精密な電子部品で構成されています。落としたり、水にぬらしたり、汚したり、分解したりしないでください。また、高温・低温になる所での使用、保管はさけてください。●プラスチック梱包材は開封後にはすぐに捨ててください。●本商品を樹脂製のソファやシート、タイルなどの上に置かないでください。長時間接触していると色に移る場合があります。●可動部分・取付部分を無理な方向に強く引っ張ったり、曲げたりしないでください。●発音の一部にイントネーションが違っていたり、商品の特性上聞き取りにくいものがありますが、ご了承ください。●本商品は精密に作られています。無理な力を加えたり、落としたりすると破損する恐れがあります。

各部名称

シンケンマル -MEMORIAL EDITION-

【左側面】

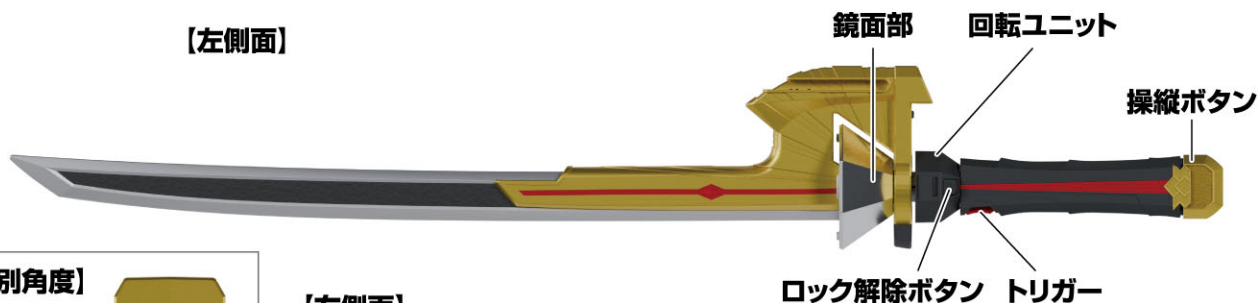

【別角度】

ディスク
装填検出
ボタン

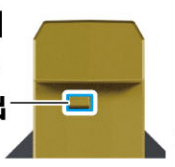

【右側面】

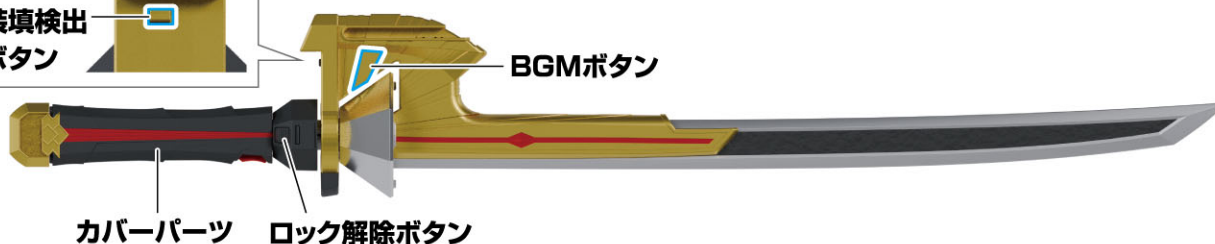

目次

電池の入れ方	3	名乗りモード	6
電源の入れ方 / 切り方	3	武器モード	7~8
各モードの選択方法	4	ロボ操縦モード	9
秘伝ディスクの着脱方法	5	BGM遊び	10

電池の入れ方

※音が小さくなって聞き取りにくくなったり、音が繰り返し鳴るなどの誤動作をする場合は、全て新しい電池に交換してください。

単4 ×3

単4乾電池3本使用(別売り)

●アルカリ乾電池専用

- ①カバーパーツを取り外します。
- ②電池ふたを取り外します。
 - ②-1 本体側面の電池ふたのネジを⊕または⊖ドライバーで矢印の方向に回し、
 - ②-2 電池ふたを矢印の方向にスライドさせて取り外します。
- ③乾電池を入れます。
単4乾電池3本(別売り)の⊕⊖をそれぞれ間違えないように入れます。
- ④電池ふたを戻します。
電池ふたの突起と本体のミゾを合わせ、電池ふたを閉じます。
- ⑤カバーパーツを戻します。

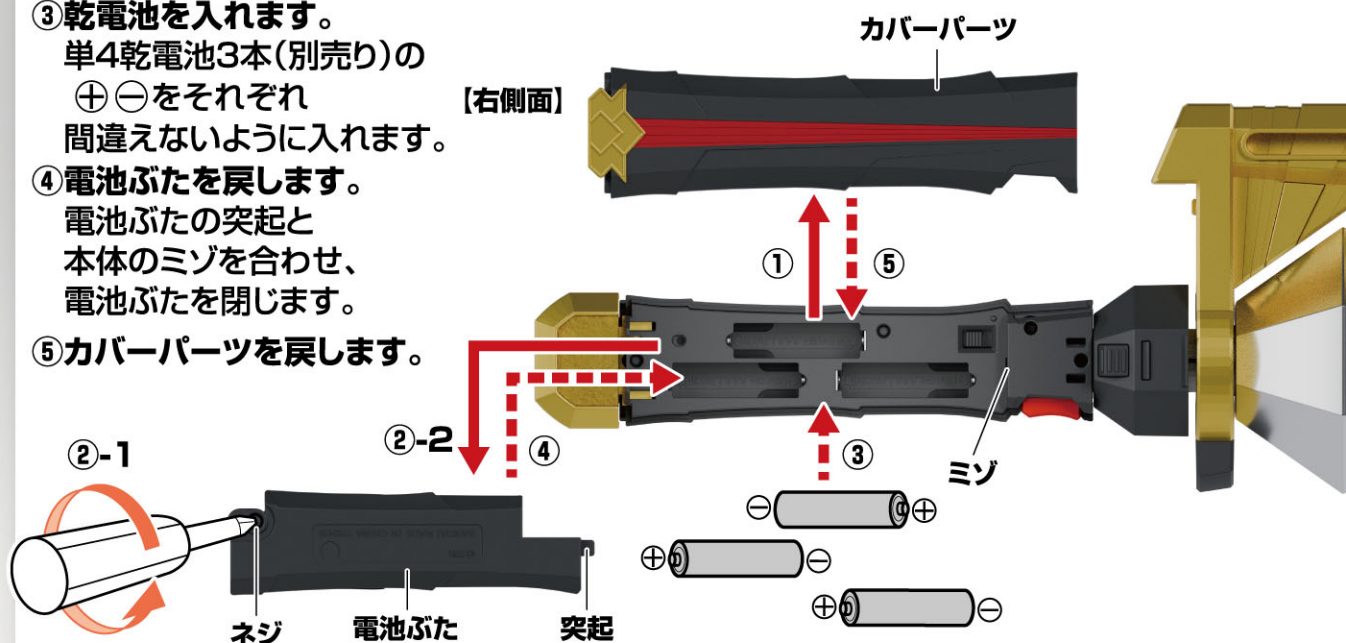

電源の入れ方 / 切り方

※カバーパーツを取り外した状態から始めます。

電源スイッチを矢印の方向に動かします。
→起動音が鳴ります。

※遊び終わった後は、必ず電源スイッチを矢印と逆方向に動かして、電源を切ってください。

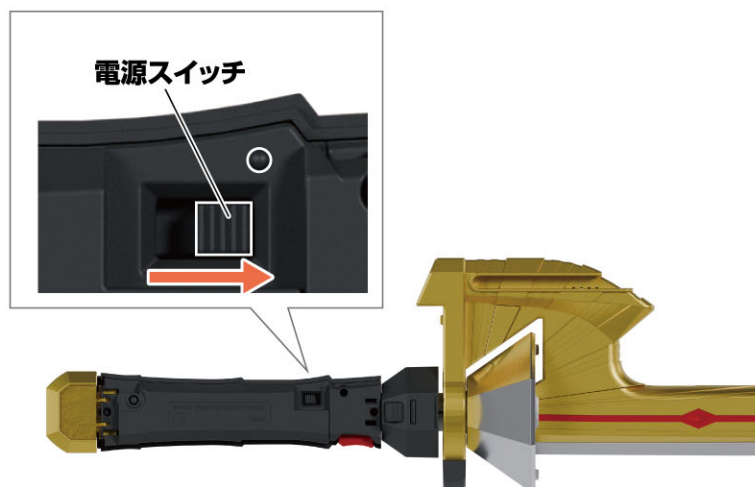

各モードの選択方法

このページは各遊び方、キャラクターの切り替え方法の説明になります。
操作を行わずにそのまま遊ぶこともできます。
そのまま遊ぶ場合は、次のページへ進んでください。

① 遊びの切り替え方法

※起動時は名乗りモードです。

操縦ボタンを長押しします。
→効果音が表の順に鳴り、
モードが切り替わります。

順番	モード	音声
起動時	名乗りモード(P.6)	変身完了音
1	武器モード(P.7)	剣撃音
2	ロボ操縦モード(P.9)	折神召喚音

※2の後は起動時に戻ります。



② キャラクターの切り替え方法

※起動時はシンケンレッドです。

- ①BGMボタンを長押しします。
→キャラクター選択開始音が鳴り、
キャラクター選択状態になります。
- ②トリガーを押します。
→トリガーを押すたびに、表の順に音声が鳴り、
対応したキャラクターが選択されます。
- ③操縦ボタンを押します。
→「カーン」が鳴り、選択した
キャラクターのモードになります。

順番	キャラクター	音声
起動時	シンケンレッド	獅子折神の咆哮音
1	シンケンレッド	獅子折神の咆哮音
2	シンケンブルー	龍折神の咆哮音
3	シンケンピンク	亀折神の咆哮音
4	シンケングリーン	熊折神の咆哮音
5	シンケンイエロー	猿折神の咆哮音
6	シンケンジャー5人	名乗り時の剣撃音

※6の後は1に戻ります。

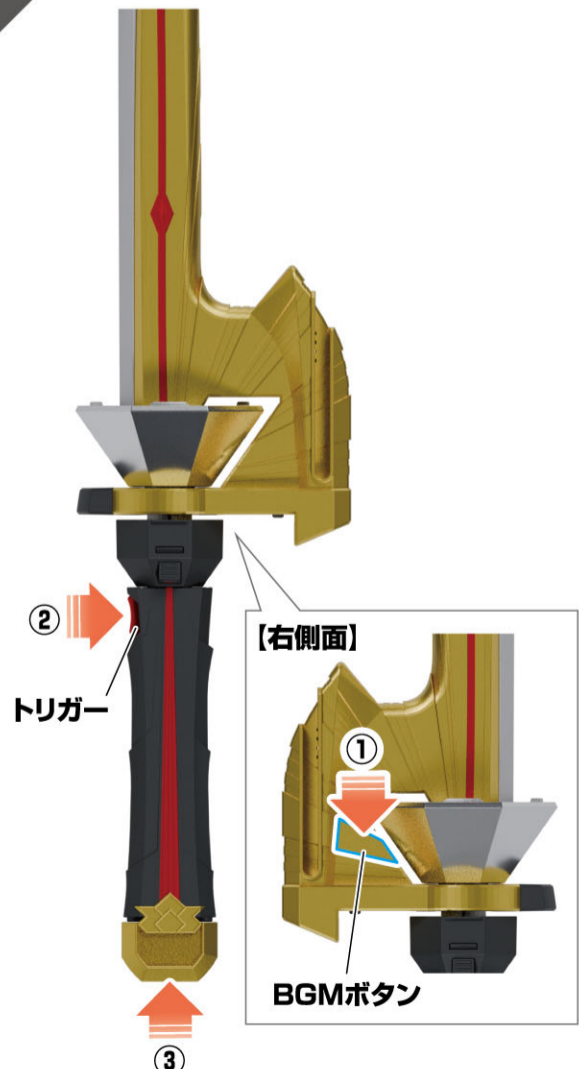

秘伝ディスクの着脱方法

※秘伝ディスク(黒)を例に説明します。

取り付け方

本体のグリップに秘伝ディスクを奥までしっかりと装填します。
→ディスク検出ボタンが押されて、装填音が鳴ります。

※秘伝ディスクの絵柄を本体の刃側に向けて装填します。

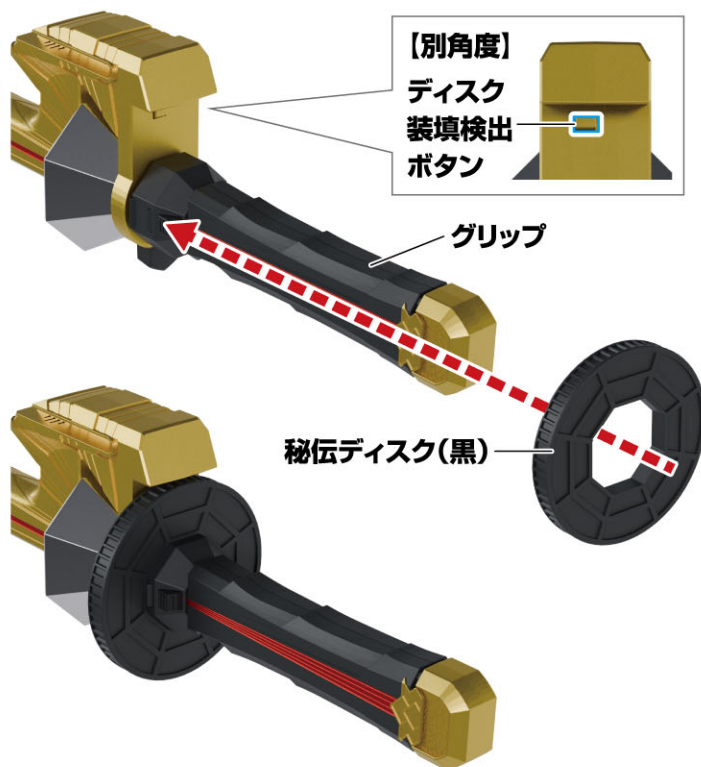

取り外し方

ロック解除ボタン2箇所を同時に押しながら、秘伝ディスクを引き抜きます。

※ロック解除ボタン部分は回転するので、図の位置と同じ位置にない場合があります。

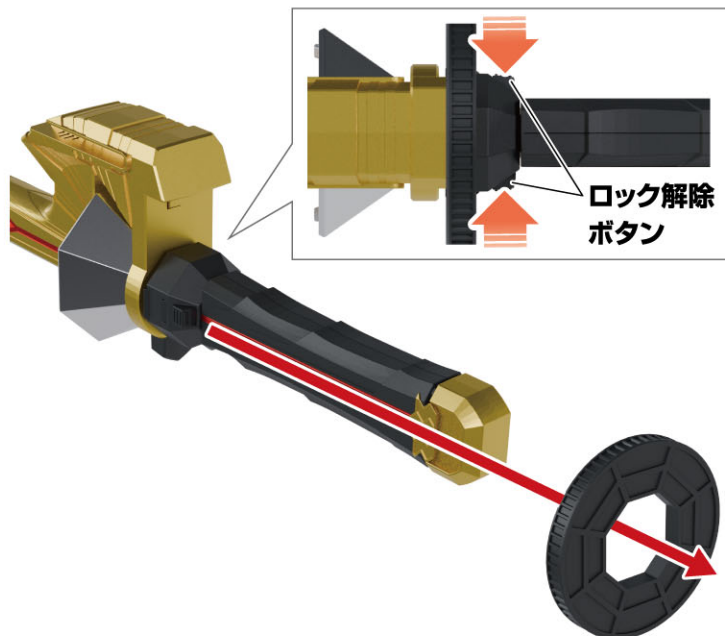



名乗りモード

秘伝ディスクの取り付け

- ①本体のグリップに秘伝ディスクを奥までしっかりと装填します。
→ディスク検出ボタンが押されて、装填音が鳴ります。

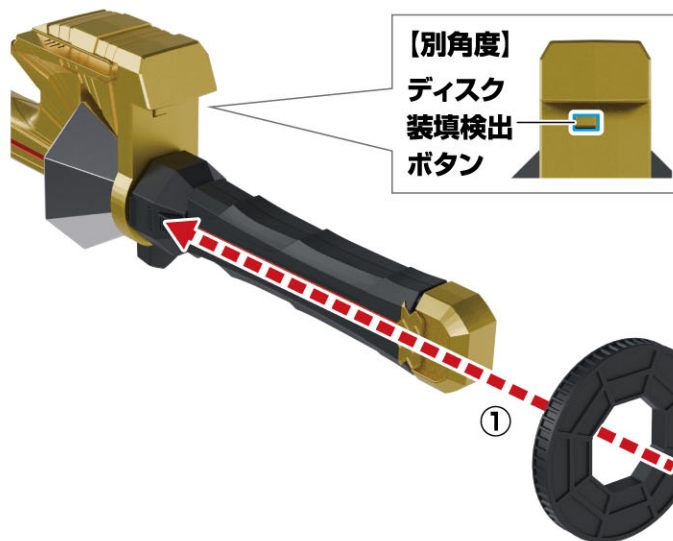

- ②トリガーを押します。
→抜刀音が鳴ります。
※短押しと長押しによって③以降の音声が変わります。

- ③トリガーを押します。

②でトリガーを短押しした場合

- 選択したキャラクターに対応した名乗りポーズ音が鳴り、武器モードへ移行します。

②でトリガーを長押しした場合

- 選択したキャラクターに対応した名乗りポーズ音が鳴ります。再度トリガーを押すと、全員名乗りポーズ音①が鳴ります。再度トリガーを押すと、全員名乗りポーズ音②が鳴り、武器モードへ移行します。



武器モード(P.7)B 通常攻撃遊びに移行します。

武器モード

武器モードで起動した場合、《秘伝ディスクの取り付け》から始めます。
名乗りモードから武器モードへ移行した場合、次の《通常攻撃遊び》から始めます。

A 秘伝ディスクの取り付け

- ① 本体のグリップに秘伝ディスクを奥までしっかりと装填します。
→ ディスク検出ボタンが押されて、装填音が鳴ります。

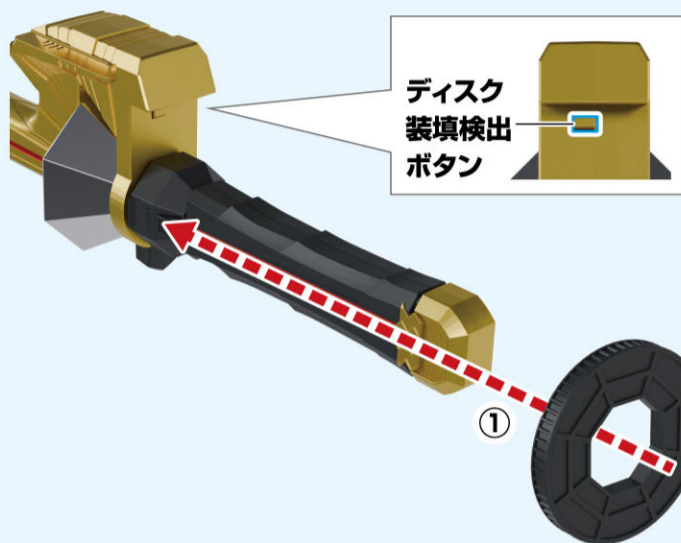

- ② トリガーを押します。
→ 抜刀音が鳴ります。



B 通常攻撃遊び

※ 秘伝ディスクの取り付けの後に行います。

- トリガーを短押しします。
→ トリガーを押すたびに
剣撃音A~Dが順番に鳴ります。

※ 剣撃音Dの後は、
剣撃音Aに戻ります。

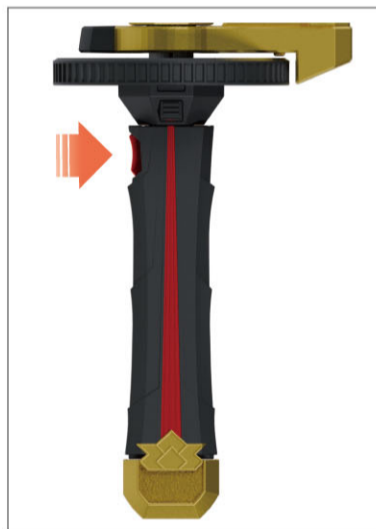

C 個別武器遊び

- ① 秘伝ディスクを矢印の方向に回転させます。
→ ディスク回転音が鳴り、鏡面部に映った
秘伝ディスクの絵柄が動いて見えます。
② トリガーを短押しします。
→ 個別武器変化音が鳴ります。
③ トリガーを短押しします。
→ 選択したキャラクターに対応した
個別武器攻撃音が鳴ります。

※ 以降トリガーを短押しすると、個別武器攻撃音が鳴ります。

※ シンケンジャー5人モードで行うと、
シンケンレッドモードの音声が鳴ります。

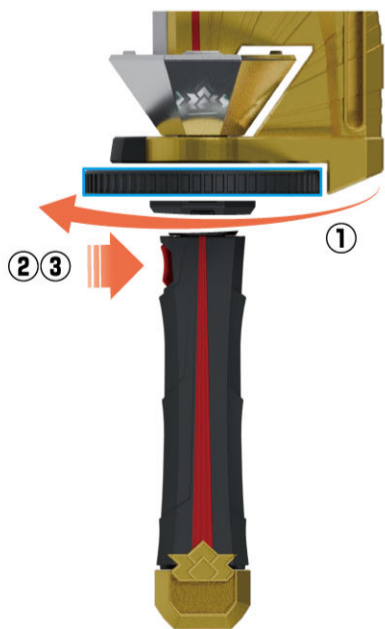

無操作状態が約1分間続くと、
ディスクを回転させても反応しなくなります。
復帰させる場合は、ディスクを上にあげて、
ディスク装填検出ボタンを押すと、
再び約1分間、ディスクの回転に
反応するようになります。

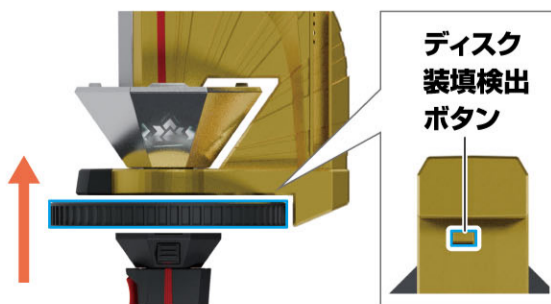

武器モード

D 必殺技攻撃遊び

※秘伝ディスク(赤)を例に説明します。

- ①P.5(秘伝ディスクの着脱方法)を参考に、秘伝ディスクを取り外します。
- ②秘伝ディスク(赤)を装填します。
→ディスク検出ボタンが押されて、装填音が鳴ります。
- ③秘伝ディスクを矢印の方向に回転させます。
→ディスク回転音が鳴り、鏡面部に映った秘伝ディスクの絵柄が動いて見えます。
- ④トリガーを短押しします。
→①から③までの動作、または③の動作の回数に応じて表に対応した必殺技音声が鳴ります。

※必殺技攻撃の後には、通常攻撃遊びに戻ります。

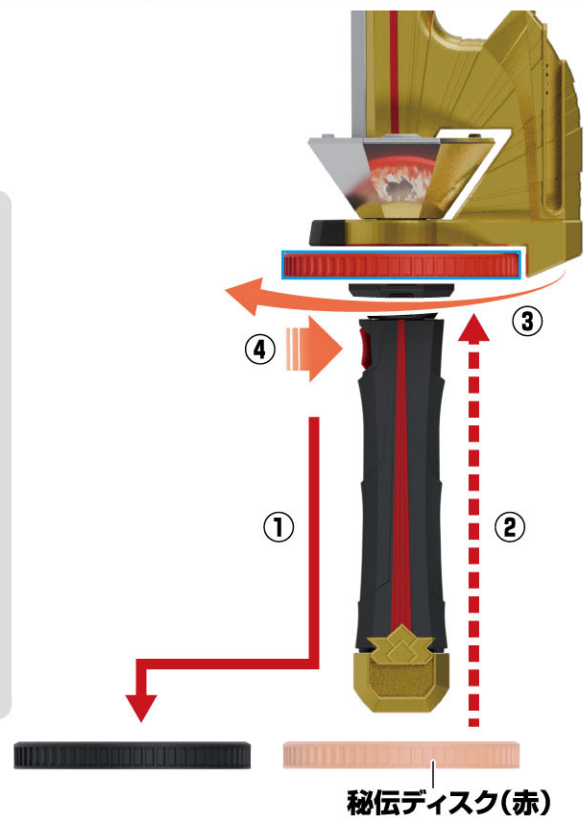

①から③までの動作を行った回数、または③の動作の回数	シンケンレッド	シンケンブルー	シンケンピンク	シンケングリーン	シンケンイエロー	シンケンジャー5人
1	火炎の舞	水流の舞	天空の舞	木枯らしの舞	土煙の舞	火炎の舞
2	螺旋の太刀					
3	五重の太刀					

※3の後は1に戻ります。

1話再現遊び

※P.4②キャラクターの切り替え方法でシンケンレッドを選択した状態でのみ行えます。

- ①トリガーを長押しします。
→1話の獅子折神音が鳴ります。
- ②秘伝ディスクを矢印の方向に回転させます。
→1話のディスク回転音が鳴り、鏡面部に映った秘伝ディスクの絵柄が動いて見えます。
- ③トリガーを短押しします。
→1話再現攻撃音が鳴ります。



ロボ操縦モード

ロボ操縦遊び

操縦ボタンを短押しします。
 → ボタンを押すたびに
 操縦桿音A~Cが順番に鳴ります。

※操縦桿音Cの後は、
 操縦桿音Aに戻ります。



ロボ必殺技遊び

- ①トリガーを短押しします。
 → 抜刀+決め音が鳴ります。
- ②トリガーを短押しします。
 → 腕振り音が鳴ります。
- ③秘伝ディスクを矢印の方向に回転させます。
 → ディスク回転音が鳴り、鏡面部に映った
 秘伝ディスクの絵柄が動いて見えます。
- ④トリガーを短押しします。
 → ロボ必殺技音が鳴ります。

※②を行わずに、③を行うことができます。

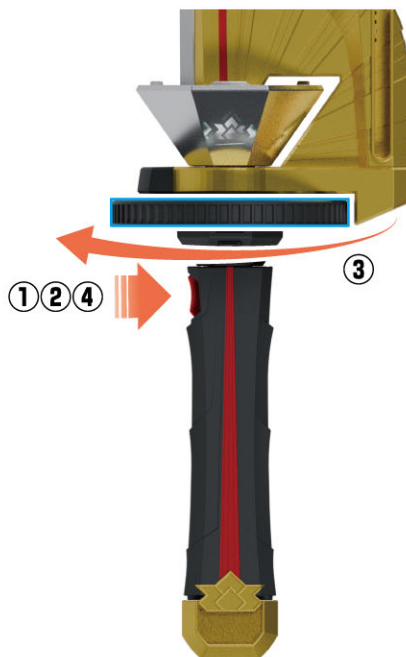

BGM遊び

本体のBGMボタンを短押しします。
→BGMボタンを短押しするたびに、
表の順に音声が再生、停止を繰り返します。

順番	音声
1	侍戦隊シンケンジャー(TVサイズ)
2	一筆奏上!
3	斗え!シンケンジャー(ショートver.)

※3の後は1に戻ります。

