

セット内容

メモリアルマグナムレイズバックル…1 メモリアルブーストレイズバックル…1

各部名称

メモリアルマグナムレイズバックル

【正面】

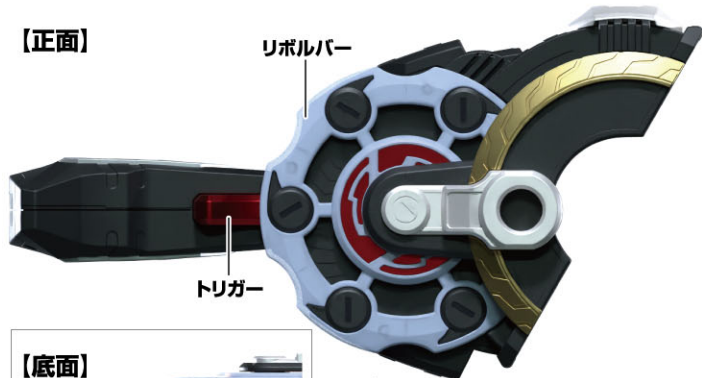

【底面】



【背面】



メモリアルブーストレイズバックル

【正面】

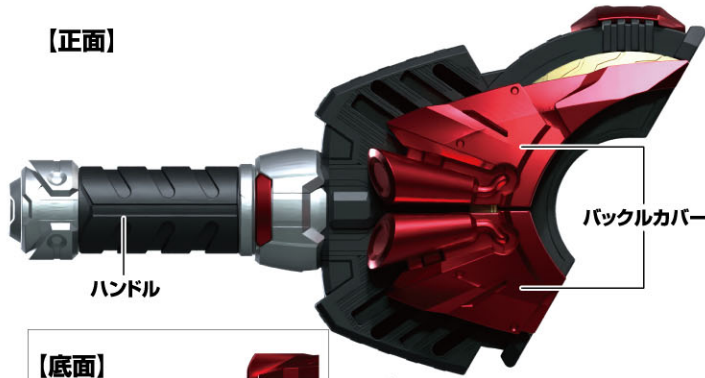

【底面】

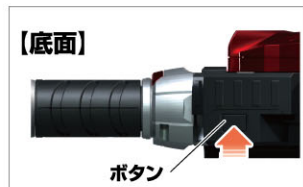

【背面】

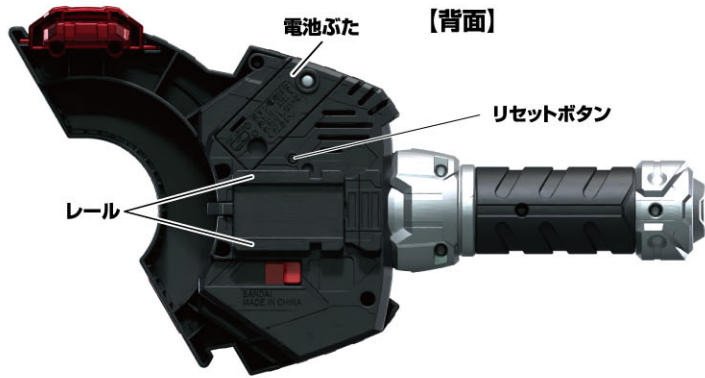

⚠ 注意

お買い上げのお客様へ 必ずお読みください。

- 本商品の対象年齢は15才以上です。対象年齢未満のお子様には絶対に与えないでください。●小さな部品がありますので、小さなお子様が誤って飲み込まないように注意してください。窒息などの危険があります。《電池を誤使用すると発熱・破裂・液漏れの恐れがあります。下記に注意してください》●万一、ボタン電池を飲み込んだとき、ボタン電池から漏れた液が目に入ったときは、すぐに医師に相談してください。漏れた液が皮膚や服に付いたときは水で洗ってください。●ボタン電池は飲み込むと危険です。お子様の手の届かない所に保管してください。●古い電池と新しい電池、いろいろな種類の電池を混ぜて使わないでください。●+- (プラスマイナス) を正しくセットしてください。●ショートさせたり充電、分解、加熱、火の中に入れてたりしないでください。●廃棄するときは、自治体の廃棄処理の指示に従ってください。●耳の近くで使用してはいけません。誤って使用すると、聴覚を損なう恐れがあります。●本商品には電子部品を使用しております。ペースメーカーをご使用の方は、本商品を身体に近づけないようご注意ください。

〈使用上の注意〉

- 本商品は精密に作られています。無理な力を加えたり、落としたりすると破損する恐れがあります。●本商品には塗装部分がありますので、保管の際には他のもの(樹脂製品や家具、ソファ)と接触しないようにしてください。色がる場合があります。●発音の一部にイントネーションが違っていたり、商品の特性上聞き取りにくいものがありますが、ご了承ください。●セットされている電池はテスト用です。音声小さくなったら電池をご交換ください。●誤動作した場合はリセットボタンを押してください。

〈おことわり〉

バンダイでは、より安全で楽しい商品をお届けするために、常に研究・調査・改良を行っております。お買い上げの時期によって、同一商品の中にも多少の違いがある場合がありますのでご了承ください。

## 初めて遊ぶ前に…PREMIUMDXレイズバックルの絶縁シートの外し方

- ※セット内容の状態から始めます。※メモリアルマグナムレイズバックルを例に説明します。
- ※メモリアルブーストレイズバックルも同様です。

①レイズバックル背面から出ている絶縁シートを矢印の方向に引き抜きます。

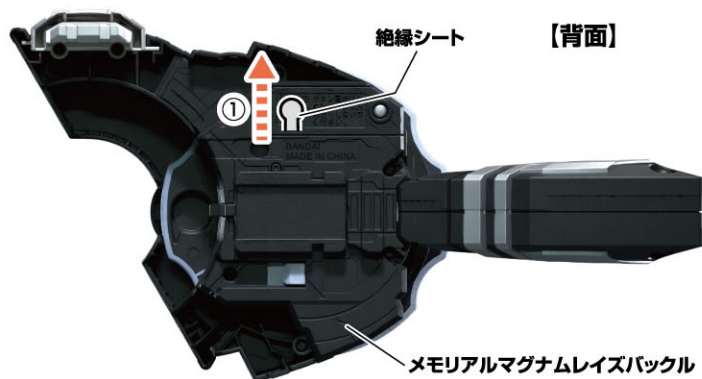

②リセットボタンを先の細い棒などで軽く押します。

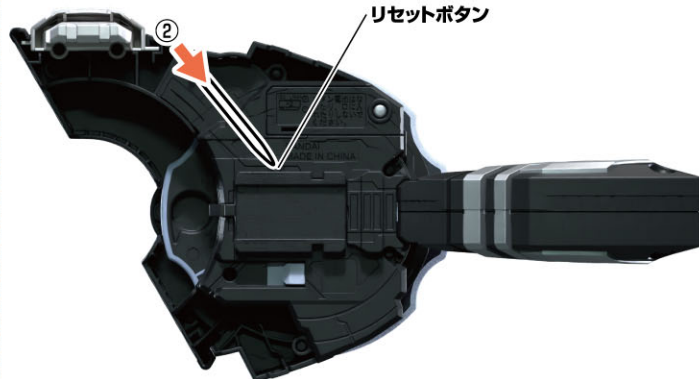

## ボタン電池の交換

- ※メモリアルマグナムレイズバックルを例に説明します。
- ※メモリアルブーストレイズバックルも同様です。

LR44 × 2

ボタン電池 (LR44) 2個使用(付)

●セットされている電池は、テスト用です。

※音が小さくなって聞きとりにくくなったり、音が止まるなどの誤動作をする場合は、**音が止まる**などの誤動作をする場合は、すべて新しい電池に交換してください。

①電池ふたを取り外します。

- ①-1 電池ふたのネジを⊕または、⊖ドライバーで矢印の方向に回し、
- ①-2 電池ふたを取り外します。

②ボタン電池を入れます。

古いボタン電池を取り外して、新しいボタン電池2個 (LR44・別売り) を⊕⊖に注意してセットします。

③電池ふたを戻します。

電池ふたの突起と本体のミゾを合わせ、電池ふたのネジを①-1と逆方向に回して閉じます。

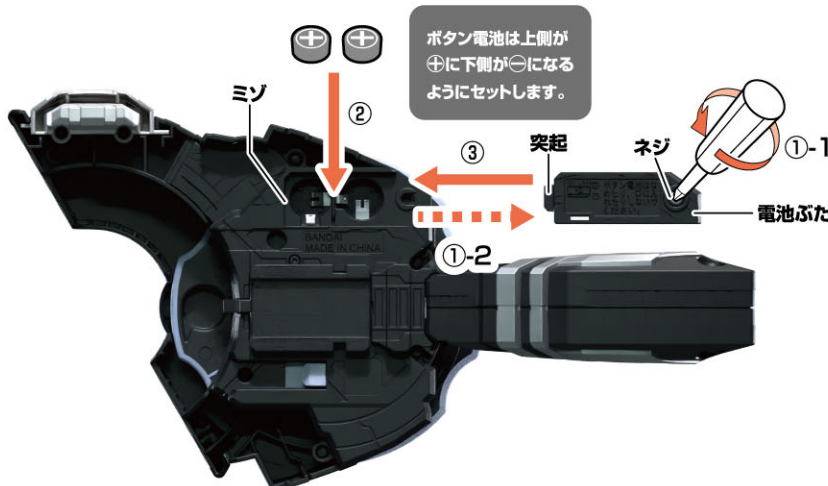

## メモリアルマグナムレイズバックルの遊び方

※セット内容の状態から始めます。

### トリガーを押すと…

トリガーを押します。

⇒下記表の1～3が順番に鳴ります。

※3の後は1に戻ります。



| 順番 | 音声     |
|----|--------|
| 1  | 鐘の音    |
| 2  | リボルバー音 |
| 3  | 銃撃音    |

※構造上、「1:鐘の音」の音声は反響して聞こえる場合があります。

### ボタンを押すと…

ボタンを短押しします。

⇒英寿のキャストボイスが順番に鳴ります。

※鳴る音声はP.4のキャストボイス一覧表と各モードページを参照してください。

ボタンを2秒以上長押しします。

⇒モードチェンジ音が鳴り、モードが切り替わります。

※P.3のモード一覧もご確認ください。





MAGNUM

### 1.通常モード(P.5へ)

- 変身時の追加効果音無し
- 全てのボイスが発動

ボタン長押しで  
モードチェンジ



ENTRY

### 2.効果音モード(P.5へ)

- マグナムフォームへの変身用追加効果音が発動
- 最終回以外のボイスが発動

ボタン長押しで  
モードチェンジ

FOR DESIRE

### 3.最終回モード(P.6へ)

- 最終回の特殊効果音「FOR DESIRE」が発動
- 最終回のボイスのみ発動

ボタン長押しで  
モードチェンジ

# メモリアルマグナムレイズバックル キャストボイス一覧表

ボタンを短押しするたび、各モードごとにキャストボイス一覧表の順番で音声がかかります。

- 【通常モード】1～55の音声が順番に鳴ります。
- 【効果音モード】1～43の音声が順番に鳴ります。
- 【最終回モード】44～55の音声が順番に鳴ります。

※最後の音声の後は各モードの最初の音声に戻ります。

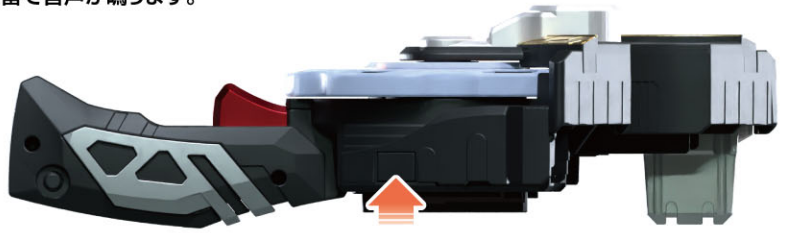

## メモリアルマグナムレイズバックル キャストボイス一覧表

| 順番 | 音声  | 順番 | 音声  |
|----|---|----|---|
| 1  | こんな世界は終わらせよう、もう一度やり直すために。                       | 30 | 俺は俺の手で叶えてみせる。理想の世界を。                            |
| 2  | さあ、ここからがハイライトだ。                                 | 31 | 忘れるわけにはいかないんだ。多くの犠牲も理想を願う心も。                    |
| 3  | ギーツ、仮面ライダーギーツだ。                                 | 32 | 俺がつくり変える。誰もが幸せになれる世界に。                          |
| 4  | これは世界をつくり変えるゲームだ。                               | 33 | まだ力を使いこなせてないが、誰もが幸せになる世界を目指して俺のデザグラをつくるって決めたんだ。 |
| 5  | (鐘の音)さあ、始まるぞ、新しい世界が。                            |    |   |
| 6  | ようこそ… 俺の世界へ。                                    | 34 | 誰かを不幸にするやつを排除する、そのために俺たちライダーは戦うんだ。              |
| 7  | 戦わなきゃ世界を変えられない。だとしたら… 戦う以外に選択肢はないだろ。            | 35 | 叶えてみせる。誰もが幸せになれる世界を。                            |
| 8  | 盛大に打ち上げだ!                                       | 36 | どうやら強い願いが集まれば集まるほど、俺の創世の力が強くなるらしい。              |
| 9  | 狙いどおり、化かされてくれてサンキュー。                            | 37 | 誰かを犠牲にして叶えた世界に、本当の幸せはない。                        |
| 10 | キツネは人をだます動物って昔から相場が決まってるんだろ。                    | 38 | 信じることに根拠はいらない、必ず叶えられると信じるからこそ叶うんだ。              |
| 11 | 誰がどんな世界を夢見ようと最後に勝つのは俺だ。                         | 39 | 世界をつくりかえた代償か… どうやら俺も完全に、創世の神になりつつあるようだな。        |
| 12 | さあ、開幕からハイライトだ。                                  | 40 | もし、誰もが幸せになれる世界が叶うとしたら、方法は一つしかない、                |
| 13 | こんな悲劇は忘れるに限る。                                   |    | 罪を憎んでも、人は憎まないことだ。                               |
| 14 | 負けないよ、誰かを蹴落とさなきゃ勝てないようなやつにはな。                   | 41 | お前らの、道具になる気はない…俺は俺の意思で、創世の力を操る!                 |
| 15 | 世界を守る、理想の世界を叶えるついでにな。                           | 42 | やってみせる!みんなが人の力で世界を救うなら、俺は俺の力でこの世界を守る!           |
| 16 | 母さん…必ずあなたを見つける。                                 | 43 | 泣くなよ姉さん、姉さんに涙は似合わない…。                           |
| 17 | 負けなければいつか勝てる日が来る。いつでも相手になってやるよ。                 |    | 気にすんな、覚悟はできてた。ありがとう姉さん。                         |
| 18 | 自分の理想だけは忘れるな、思い続ける限りいつか叶う。                      | 44 | 確かに俺の肉体は滅んだ。今の俺は…神様だ。                           |
| 19 | 死を覚悟するな、必ず勝ち抜けると信じろ!そうすれば運は巡ってくる。               | 45 | 母さんと約束したあの時、俺は覚悟を決めた、                           |
| 20 | 必ず勝ち抜く、そう信じたやつだけが… 運を引き寄せる。                     |    | 誰もが幸せになれる世界をつくるために、俺は神になると。                     |
| 21 | 諦めない限りチャンスはある。                                  | 46 | お前たちの願いはなんだ?                                    |
|    | お前にだって叶えたい理想の世界がないわけじゃないだろ?                     | 47 | フツ、叶えてやるよ。                                      |
| 22 | 戦うしか…俺の理想の世界を叶えるまでは… 終われない!                     | 48 | 叶えよう、俺たちの願いを。                                   |
| 23 | 知りたいんだ、なぜ俺みたいな存在が生まれたのか、                        | 49 | 知ってるか?神様には時間なんて関係ないんだぜ。                         |
|    | 俺が生きている意味はなんなのか、母さんに会って確かめたいんだ。                 | 50 | さあ始めよう、誰もが幸せになれる世界を。                            |
| 24 | まあ、俺が何考えてるのかわからなくて当然だ、キツネだからな。                  | 51 | この世界は生まれ変わる。幸せの総量も限界もない、みんなが願った分だけ              |
| 25 | 当然だよ。スター・オブ・ザ・スターズ・オブ・ザ・スターズだしな。                |    | みんなが幸せになれる、そんな世界に。だから、お前らも幸せになれよ。               |
| 26 | 仮面ライダーギーツ、その言葉を… お前は信じるか?                       | 52 | 俺のことなんて、忘れるに限る。                                 |
| 27 | また会いに来いよ。お前はギーツ公認サポーター1号だからな。                   | 53 | キツネだからな。  |
| 28 | 母さんこそが創世の女神…。                                   | 54 | きっと叶う、願い続ける限り、この世界も、人も、幸せになれる。                  |
| 29 | わかったよ母さん… 2人からもらったこの命と力で俺がつくってみせる、誰もが幸せになれる世界を。 | 55 | 幸せになれよ。   |



# 別売りのDXデザイアドライバーで変身!

※DXデザイアドライバーのWEB取説もご覧ください。※セット内容以外は別売りです。

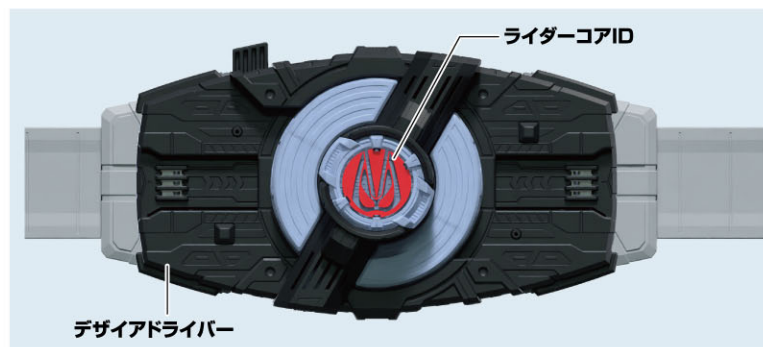

※仮面ライダーギーツ  
エントリーレイズフォームへの  
変身遊びの後にいきます。  
※説明の図ではベルトを省略しています。

## 通常/効果音モード

### 変身遊び

1

- ①メモリアルマグナムレイズバックルを  
デザイアドライバーの  
スロットに装填します。  
→LEDが発光して  
「装填音」と  
「変身待機音」が鳴ります。

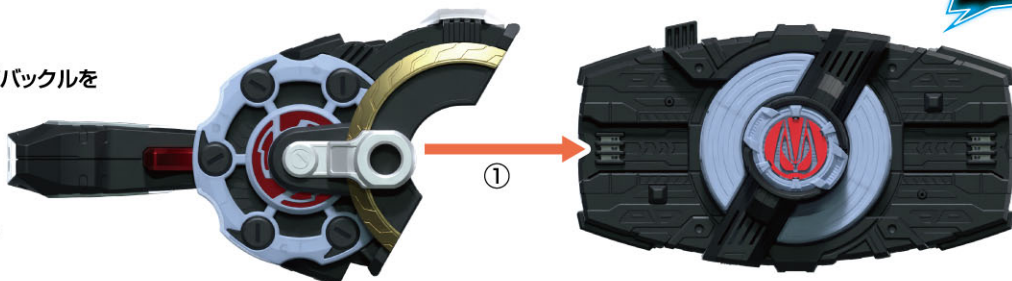

- ②「変身待機音」中にボタンを短押しします。  
→英寿の「指パッチン音+変身ボイス」が鳴ります。

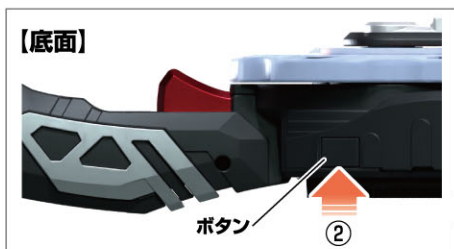

2

- ①メモリアルマグナムレイズバックルのリボルバーを約1回転回します。  
→LEDが発光して「リボルバー音」が鳴ります。

※勢いよく回しすぎると鳴らない場合があります。  
※リボルバーの回転が完了する前に音声が鳴る場合があります。  
※トリガーを押しても「リボルバー音」が鳴ります。

- ②「リボルバー音」が鳴り終わる前に、  
メモリアルマグナムレイズバックルのトリガーを押します。  
→LEDが発光して「銃撃音」と「変身音」が鳴ります。

※効果音モードの場合「追加効果音」が鳴ります。  
※トリガーを押す前に①で鳴らした「リボルバー音」が鳴り終わると、「変身音」が鳴ります。  
また「変身音」が鳴っている途中で、リボルバーかトリガーを操作すると  
必殺技遊びが始まります。効果音モードの場合、必殺技遊びの途中で  
「追加効果音」が鳴る場合があります。  
※「変身音」が発動するまで、トリガーを押してもリボルバーを回しても「銃撃音」が鳴ります。



3

「変身音」以降にボタンを長押しします。  
→「さあ、ここからハイライトだ。」ボイスが  
鳴ります。

【底面】

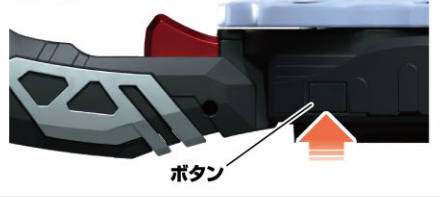

さあ、ここからハイライトだ



※「変身音」以降にボタンを短押しすると、デザイアドライバーセット前に鳴らしたキャストボイスの続きから順番に鳴ります。  
※デザイアドライバーから外してボタンを短押しすると、デザイアドライバーセット時に鳴らしたキャストボイスの続きから順番に鳴ります。

### 必殺技遊び

※変身遊びの後に行います。

①メモリアルマグナムレイズバックルのリボルバーを約1回転回します。  
→LEDが発光して「リボルバー音」が鳴ります。

※勢いよく回しすぎると鳴らない場合があります。  
※トリガーを押しても「リボルバー音」が鳴ります。  
※リボルバーの回転が完了する前に音声が鳴る場合があります。

②「リボルバー音」が鳴り終わる前に、  
メモリアルマグナムレイズバックルのトリガーを押します。  
→LEDが発光して「銃撃音」と「必殺技音」が鳴ります。

※①で鳴らした「リボルバー音」が鳴り終わると  
「必殺技音」が鳴ります。  
※「必殺技音」が発動するまで、トリガーを押しても  
リボルバーを回しても「銃撃音」が鳴ります。



MAGNUM STRIKE

## 最終回モード

### 変身遊び

1

①メモリアルマグナムレイズバックルと「通常モード」(※P.9のモード一覧を参照)に設定した  
メモリアルブーストレイズバックルをデザイアドライバーのスロットに順番に装填します。  
→LEDが発光して「装填音」と「変身待機音」が鳴ります。

※DXデザイアドライバー(別売り)付属の  
ブーストレイズバックルを  
使用することも可能です。

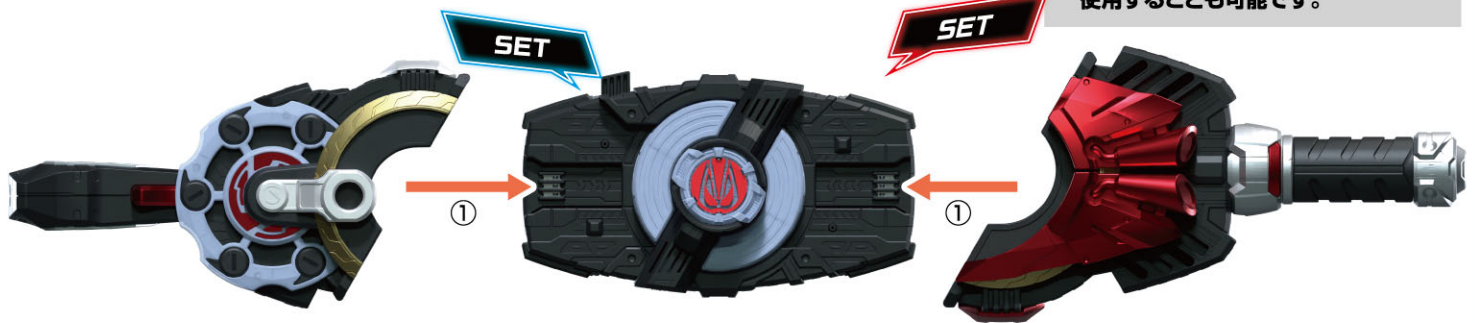

②「変身待機音」中にメモリアルマグナムレイズバックルのボタンを短押しします。  
→英寿の「指パッチン音+変身ボイス」が鳴ります。

【底面】

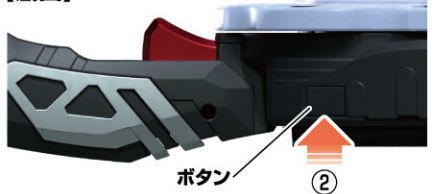



2

①メモリアルブーストレイズバックルのハンドルを回します。  
→バックルカバーが開き、LEDが発光して「ハンドル音①」が鳴ります。

※「変身音」が鳴り始める前にハンドルを2回以上回すと「ハンドル音②」が鳴ります。  
※ハンドルは逆方向にも回せます。

②①の「ハンドル音」が鳴り終わる前に、メモリアルマグナムレイズバックルのリボルバーを約1回転回します。  
→LEDが発光して「リボルバー音」が鳴ります。

※勢いよく回しすぎると鳴らない場合があります。  
※リボルバーの回転が完了する前に音声が鳴る場合があります。  
※トリガーを引いても「リボルバー音」が鳴ります。  
※リボルバーを回す前に、①で鳴らした「ハンドル音」が鳴り終わると「変身音」が鳴ります。

③②「リボルバー音」が鳴り終わる前に、メモリアルマグナムレイズバックルのトリガーを押します。  
→LEDが発光して「銃撃音」と「変身音」と「FOR DESIRE音」が鳴ります。

※トリガーを押す前に、②で鳴らした「リボルバー音」が鳴り終わると「変身音」が鳴ります。



3

①「変身音」以降にボタンを長押しします。  
→「BOOST & MAGNUM READY FIGHT FOR DESIRE」音声が鳴ります。

②「変身音」以降にボタンを短押しします。  
→デザイアドライバーセット前のキャストボイス一覧表の続きから音声が順番に鳴ります。

【底面】

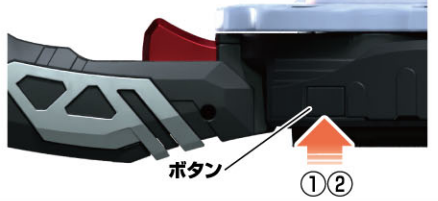

③デザイアドライバーからバックルを外してボタンを短押しします。  
→デザイアドライバーセット時のキャストボイス一覧表の続きから音声が順番に鳴ります。

【底面】

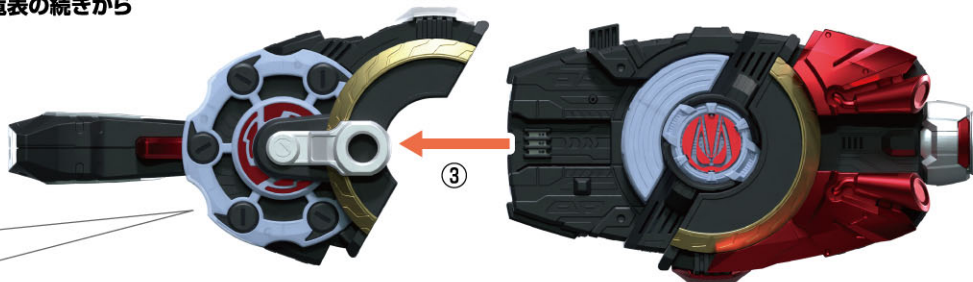
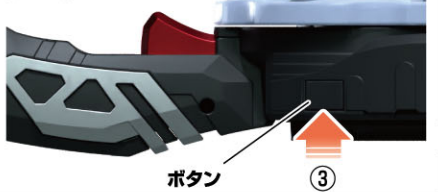

### 必殺技遊び

※変身遊びの後に行います。

①メモリアルマグナムレイズバックルのリボルバーを約1回転回します。  
→LEDが発光して「リボルバー音」が鳴ります。

※勢いよく回しすぎると鳴らない場合があります。  
※リボルバーの回転が完了する前に音声が鳴る場合があります。  
※トリガーを押しても「リボルバー音」が鳴ります。

②「リボルバー音」が鳴り終わる前に、メモリアルマグナムレイズバックルのトリガーを押します。  
→LEDが発光して「銃撃音」と「必殺技音」が鳴ります。

※①で鳴らした「リボルバー音」が鳴り終わると「必殺技音」が鳴ります。  
※「必殺技音」が発動するまで、トリガーを押してもリボルバーを回しても「銃撃音」が鳴ります。



# メモリアルブーストレイズバックルの遊び方 ※セット内容の状態から始めます。

## ハンドルを回すと…

ハンドルを回します。

→バックルカバーが開き、  
ハンドルを回す度に下記表の順に音声が鳴ります。

- ※ハンドルはどちらの方向にも回せます。
- ※最後の音声の後は1に戻ります。
- ※P.9のモード一覧もご確認ください。

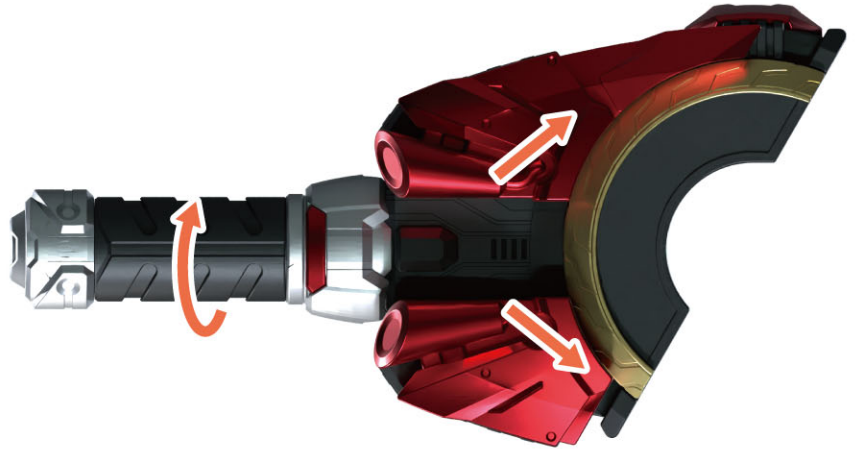

| 英寿モード |              | その他のモード |           |
|-------|--------------|---------|-----------|
| 順番    | 音声           | 順番      | 音声        |
| 1     | ブーストライカー音    | 1       | ブーストライカー音 |
| 2     | ハンドル音1       | 2       | ハンドル音1    |
| 3     | ハンドル音2       | 3       | ハンドル音2    |
| 4     | ブーストライカーの鳴き声 | 4       | 鐘の音       |
| 5     | 鐘の音          |         |           |

※構造上、「5:鐘の音」「4:鐘の音」の音声は反響して聞こえる場合があります。

## ボタンを押すと…

ボタンを短押しします。

→各モードごとにキャストボイスが鳴ります。

- ※鳴る音声はP.10のキャストボイス一覧表と各モードページを参照してください。
- ※通常モード時は音声は鳴りません。

ボタンを2秒以上長押しします。

→モードチェンジ音が鳴り、モードが切り替わります。

- ※P.9のモード一覧もご確認ください。

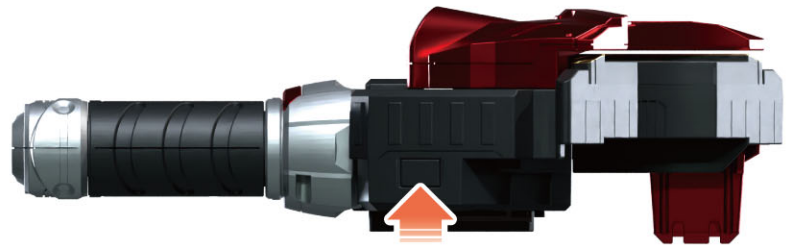

# メモリアルブーストレイズバックルのバックルカバーの閉じ方

手でバックルカバーを閉じます。

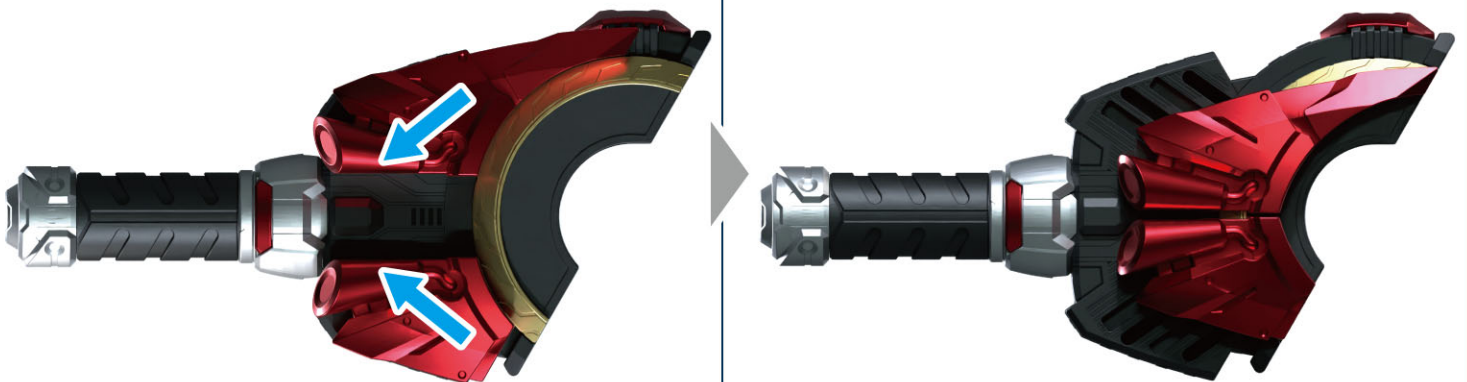



### 1.通常モード(P.11へ)

- 変身時の追加効果音無し
- 4人の変身ボイスが発動

**BOOST**

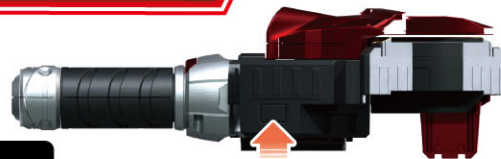

**ボタン長押しでモードチェンジ**

### 2.英寿モード(P.12へ)

- マグナムブーストフォームへの変身用追加効果音が発動
- 英寿のボイスが発動

さあ、ここからが  
ハイライトだ

**ボタン長押しでモードチェンジ**

### 3.景和モード(P.14へ)

- ニンジャブーストフォームへの変身用追加効果音が発動
- 景和のボイスが発動

やってやるよ、退場した人たちを、  
蘇らせるために!

**ボタン長押しでモードチェンジ**

### 4.柊音モード(P.16へ)

- ビートブーストフォームへの変身用追加効果音が発動
- 柊音のボイスが発動

こんにちは、柊音です。  
ピカリ!

**ボタン長押しでモードチェンジ**

### 5.道長モード(P.18へ)

- ゾンビブーストフォームへの変身用追加効果音が発動
- 道長のボイスが発動

全ての仮面ライダーを  
ぶっ潰す

**ボタン長押しで  
モードチェンジ**

# メモリアルブーストレイズバックル キャストボイス一覧表

ボタンを短押しするたび、各モードごとにキャストボイス一覧表の順番で音声がかかります。

- ※最後の音声の後は各モードの最初の音声に戻ります。
- ※通常モード時は、メモリアルブーストバックル単体ではボタンを押しても音声がかかりません。

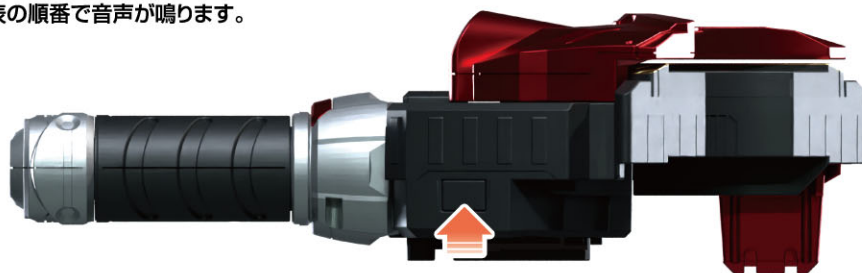

## メモリアルブーストレイズバックル キャストボイス一覧表

### 英寿モード

| 順番 | 音声                 | 順番 | 音声   |
|----|--------------------|----|--|
| 1  | おっ、ブーストバックルか。      | 6  | じゃあ本日のハイライトといきますか、コンちゃん。                       |
| 2  | 切り札は俺が持ってる。        | 7  | 諦めない…そこに願いがある限り…。                              |
| 3  | いよいよこいつの出番か。       | 8  | 俺の… 覚悟を思い知れ!                                   |
| 4  | あいつを使えるのは一度きりだからな。 | 9  | うおおーっ!! (ブーストレイズバックルがブーストマークIIレイズバックルになるシーンより) |
| 5  | サポーターからのプレゼントか。    | 10 | これが俺の求めていた力。                                   |

### 景和モード

| 順番 | 音声                  | 順番 | 音声                                   |
|----|---------------------|----|--------------------------------------|
| 1  | これは…なんかすごいやつ!       | 7  | 俺のバックル返してください。                       |
| 2  | 世界を変えるには…戦うしか…!     | 8  | ブーストバックル、ゲット!                        |
| 3  | へえ～ブーストバックルってすごい!   | 9  | 危ないからみんなは下がってて。                      |
| 4  | ちよっ…俺のブーストバックル返してよ! | 10 | …ああ!だから俺が守る!                         |
| 5  | おおっ!ブーストバックル。ラッキー。  | 11 | 俺、戦うよ! 失ってしまった人たちを取り戻すために。           |
| 6  | まあ使ったことは一度もないんだけどね。 | 12 | 初めはただの一般人だったけど、俺たち少しずつ仮面ライダーになれるのかな? |

### 柊音モード

| 順番 | 音声                  | 順番 | 音声                      |
|----|---------------------|----|-------------------------|
| 1  | あなたがじゃないんだ…。        | 6  | にゃー!                    |
| 2  | 本当の愛が欲しい。           | 7  | キューン…。                  |
| 3  | ブーストナーゴいっくよ～!       | 8  | ありがとう、本当のこと言ってくれて。      |
| 4  | まだ…終わりじゃない!         | 9  | ありがとう、でも私には帰れる場所なんてないよ。 |
| 5  | 私は諦めない、私の理想を叶えるために! |    |                         |

### 道長モード

| 順番 | 音声                                       | 順番 | 音声  |
|----|--|----|---|
| 1  | お前、いつもそれ手に入れてないか?                        | 6  | 誰かを蹴落とさなきゃ理想の世界はつかめない、それがデザイングランプリだ。        |
| 2  | 運がいいのか悪いのかわかんないやつだな。                     | 7  | パートナーは誰でもよかった。ただ、あんなやつは残しても厄介、排除すべきと思っただけだ。 |
| 3  | お前が探しているのはこれか?                           |    |   |
| 4  | ずさんの管理で盗まれる方が悪い。                         | 8  | 勝つためには手段を選ばない、それが俺のやり方だ。                    |
| 5  | どっちが先にこのバックルをつかみ取るか、ビーチフラッグス改め、ビーチブーストだ! | 9  | どんな手を使っても勝たなければ無意味だ。                        |



# 別売りのDXデザイアドライバーで変身!

※DXデザイアドライバーのWEB取説もご覧ください。※セット内容以外は別売りです。

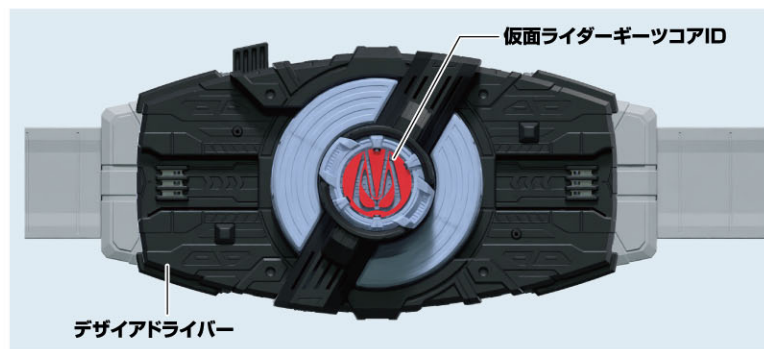

仮面ライダーギーツコアID

デザイアドライバー

※仮面ライダーギーツ  
エントリーレイズフォームへの  
変身遊びの後にいきます。  
※説明の図ではベルトを省略しています。

## 通常モード

### 変身遊び

- 1** メモリアルブーストレイズバックルを  
デザイアドライバーのスロットに装填します。  
→LEDが発光して「装填音」と  
「変身待機音」が鳴ります。



※「変身待機音」中にボタンを  
連続して押すと  
右記「変身ボイス」が鳴ります。

| ボタン操作   | 音声              | ボタン操作   | 音声       |
|---------|-----------------|---------|----------|
| 1回押す    | 英寿の指パッチン音+変身ボイス | 3回連続で押す | 祢音の変身ボイス |
| 2回連続で押す | 景和の変身ボイス        | 4回連続で押す | 道長の変身ボイス |

- 2** メモリアルブーストレイズバックルのハンドルを回します。  
→バックルカバーが開き、LEDが発光して「ハンドル音1」と  
「変身音」が鳴ります。

※「変身音」が鳴り始める前にハンドルを  
2回以上回すと「ハンドル音2」が鳴ります。  
※ハンドルは逆方向に回せます。



### 必殺技遊び ※変身遊びの後にいきます。

- メモリアルブーストレイズバックルのハンドルを回します。  
→LEDが発光して「ハンドル音1」と「必殺技音」が鳴ります。



## ブースタイム必殺技遊び

※変身遊びの後に行います。

- ①メモリアルブーストレイズバックルのハンドルを2回続けて回します。  
→LEDが発光して「ハンドル音2」と「ブースタイム待機音」が鳴ります。
- ②メモリアルブーストレイズバックルのハンドルを回します。  
→LEDが発光して「ハンドル音2」と「ブースタイム必殺技音」が鳴ります。



## 英寿モード

### 変身遊び

- 1 「通常モード」に設定したメモリアルマグナムレイズバックルとメモリアルブーストレイズバックルをデザインドライバーのスロットに順番に装填します。  
→「変身待機音」中にボタンを短押しすると英寿の「指パッチン音+変身ボイス」が鳴ります。

※DXデザインドライバー(別売り)付属のマグナムレイズバックルを使用することも可能です。

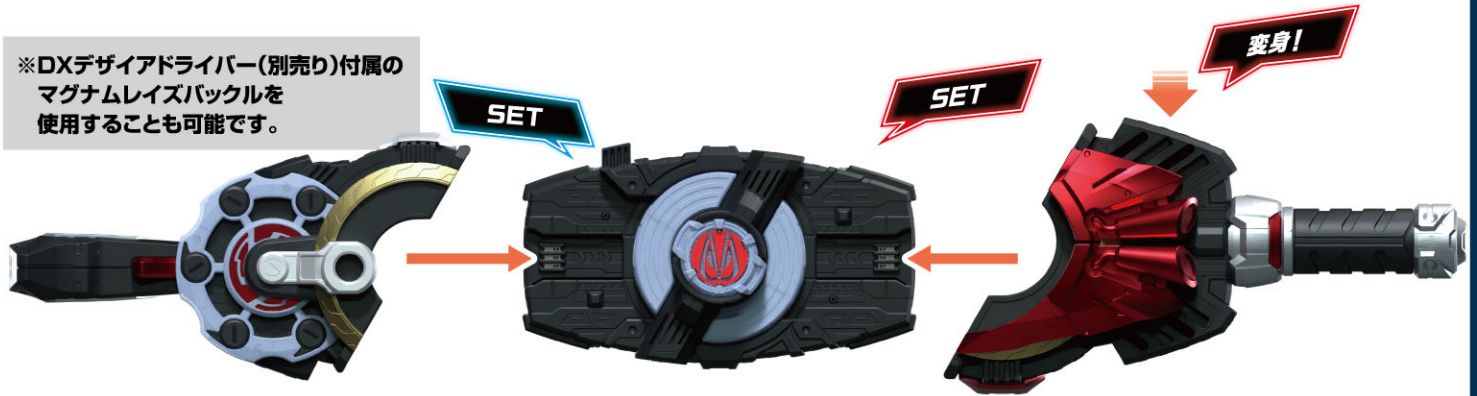

- 2 ①メモリアルマグナムレイズバックルを約1回転回します。  
→LEDが発光して「リボルバー音」が鳴ります。

※勢よく回しすぎると鳴らない場合があります。  
※トリガーを押しても「リボルバー音」が鳴ります。

- 2 ①の「リボルバー音」が鳴り終わる前に、メモリアルマグナムレイズバックルのトリガーを押します。  
→LEDが発光して「銃撃音」が鳴ります。

※トリガーを押す前に①で鳴らした「リボルバー音」が鳴り終わると「変身音」が鳴ります。  
また「変身音」が鳴っている途中で、リボルバーかトリガー操作をすると必殺技遊びが始まります。  
※「変身音」が発動するまで、トリガーを押してもリボルバーを回しても「銃撃音」が鳴ります。

- 3 ②の「銃撃音」が鳴り終わる前に、メモリアルブーストレイズバックルのハンドルを回します。  
→バックルカバーが開き、LEDが発光して「ハンドル音1」と「変身音」と「追加効果音」が鳴ります。

※ハンドルを回す前に、②で鳴らした「銃撃音」が鳴り終わると「変身音」が鳴ります。  
また「変身音」が鳴っている途中で、ハンドルかリボルバーかトリガー操作をすると、必殺技遊びが始まります。その場合、必殺技遊びの途中で「追加効果音」が鳴る場合があります。  
※ハンドルを2回以上回すと「ハンドル音2」が鳴ります。

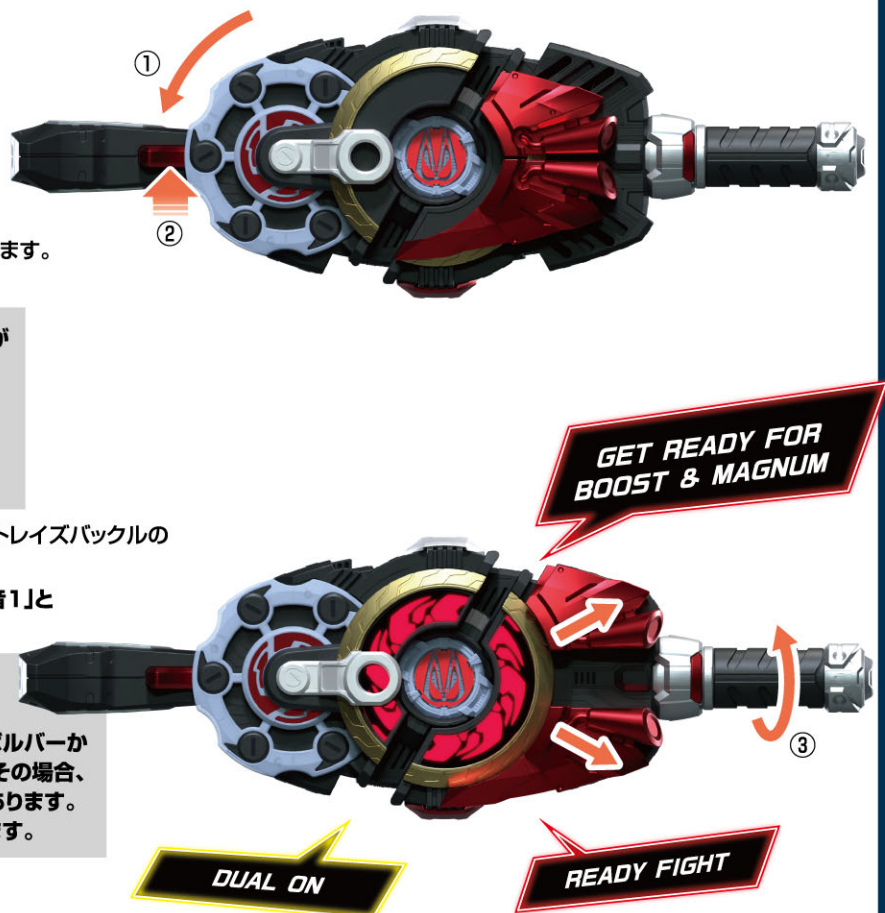



3

「変身音」以降にボタンを短押しします。  
 →下記の表の音声が順番に鳴ります。

※2の後は1に戻ります。



【天面】

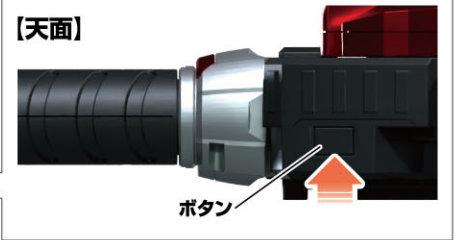

英寿モード変身後キャストボイス一覧

| 順番 | 音声                       |
|----|--------------------------|
| 1  | さあ、ここからハイライトだ。           |
| 2  | じゃあ本日のハイライトといきますか、コンちゃん。 |

※デザイアドライバーからバックルを外してボタンを短押しすると、  
 英寿モードの1から順番に音声が鳴ります。

※最後の音声の後は1に戻ります。



【天面】

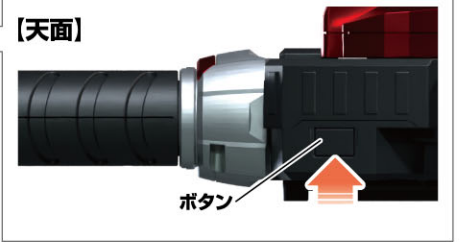

**必殺技遊び**

※変身遊びの後に行います。

メモリアルブーストレイズバックルのハンドルを回します。  
 →LEDが発光して「ハンドル音1」と「必殺技音」が鳴ります。



**ブーストタイム必殺技遊び**

※変身遊びの後に行います。

①メモリアルブーストレイズバックルのハンドルを2回続けて回します。  
 →LEDが発光して「ハンドル音2」と「ブーストタイム待機音」と「追加効果音」が鳴ります。  
 ②メモリアルブーストレイズバックルのハンドルを回します。  
 →LEDが発光して「ハンドル音2」と「ブーストタイム必殺技音」と「追加効果音」が鳴ります。



## ウォーターレイズバックル ブーストタイム必殺技遊び

※別売りのDXウォーターレイズバックルをセットして英寿モードで変身遊びをした後に行います。

※ボタンを押したまま行います。

- ①メモリアルブーストレイズバックルのハンドルを2回続けて回します。  
→LEDが発光して「ハンドル音2」と「ブーストタイム待機音」と「追加効果音」が鳴ります。
- ②メモリアルブーストレイズバックルのハンドルを回します。  
→LEDが発光して「ハンドル音2」と「ブーストタイム必殺技音」と「追加効果音」が鳴ります。

【底面】

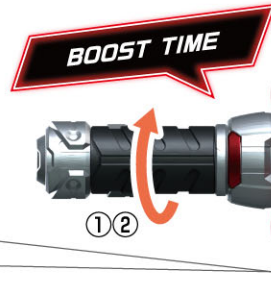
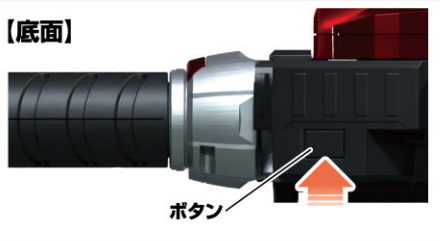

BOOST WATER  
GRAND VICTORY

## 景和モード

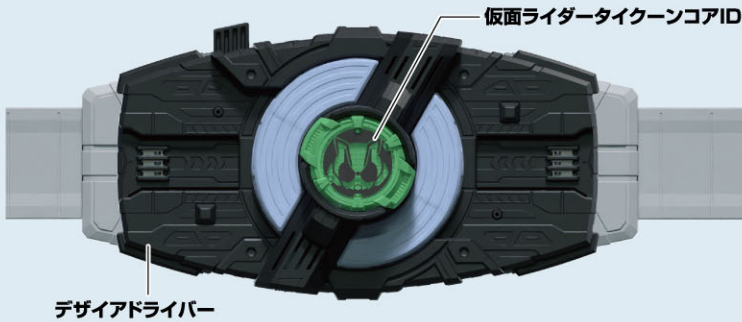

- ※仮面ライダータイクーンコアIDはキャンペーン品です。
- ※仮面ライダータイクーンエントリーレイズフォームへの変身遊びの後に行います。
- ※説明の図ではベルトを省略しています。

## 変身遊び

- 1 別売りのDXニンジャレイズバックルとメモリアルブーストレイズバックルをデザインドライバーのスロットに順番に装填します。

→LEDが発光して「装填音」と「変身待機音」が鳴ります。  
「変身待機音」中にボタンを短押しすると景和の「変身ボイス」が鳴ります。

※通常モードに設定したメモリアルニンジャレイズバックルも使用可能です。



- 2 ①ニンジャレイズバックルのレバーを引いてから押し込みます。  
→手裏剣パーツが回転し、LEDが発光して「ギミック音」が鳴ります。





② ①の「ギミック音」が鳴り終わる前に、メモリアルブーストレイズバックルのハンドルを回します。

→バックルカバーが開き、LEDが発光して「ハンドル音1」と「変身音」と「追加効果音」が鳴ります。

- ※ハンドルを回す前に、①で鳴らした「ギミック音」が鳴り終わると「変身音」が鳴ります。
- また「変身音」が鳴っている途中で、レバー操作をすると、必殺技遊びが始まります。その場合、必殺技遊びの途中で「追加効果音」が鳴る場合があります。
- ※ハンドルを2回以上回すと「ハンドル音2」が鳴ります。



DUAL ON

READY FIGHT

3

「変身音」以降にボタンを短押しします。

→下記の表の音声順番に鳴ります。

※2の後は1に戻ります。



【天面】

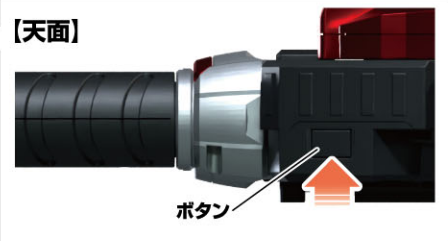

ボタン

景和モード変身後キャストボイス一覧表

| 順番 | 音声                      |
|----|-------------------------|
| 1  | やってやるよ、退場した人たちを蘇らせるために! |
| 2  | 危ないからみんなは下がって。          |

※デザイアドライバーからバックルを外してボタンを短押しすると、景和モードの1から順番に音声がかかります。

※最後の音声の後は1に戻ります。

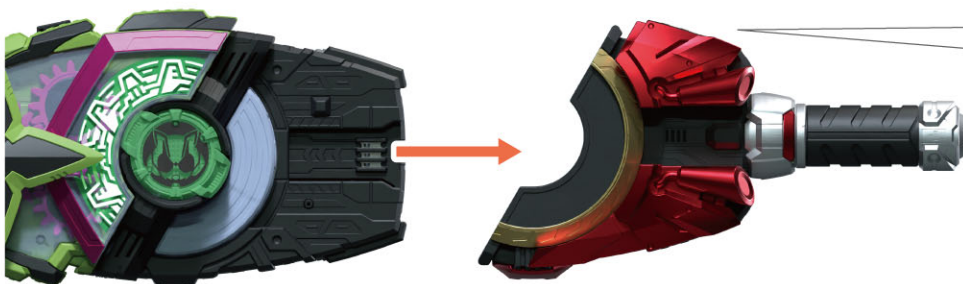

【天面】

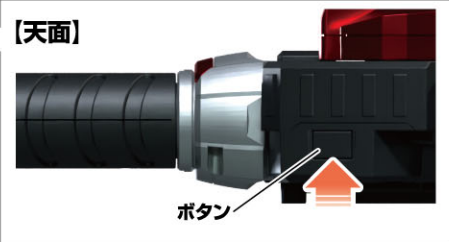

ボタン

### 必殺技遊び

※変身遊びの後に行います。

メモリアルブーストレイズバックルのハンドルを回します。

→LEDが発光して「ハンドル音1」と「必殺技音」が鳴ります。



NINJA BOOST VICTORY

## ブースタイム必殺技遊び

※変身遊びの後に行います。

- ①メモリアルブーストレイズバックルのハンドルを2回続けて回します。  
→LEDが発光して「ハンドル音2」と「ブースタイム待機音」と「追加効果音」が鳴ります。
- ②メモリアルブーストレイズバックルのハンドルを回します。  
→LEDが発光して「ハンドル音2」と「ブースタイム必殺技音」と「追加効果音」が鳴ります。



## 称音モード

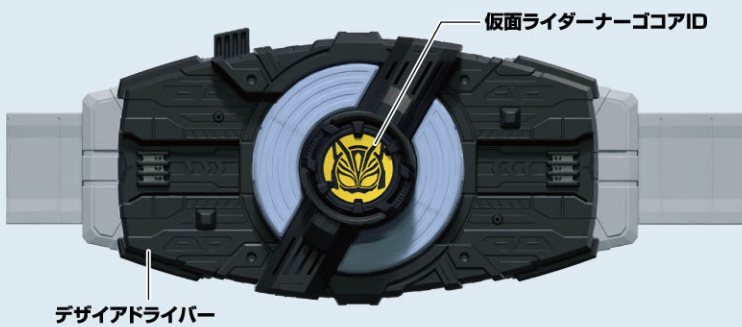

- ※仮面ライダーナーゴ エントリーレイズフォームへの変身遊びの後に行います。
- ※説明の図ではベルトを省略しています。
- ※仮面ライダーナーゴコアIDは別売りです。

## 変身遊び

- ①別売りのDXビートレイズバックルの鍵盤を弾きます。  
→「鍵盤音」と「ビート」が鳴ります。
- ②DXビートレイズバックルとメモリアルブーストレイズバックルをデザイアドライバーのスロットに順番に装填します。  
→LEDが発光して「装填音」と「変身待機音」が鳴ります。  
「変身待機音」中にボタンを短押しすると称音の「変身ボイス」が鳴ります。

※通常モードに設定したメモリアルビートレイズバックルも使用可能です。



## 2

- ①ビートレイズバックルのディスクを回します。  
→LEDが発光して「スクラッチ音」が鳴ります。

※ディスクは逆方向でも回せます。





② ①の「スクラッチ音」が鳴り終わる前に、メモリアルブーストレイズバックルのハンドルを回します。

→バックルカバーが開き、LEDが発光して「ハンドル音1」と「変身音」と「追加効果音」が鳴ります。

※ハンドルを回す前に、①で鳴らした「スクラッチ音」が鳴り終わると「変身音」が鳴ります。  
 また「変身音」が鳴っている途中で、レバー操作をすると、必殺技遊びが始まります。その場合、必殺技遊びの途中で「追加効果音」が鳴ってしまう場合があります。  
 ※ハンドルを2回以上回すと「ハンドル音2」が鳴ります。



DUAL ON

READY FIGHT

3

「変身音」以降にボタンを短押しします。

→下記の表の音声順番に鳴ります。

※4の後は1に戻ります。

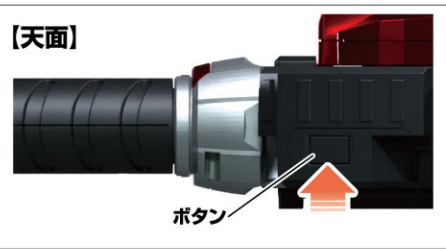

祿音モード変身後キャストボイス一覧表

| 順番 | 音声            | 順番 | 音声                  |
|----|---------------|----|---------------------|
| 1  | ブーストナーゴいっくよー! | 3  | 私は諦めない、私の理想を叶えるために! |
| 2  | まだ・・・終わりじゃない! | 4  | にゃー!                |

※デザインドライバーからバックルを外してボタンを短押しすると、祿音モードの1から順番に音声が鳴ります。

※最後の音声の後は1に戻ります。

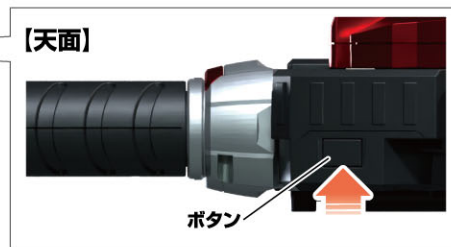

必殺技遊び

※変身遊びの後に行います。

メモリアルブーストレイズバックルのハンドルを回します。

→LEDが発光して「ハンドル音1」と「必殺技音」が鳴ります。

BEAT BOOST VICTORY



## ブースタイム必殺技遊び

※変身遊びの後に行います。

- ①メモリアルブーストレイズバックルのハンドルを2回続けて回します。  
→LEDが発光して「ハンドル音2」と「ブースタイム待機音」と「追加効果音」が鳴ります。
- ②メモリアルブーストレイズバックルのハンドルを回します。  
→LEDが発光して「ハンドル音2」と「ブースタイム必殺技音」と「追加効果音」が鳴ります。



## ハンマーレイズバックル ブースタイム必殺技遊び

※別売りのDXハンマーレイズバックルをセットして  
称音モードで変身遊びをした後に行います。

※ボタンを押したまま行います。

- ①メモリアルブーストレイズバックルのハンドルを2回続けて回します。  
→LEDが発光して「ハンドル音2」と「ブースタイム待機音」と「追加効果音」が鳴ります。
- ②メモリアルブーストレイズバックルのハンドルを回します。  
→LEDが発光して「ハンドル音2」と「ブースタイム必殺技音」と「追加効果音」が鳴ります。



## 道長モード



- ※仮面ライダーバッファエントリーレイズフォームへの変身遊びの後に行います。
- ※説明の図ではベルトを省略しています。
- ※仮面ライダーバッファコアIDは別売りです。

## 変身遊び

- 1 別売りのDXゾンビレイズバックルとメモリアルブーストレイズバックルをデザイアドライバーのスロットに順番に装填します。  
→LEDが発光して「装填音」と「変身待機音」が鳴ります。  
「変身待機音」中にボタンを短押しすると道長の「変身ボイス」が鳴ります。

※通常モードに設定したメモリアルゾンビレイズバックルも使用可能です。





## 2

- ①ゾンビレイズバックルの鍵を回します。  
 →扉が開いて、ゾンビアームが飛び出します。  
 LEDが発光して「ギミック音」が鳴ります。



- ② ①の「ギミック音」が鳴り終わる前に、メモリアルブーストレイズバックルのハンドルを回します。  
 →バックルカバーが開き、LEDが発光して「ハンドル音1」と「変身音」と「追加効果音」が鳴ります。

- ※ハンドルを回す前に、①で鳴らした「ギミック音」が鳴り終わると「変身音」が鳴ります。  
 また「変身音」が鳴っている途中で、レバー操作をすると、必殺技遊びが始まります。その場合、必殺技遊びの途中で「追加効果音」が鳴る場合があります。  
 ※ハンドルを2回以上回すと「ハンドル音2」が鳴ります。



## 3

- 「変身音」以降にボタンを短押しします。  
 →下記の表の音声順番に鳴ります。

※3の後は1に戻ります。

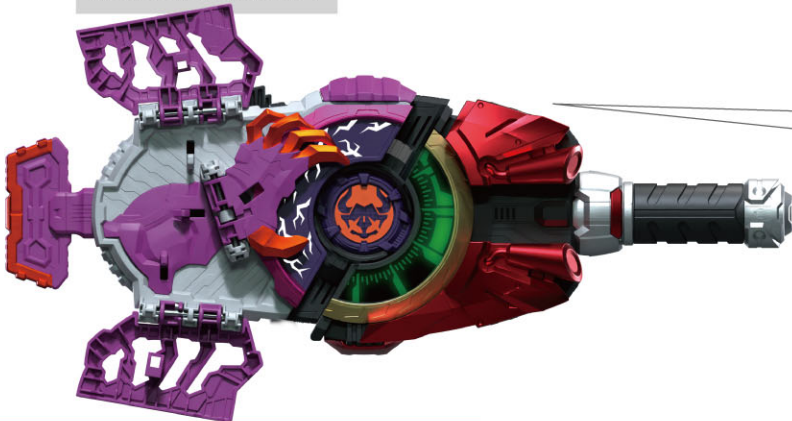

【天面】

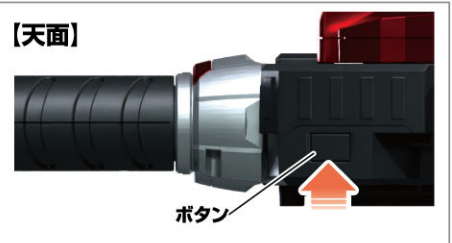

道長モード変身後キャストボイス一覧

| 順番 | 音声                       |
|----|--------------------------|
| 1  | 全ての仮面ライダーをぶっ潰す!          |
| 2  | 勝つためには手段を選ばない、それが俺のやり方だ。 |
| 3  | どんな手を使っても勝たなければ無意味だ。     |

- ※デザインドライバーからバックルを外してボタンを短押しすると、道長モードの1から順番に音声がかかります。

※最後の音声の後は1に戻ります。



【天面】

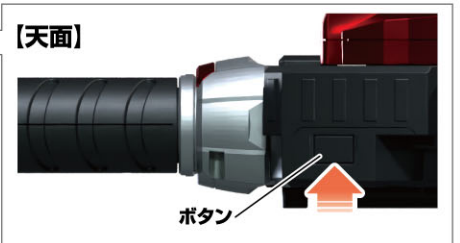

### 必殺技遊び

※変身遊びの後に行います。

メモリアルブーストレイズバックルのハンドルを回します。  
→LEDが発光して「ハンドル音1」と「必殺技音」が鳴ります。



### ブーストタイム必殺技遊び

※変身遊びの後に行います。

①メモリアルブーストレイズバックルのハンドルを2回続けて回します。

→LEDが発光して「ハンドル音2」と「ブーストタイム待機音」と「追加効果音」が鳴ります。

②メモリアルブーストレイズバックルのハンドルを回します。

→LEDが発光して「ハンドル音2」と「ブーストタイム必殺技音」と「追加効果音」が鳴ります。

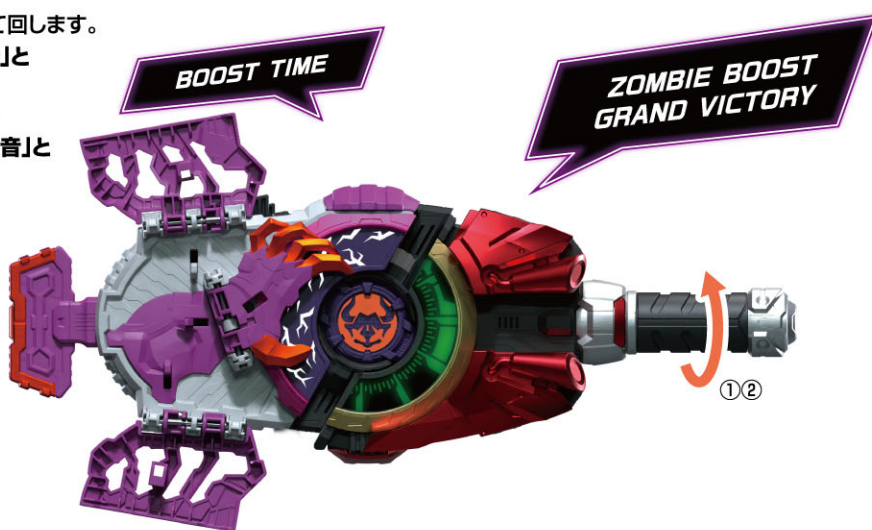

## 全モード共通

①「変身音」以降にボタンを長押しします。

→「バックル飛び出し準備音」が鳴ります。

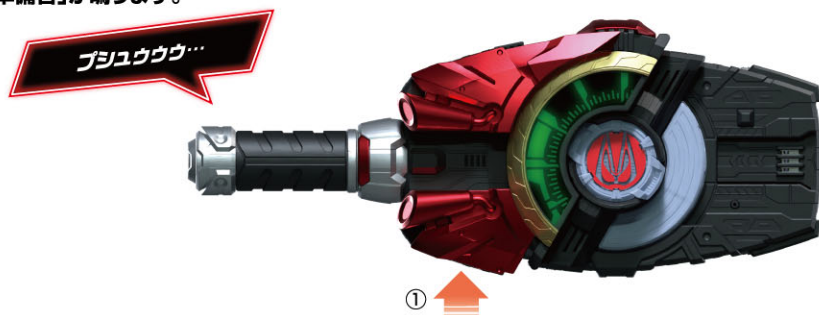

②メモリアルブーストレイズバックルを

デザイアドライバーから外します。

→「バックル飛び出し音」が鳴ります。

