

COMPLETE SELECTION MODIFICATION

コンプリート セレクション モディファイケーション ダブルドライバー ver.2

DOUBLE DRIVER Ver.2

⚠ 注意

お買い上げのお客様へ 必ずお読みください。

●本商品の対象年齢は15才以上です。対象年齢未満のお子様には絶対に与えないでください。●小さな部品、電池がありますので、小さなお子様が悪く飲み込まないように注意してください。窒息などの危険があります。●耳の近くで使用してはいけません。誤って使用すると、聴覚を損なう恐れがあります。●可動部分には指などを入れないでください。はさまれてケガをする恐れがあります。●LEDの光の点滅を見続けしないでください。気分が悪くなったりするおそれがあります。●本商品には電子部品を使用しておりますので、ペースメーカーをご使用の方はご注意ください。(電池を誤使用すると発熱・破裂・液漏れの恐れがあります。下記に注意してください)●二次電池(充電式電池)は、絶対に使用しないでください。●古い電池と新しい電池、いろいろな種類の電池を混ぜて使わないでください。●＋(プラスマイナス)を正しくセットしてください。●遊んだ後は必ずスイッチを切り電池をはずしてください。電池を入れたままにしておくと、液漏れの恐れがあり危険です。●ショートさせたり充電、分解、加熱、火の中に入れてたりしないでください。●万一、電池を飲み込んだとき、電池から漏れた液が目に入ったときは、すぐに医師に相談してください。漏れた液が皮膚や服に付いたときは水で洗ってください。●ボタン電池は飲み込むと危険です。お子様の手の届かない所に保管してください。●廃棄するとき、自治体の廃棄物処理の指示に従ってください。

〈使用上の注意〉 ●本商品はバックル全体に塗装が施されています。扱いによっては塗装が傷ついたり、剥がれたりしてしまう恐れがありますのでご注意ください。●ガイアメモリにセットされている電池はテスト用です。音が小さくなったり、光が弱くなったら電池を交換してください。●本商品は精密な電子部品で構成されています。落としたり、水にぬらしたり、汚したり、分解したりしないでください。また、高温・低温になる所での使用、保管はさけてください。●本商品を樹脂製のソファやシート、タイルなどの上に置かないでください。長時間接触していると色が移る場合があります。●可動部分、取付部分を無理な方向に強く引っ張ったり、曲げたりしないでください。●発音の一部にイントネーションが違っていたり、商品の特性上聞き取りにくいものがありますが、ご了承ください。●故障の原因となりますので、本体にはガイアメモリ以外は入れないでください。市販のUSBメモリ等をセットすると破損の原因となります。また付属のガイアメモリはパソコン等へはセットできませんのでご注意ください。●誤動作した場合はリセットボタンを押し、電源を入れ直してください。●商品の特性上、外観のぼらつきがございます。予めご了承ください。●本商品付属のガイアメモリは、CSMダブルドライバーver.2、CSMダブルドライバーver.1.5等、運動可能な商品以外に装填しないでください。●テレビなど、他の赤外線リモコンで誤動作する場合があります。●太陽光の当たる屋外では誤動作する場合があります。屋内で遊んでください。●誤動作した場合は電源を入れ直してください。

セット内容

DOUBLE DRIVER Ver.2

※取扱説明書の画像と商品とは、多少異なりますのでご了承ください。

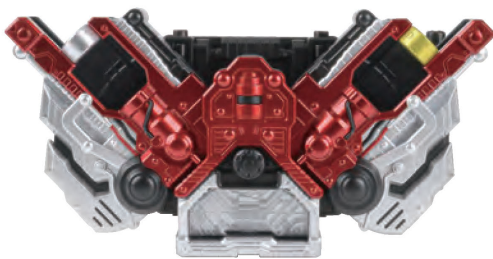

ダブルドライバーver.2 本体…1



ベルト(左)…1

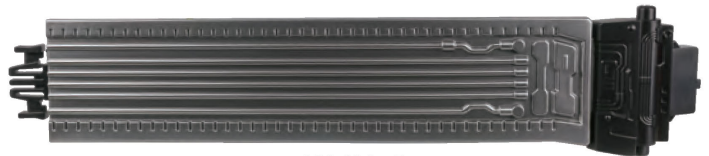

ベルト(右)…1

ベルトの胴回りサイズ:約75cm~約95cm



マキシマム
スロット…1



ベルト留め…1



カバーパーツ外し用補助具…2



サイクロンメモリ…1



ジョーカーメモリ…1



サイクロンメモリ用
カバーパーツ…1



ジョーカーメモリ用
カバーパーツ…1



ヒートメモリ…1



メタルメモリ…1



ヒートメモリ用
カバーパーツ…1



メタルメモリ用
カバーパーツ…1



ルナメモリ…1



トリガーマemory…1



ルナメモリ用
カバーパーツ…1



トリガーマemory用
カバーパーツ…1

商品アンケートに回答して
その場で電子マネーギフト
「1,000円分」
が抽選で当たる! 🎁



商品コード(10桁)
4966086096

スマートフォン・携帯電話からは左の二次元コードを読み取ってアクセスしてください。パソコンからはこちらのアンケートサイトにアクセスしてください。

<https://enquete-toy.bandai.co.jp/>

※実施内容は予告なく終了または変更になる場合がございます。

※詳細は事前に上のアンケートサイトをご覧ください。

※アンケート回答締め切り2025年8月末日

※お答えいただいたアンケートは個人を特定しない統計処理に利用させていただきます。

※スピードの応募には会員登録が必要です。

※通信料はお客様のご負担となります。

ガイアメモリの絶縁シートの外し方 / 電池交換

※誤動作をした場合は、リセットボタンを押してください。

※音声が小さくなって聞き取りにくくなったり、音が繰り返し鳴ったり、ダブルドライバー本体との通信が失敗するなどの誤動作をする場合は、ガイアメモリのボタン電池を全て新しいボタン電池に交換してください。

絶縁シートの取り外し方

- ①各ガイアメモリの裏側の電池ふたにある絶縁シートを引き抜きます。
- ②リセットボタンを先の細い棒などで軽く押します。
- ③カバーパーツを裏面に取り付けます。

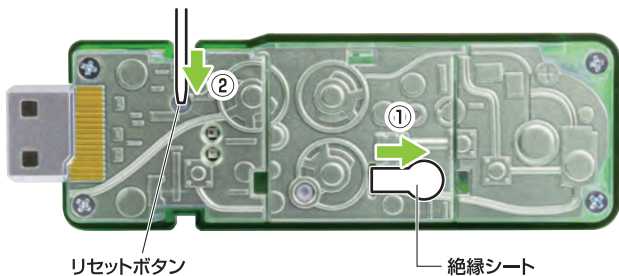

【裏側から見た図】

※カバーパーツには、保護シートが貼り付けられています。

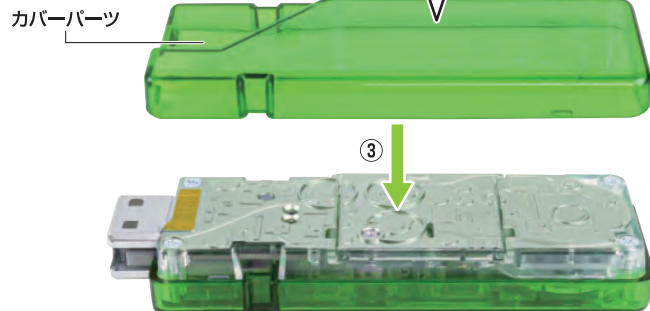

カバーパーツの取り外し方

- ①メモリの裏側を上にし、カバーパーツ外し用補助具を画像のように押し込みます。

- ②カバーパーツの間に隙間ができるので、その隙間に指をかけ、カバーパーツを取り外してください。

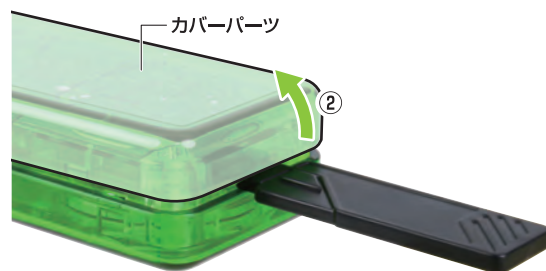
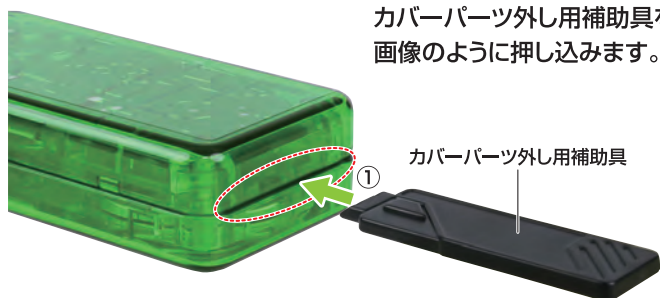

ボタン電池の交換

※裏側カバーパーツがついている場合は、カバーパーツを取り外します。

- ①電池ふたの穴を先の細い棒などで押しながら、矢印の方向に取り外します。
- ②古いボタン電池を取り外して、新しいボタン電池3個(LR44・別売り)を⊕⊖に注意してセットします。
- ③電池ふたを元の位置に合わせて閉じます。
- ④リセットボタンを先の細い棒などで軽く押します。

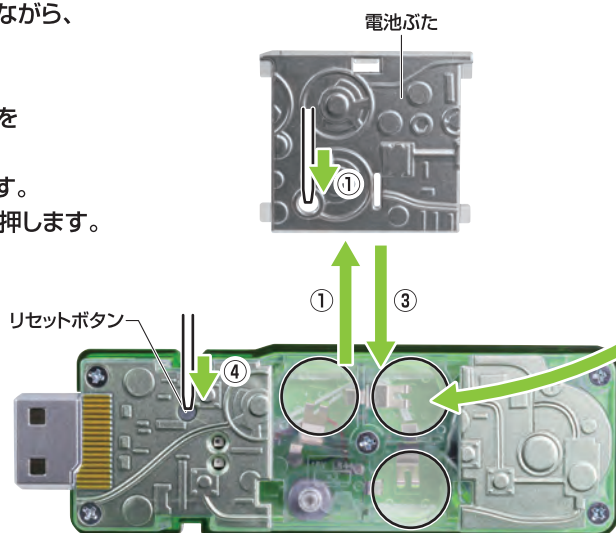

ボタン電池は上側が⊕に、下側が⊖になるようにセットします。

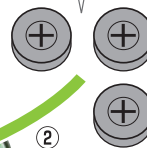

LR44 × 3
ボタン電池(LR44)3個使用(付)
●セットされている電池はテスト用です

ダブルドライバー本体の電池の入れ方

- ※電源スイッチがOFFになっていることを確認してください。
- ※音声が小さくなって聞き取りにくくなったり、音が繰り返し鳴ったり、LEDの反応が悪くなったり、ガイメモリとの通信が失敗する場合は、電池を全て新しい電池に交換してください。

- ①電池ぶたの穴を細い棒などで押しなが、スライドさせて取り外します。
- ②単4乾電池2本(別売り)の \oplus \ominus をそれぞれ間違えないように入れます。
- ③電池ぶたスライドさせて閉じます。

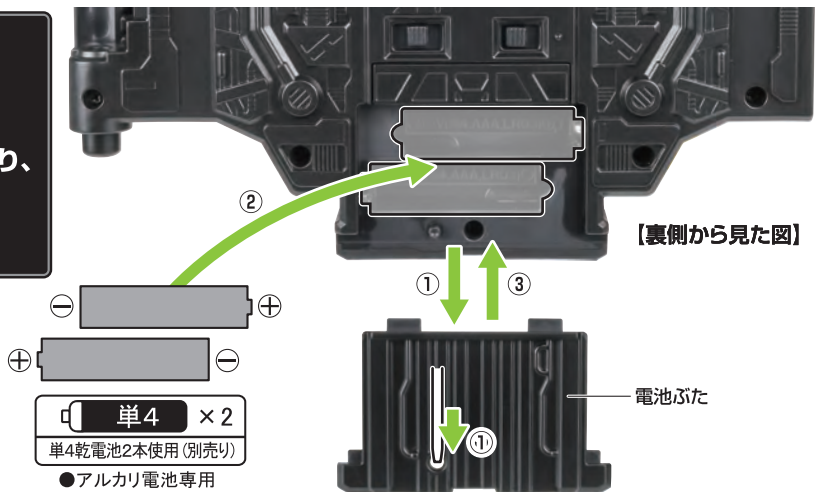

ダブルドライバーの組み立て方

- 1 ドライバー(左右)を閉じ、ベルト(左)のジョイントをダブルドライバー本体に差し込んで取り付けます。

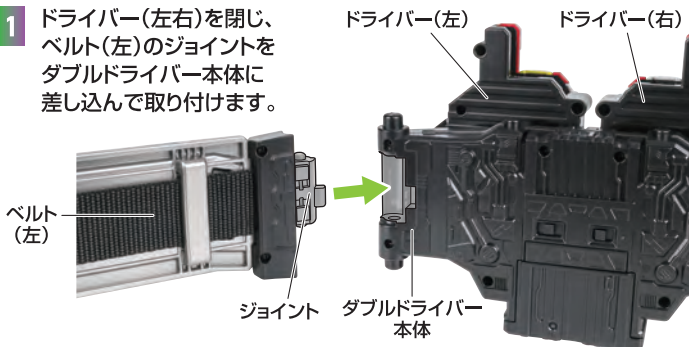

- 2 ベルト(右)のジョイントをダブルドライバー本体に差し込んで取り付けます。

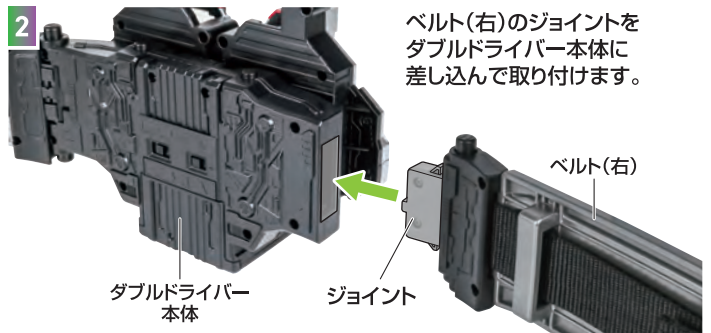

- ※取り外すときは、ベルト(左)内側の解除ツマミを同時に矢印の方向にスライドさせて引き抜きます。

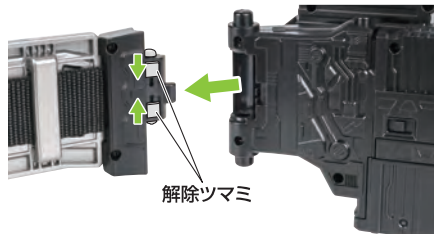

- ※取り外すときは、ベルト(右)の解除ボタンを2つ同時に押しなが、ベルト(右)を引き抜いてください。

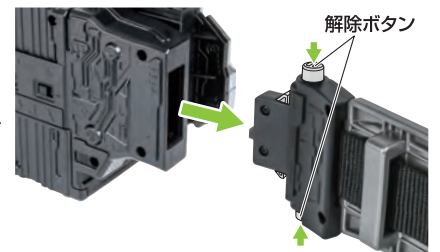

- 3 腰まわりのサイズに合うよう、ベルト(右)のアタッチメントパーツを調整します。

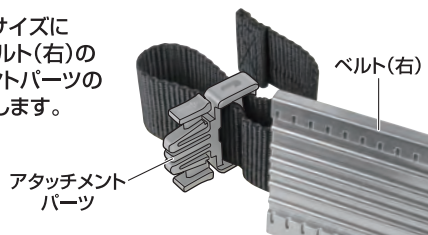

- 4 ベルト(右)とベルト(左)のアタッチメントパーツをはめ合わせます。

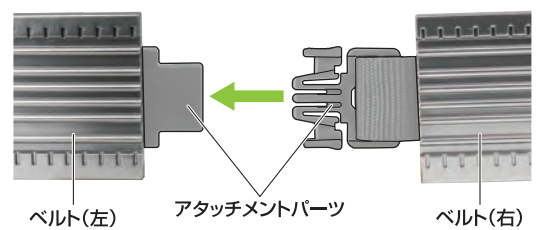

- 5 アタッチメントパーツにベルト留めを図のように巻きつけて留めます。

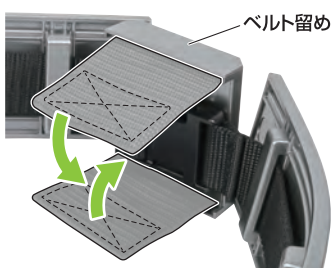

- 6 ベルト(右)にマキシマムスロットを図のように巻きつけて留めます。

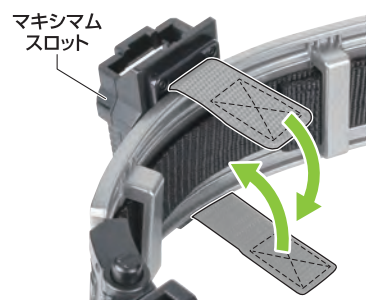

完成!! ダブルドライバー

目次

▶▶▶ 詳しい遊び方は、下記の各ページをご確認ください。

■ 簡単な遊びの流れ	p.5-6
■ ダブルドライバーの電源の入れ方／モード切替	p.7
■ ガイアメモリのモード切替	p.8
■ ガイアメモリの単体遊び	p.9
■ 1人でのメモリ転送遊び	p.10
■ 1.5連動モードを使った疑似転送遊び	p.11
■ 変身遊び	p.12
■ 補足:スリープ状態について	p.13
■ 変身解除<ダブルドライバー／ガイアメモリ>	p.14
■ 必殺技遊び	p.15
■ 台詞ボタン遊び	p.16-21
■ 効果音ボタン遊び	p.22-24
■ BGM遊び	p.25
■ 劇中再現変身遊び	p.26
■ 2人で1人モードでの遊び方	p.27-30



簡単な遊びの流れ

この項目では、CSMダブルドライバーver.2の進化点をすぐに体験できる、おすすめの遊び方を紹介します。
詳しい遊び方は、p.4「目次」より、それぞれの内容をご確認ください。

1 ▶▶▶ ダブルドライバーのモード切替

※本項目では、「1人で劇中再現モード」を例に
遊び方の説明をします。

電源スイッチをONした後、モードスイッチでモードを決定します。
おすすめは、「1:1人で劇中再現モード」です。
このモードでは「メモリ転送音」が付加された変身遊びが可能です。

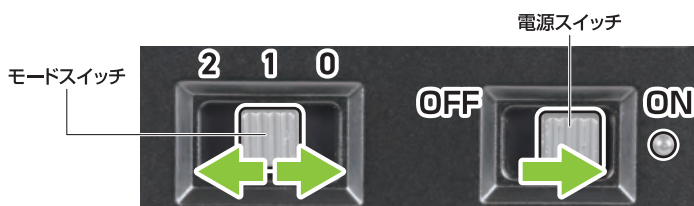

2 ▶▶▶ ガイアメモリのモード切替

※サイクロンメモリとジョーカーメモリを例に説明します。

電池を入れた後、一度ボタンを長押しすると「台詞モード」になります。
台詞モードでは、ボタン短押しでメモリから「変身!」の掛け声が鳴らせるほか、必殺技音声には「翔太郎とフィリップの掛け声」が付加されます。

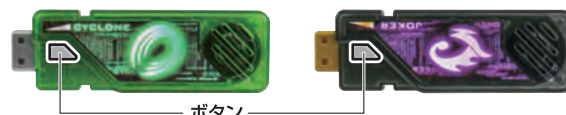

※サイクロン/ジョーカーメモリには、「変身!」の台詞のバリエーション違いが収録されています。詳しくは下記表をご確認ください。

音声		
1回目	メモリ名	
2回目	メモリ振りかぶり音 + 「変身!(通常ver.)」	※サイクロンメモリではフィリップ、ジョーカーメモリでは翔太郎の台詞が鳴ります。
3回目	メモリ名	
4回目	「変身。(32話ver.)」	※フィリップ・翔太郎の2人の台詞が鳴ります。
5回目	メモリ名	
6回目	メモリ振りかぶり音 + 「変身!(AtoZver.)」	※フィリップ・翔太郎の2人の台詞が鳴ります。
7回目	メモリ名	
8回目	メモリ振りかぶり音 + 「変身!(48話ver.)」	※フィリップ・翔太郎の2人の台詞が鳴ります。

3 ▶▶▶ 変身前台詞遊び

<変身前状態>でフィリップ台詞ボタンと翔太郎台詞ボタンを同時に長押しします。
→下記表の「二人の変身前掛け合い汎用台詞」が鳴ります。

※一度変身すると「変身前掛け合い台詞」は鳴らなくなります。
その場合は、p.14の「変身解除<ダブルドライバー>」を行い、
ドライバーを<変身前状態>に戻してください。

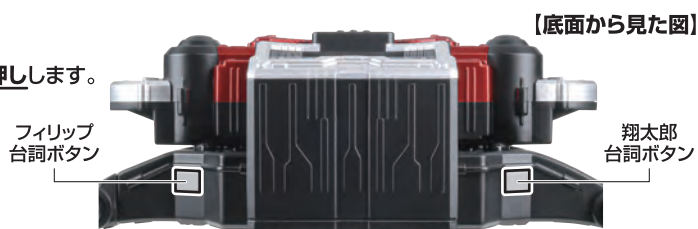

フィリップ台詞ボタン&翔太郎台詞ボタン:同時長押し

台詞	
1	行くぜ。フィリップ。ああ。
2	変身!
3	行くぜ。フィリップ。ああ、翔太郎
4	変身!
5	行くぜ!フィリップ! ああ。
6	変身!
7	行くよ!相棒! ああ、フィリップ。
8	変身!

4 ▶▶▶ 変身遊び

- ①ドライバーにメモリを1回目に装填すると、「装填音」と「メモリ転送音(前半)」が鳴ります。
- ②その後、ドライバーからメモリを引き抜くと「メモリ転送音(後半)」が鳴ります。
- ③再度ドライバーにメモリを装填すると「装填音」と「変身待機音」が鳴ります。
- ④その状態でもう片方にメモリを装填し、「装填音」が鳴り終わった後にドライバーを展開すると「変身音」が鳴ります。

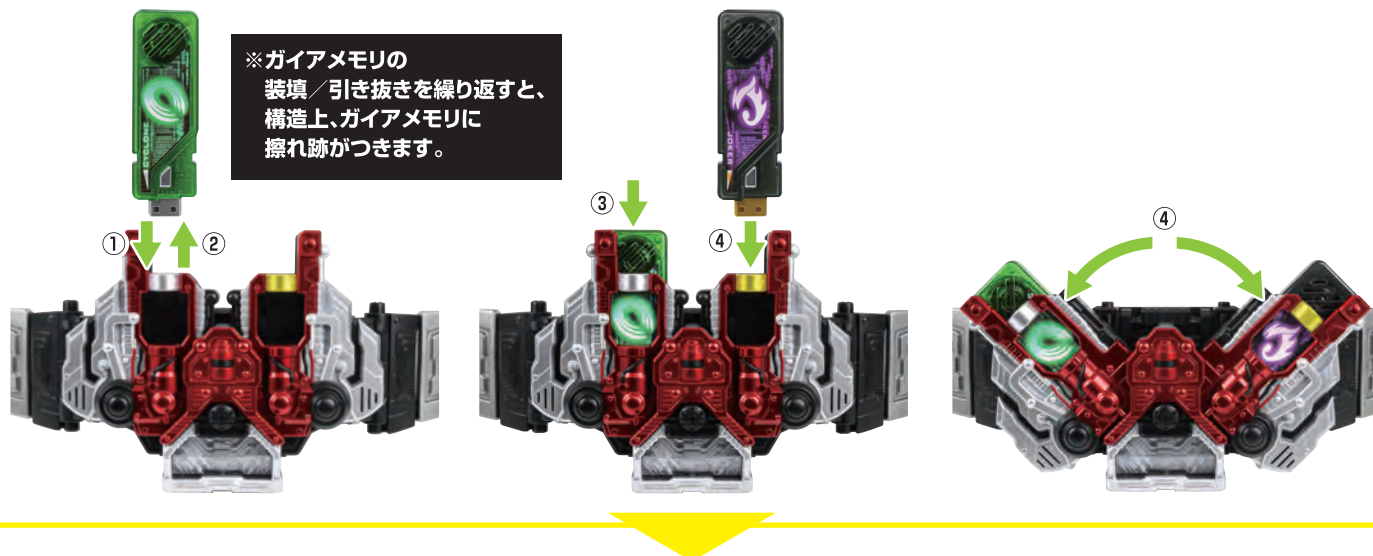

5 ▶▶▶ 変身後決め台詞遊び

<変身後状態>で2つの台詞ボタンを同時に長押しすると、いつでも「さあ、おまえの罪を数えろ!」の決め台詞を鳴らすことが可能です。

さあ、おまえの罪を数えろ!

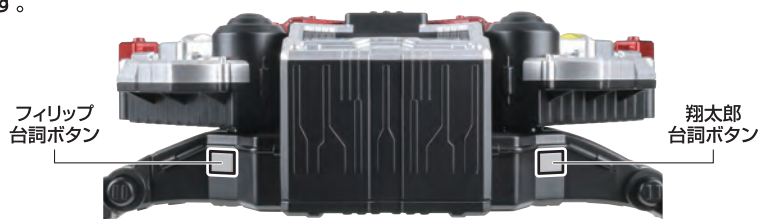

※台詞が鳴らない場合、メモリとドライバーの通信が失敗してる可能性があります。一度ドライバーを閉じ、「閉じ音」が鳴り終わった後に再度展開してください。

ダブルドライバーの電源の入れ方／モード切替

各部名称

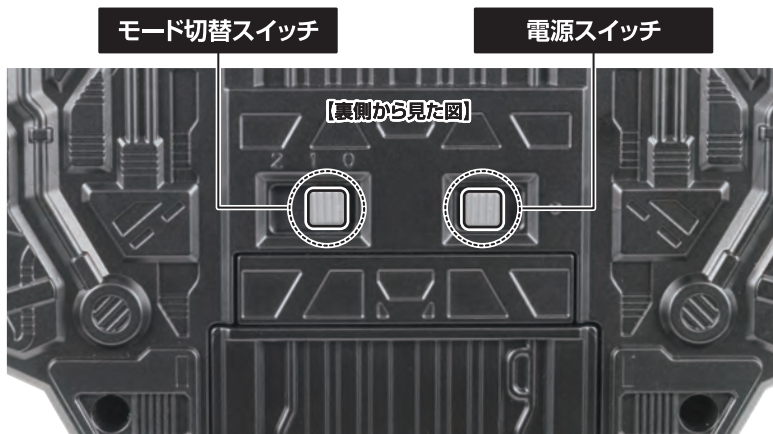

電源の入れ方

電源スイッチをONに入れます。
→「起動音」が鳴ります。

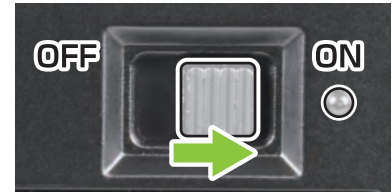

モード切替スイッチについて

モードは3種あります。電源スイッチをONにした状態で、モード切替スイッチを「2／1／0」にすることで、下記の各モードに移行します。

1人で遊ぶ場合のおすすめはこちら

「2」:2人で1人モード

▶ダブルドライバー2つを使って、ドライバー間の通信遊びを行うモード

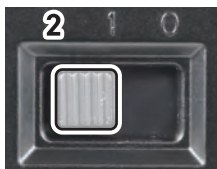

電源スイッチをONに入れた状態でモード切替スイッチを「2」に入れます。
→「2人で1人モード」の状態に移行します。

「1」:1人で劇中再現モード

▶ダブルドライバー1つで、「メモリ転送音」が付加された変身遊びを行うモード

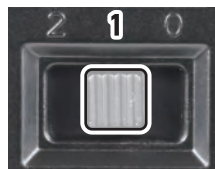

電源スイッチをONに入れた状態でモード切替スイッチを「1」に入れます。
→「1人で劇中再現モード」の状態に移行します。

「0」:DXモード

▶「メモリ転送音」等を鳴らさず、DX版と同じように遊ぶモード

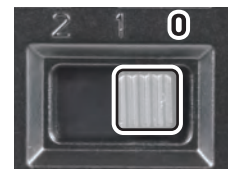

電源スイッチをONに入れた状態でモード切替スイッチを「0」に入れます。
→「DXモード」の状態に移行します。

※モード切替ボタンを操作すると、ダブルドライバーの音声などは中断し、状態がリセットされます。

ガイアメモリのモード切替

各ガイアメモリのボタンを2.5秒間長押しします。
 →短押し時の音声が鳴った後、そのまま長押しを続けると「装填音」が鳴り、表の順にモードが切り替わります。



ボタン

	長押し0回目 (電池を入れた後)	長押し1回目	長押し2回目
サイクロンメモリ	通常モード	台詞モード	1.5連動モード
ジョーカーメモリ			
ヒートメモリ			
メタルメモリ			
ルナメモリ			
トリガーマemory			

- ※サイクロン/ジョーカーメモリは「1.5連動モード」の後、「通常モード」に戻ります。
- ※ヒート/メタル/ルナ/トリガーマemoryは「台詞モード」の後、「通常モード」に戻ります。
- ※「台詞モード」はマキシマムスロットに装填し必殺技を発動する際に「掛け声」が付加されます。
- ※「1.5連動モード」での遊び方は、p.11をご参照ください。

現状のモードが分からなくなった場合・・・

モードを切り替えて現状のモードが分からなくなった場合は、カバーパーツを外してリセットボタンを押すことで「通常モード」に戻すことができます。

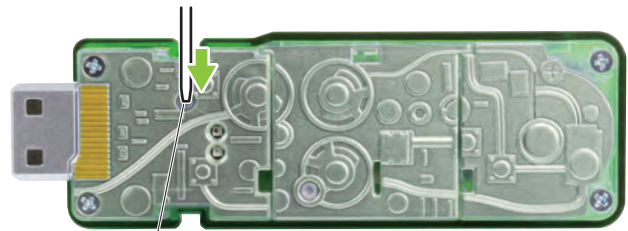

リセットボタン

【裏側から見た図】

ガイアメモリの単体遊び

通常モード

「通常モード」の状態
メモリのボタンを短押しします。
→右記表の音声順番に鳴ります。



音声	
1回目	メモリ名
2回目	メモリ振りかぶり音

台詞モード

「台詞モード」の状態
メモリのボタンを短押しします。
→各メモリに応じて、下記表の音声順番に鳴ります。

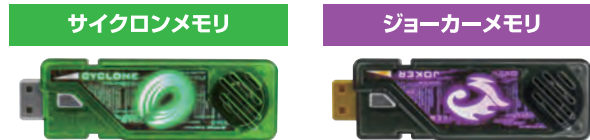

音声

1回目	メモリ名	
2回目	メモリ振りかぶり音 + 「変身!(通常ver.)」	※サイクロンメモリではフィリップ、ジョーカーメモリでは翔太郎の台詞が鳴ります。
3回目	メモリ名	
4回目	「変身。(32話ver.)」	※フィリップ・翔太郎の2人の台詞が鳴ります。
5回目	メモリ名	
6回目	メモリ振りかぶり音 + 「変身!(AtoZver.)」	※フィリップ・翔太郎の2人の台詞が鳴ります。
7回目	メモリ名	
8回目	メモリ振りかぶり音 + 「変身!(48話ver.)」	※フィリップ・翔太郎の2人の台詞が鳴ります。

ヒートメモリ



メタルメモリ



ルナメモリ



トリガーマemory



音声

1回目	メモリ名	
2回目	メモリ振りかぶり音 + 「変身!(通常ver.)」	※ヒート・ルナメモリではフィリップ、メタル・トリガーマemoryでは翔太郎の台詞が鳴ります。

1.5連動モード ※サイクロン/ジョーカーメモリのみのモードです。

「1.5連動モード」の状態
メモリのボタンを短押しします。
→下記表の音声順番に鳴ります。



音声

1回目	メモリ名	
2回目	メモリ振りかぶり音	
3回目	「変身!(通常ver.)」	※サイクロンメモリではフィリップ、ジョーカーメモリでは翔太郎の台詞が鳴ります。

1人でのメモリ転送遊び

※「1」: 1人で劇中再現モードでのみの遊び方です。(「2」: 2人で1人モード、「0」: DXモードでは遊べません。)

- 1** ドライバー(右)に任意のメモリを装填します。
→メモリ側から「装填音」が鳴り、
ドライバー側から「メモリ転送音(前半)」が鳴ります。

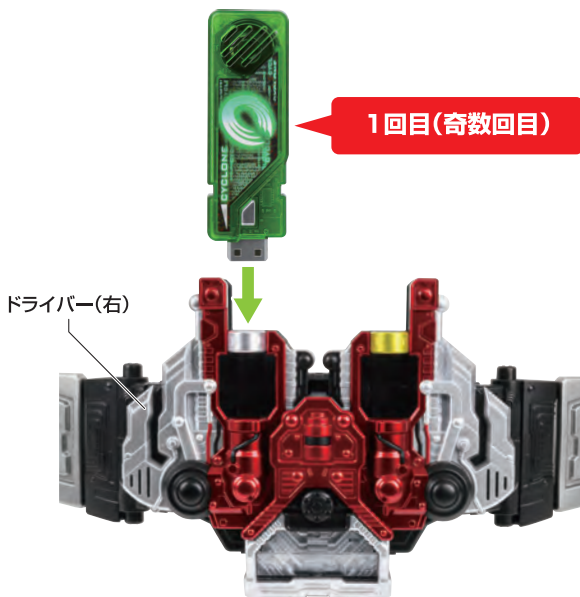

- 2** 装填したメモリを引き抜きます。
→ドライバー側から「メモリ転送音(後半)」が鳴ります。

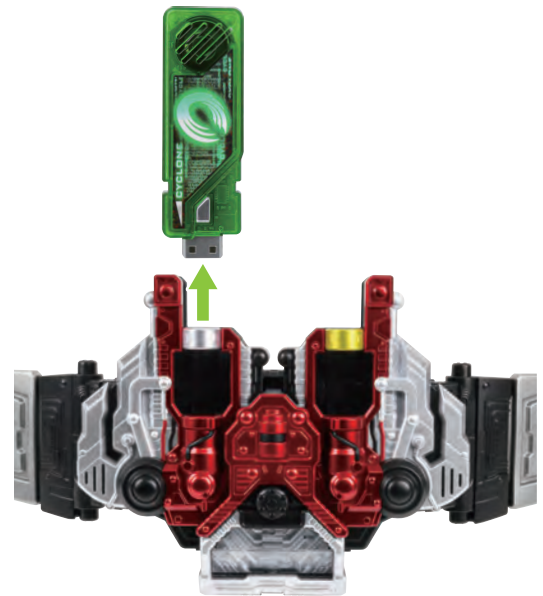

※奇数回目は「メモリ転送音(前半)」が鳴り、そのメモリを引き抜くと「メモリ転送音(後半)」が鳴ります。
※ドライバー(左)に装填した場合も同様です。

※上記の通りに動作しない場合、メモリとドライバーの通信が失敗している可能性があります。
再度やり直してください。

- 3** ①再度ドライバー(右)に同じメモリを装填します。
→「装填音」、「変身待機音」が鳴ります。
②ドライバー(左)に別のメモリを装填します。
→「装填音」、「変身待機音」が鳴ります。

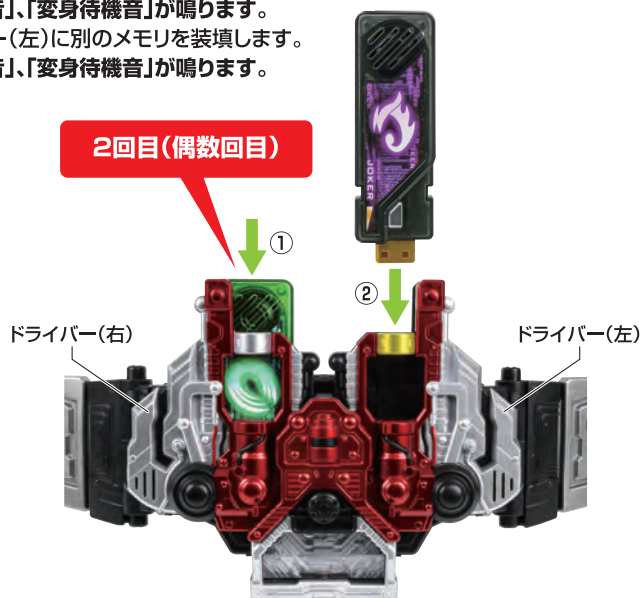

※再度同じメモリを装填(偶数回目の装填)した場合、「メモリ転送音」は鳴らず、「変身待機音」が鳴ります。
※ドライバーに2本のメモリが装填された時点で、
<メモリ転送完了状態>となり、
その後は「メモリ転送音」は鳴りません。

※もう一度メモリ転送遊びをしたい場合は、
変身後にドライバー側の効果音ボタンを押し
「変身解除音」を発動するか、電源を入れなおします。
「変身解除」については、p. 14をご参照ください。

1.5連動モードを使った疑似転送遊び

※「0」:DXモードでのみの遊び方です。「2」:2人で1人モード、「1」:1人で劇中再現モードでは遊べません。

※別売りの「CSMダブルドライバーver.1 / ver.1.5」を組み合わせて遊びます。

- 1** 1.5連動モード状態のサイクロンメモリを別売りの「CSMダブルドライバーver.1 / ver.1.5」のドライバー(右)に装填します。
→サイクロンメモリから「メモリ転送音(前半)」が鳴ります。

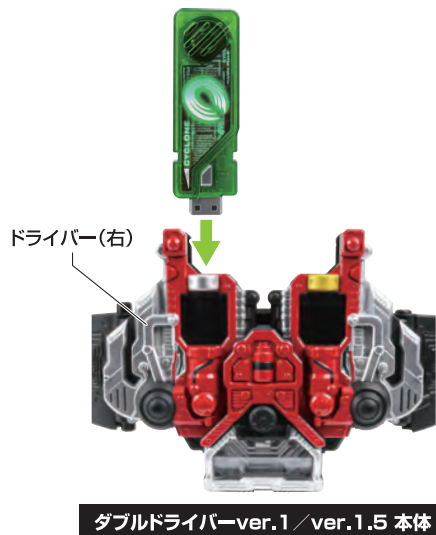

- 2** ①CSMダブルドライバーver.1 / ver.1.5からサイクロンメモリを引き抜きます。
→サイクロンメモリから「メモリ転送音(後半)」が鳴ります。
②ダブルドライバーver.2のドライバー(右)に装填します。

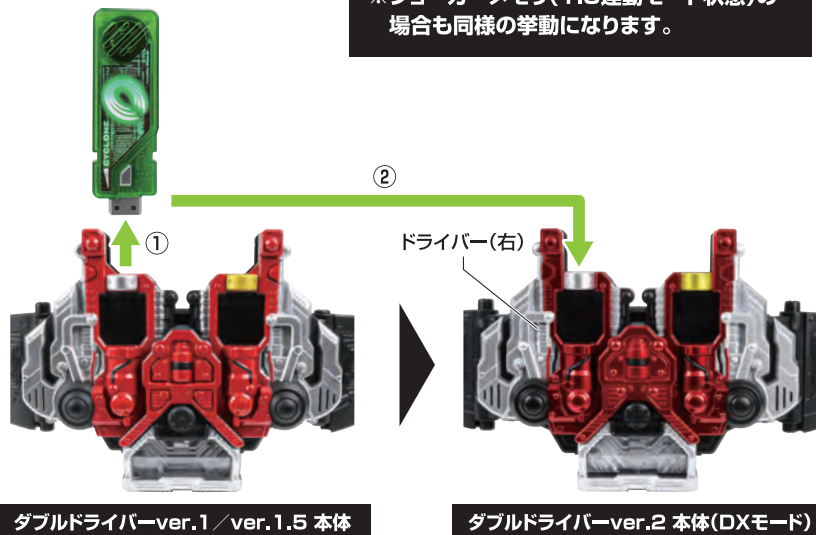

変身遊び

※ダブルドライバーは、「O:DXモード」にした場合を例に説明します。

- 1 ドライバー(左右)にメモリを装填します。
→「装填音」、
「変身待機音」が
鳴ります。

※ガイアメモリの
装填/引き抜きを
繰り返すと、
構造上、ガイアメモリに
擦れ跡がつきます。

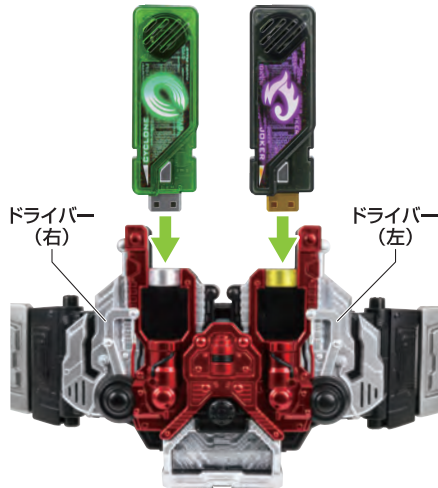

- 2 ドライバー(左右)を展開します。
→受光部が光り「変身音」が鳴って<変身後状態>になります。

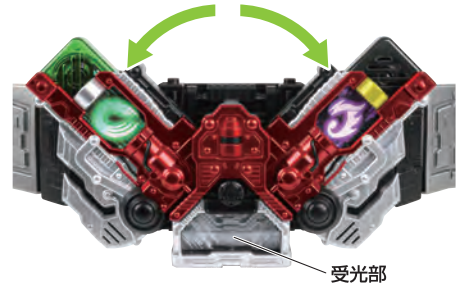

※ドライバー(左右)がずれて展開したときは、
展開した片側のドライバーだけを動かして、
元に戻してください。

ドライバーとメモリの通信連動について

ガイアメモリver.2は、ドライバー(左右)が閉じている状態のダブルドライバー本体と赤外線通信を行います。
メモリを装填した際の「装填音」が鳴り終わるまで通信を行う為、「装填音」が鳴り終わる前にドライバー(左右)を展開すると通信が失敗する場合がございます。

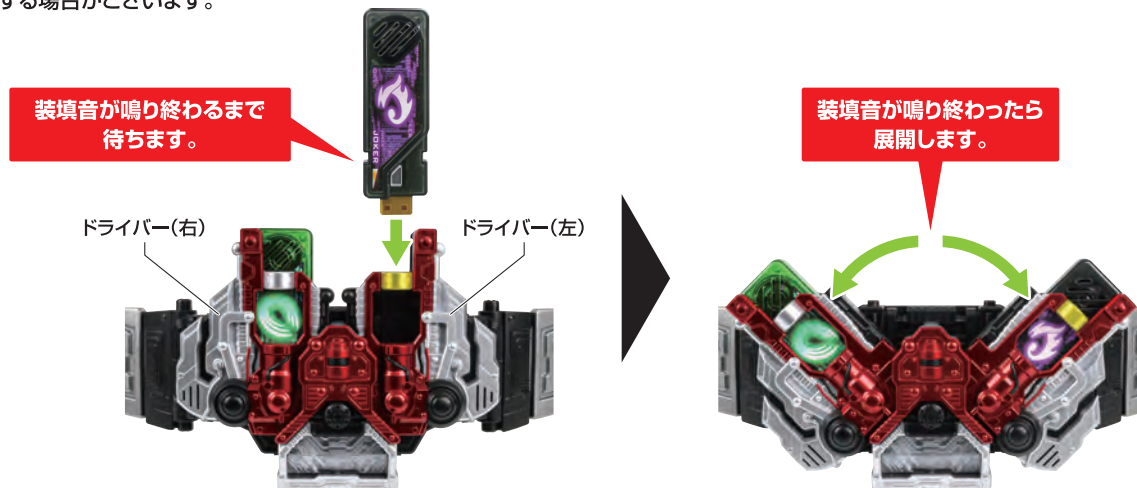

- ※通信が失敗した場合は、しっかりとドライバーを閉じ、「閉じ音」が鳴り終わった後、再度展開してください。
- ※通信が失敗した際、銀端子のメモリはドライバー(右)に装填された場合の音声、金端子のメモリはドライバー(左)に装填された場合の音声が鳴ります。
- ※何度も通信失敗する場合は、電池を入れ替えて再度試してください。
- ※通信を行うのはドライバーが閉じている場合のみです。ドライバーが展開している状態でメモリを入れ替えてもフォームの識別は行いません。
- ※太陽光の当たる場所では赤外線センサーが正常に反応せず、通信が失敗する可能性があります。
太陽光の当たらない室内で遊んでください。

補足:スリープ状態について

※電力の消費を防ぐため6種のメモリとファンクメモリは2分間、ダブルドライバーとエクストリームメモリは5分間操作を行わなかった場合スリープ状態に入ります。

※ドライバーとメモリがスリープ状態に入った場合、電源を入れなおす、リセットスイッチを押す、あるいは下記の操作で復帰することができます。

ドライバーの復帰方法

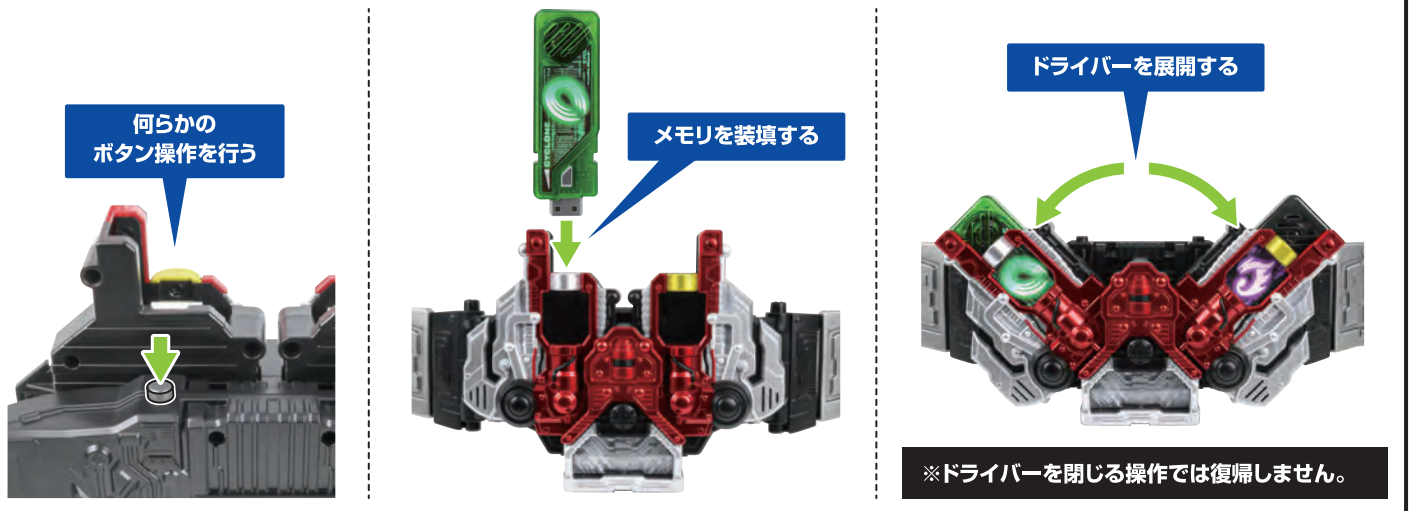

メモリの復帰方法

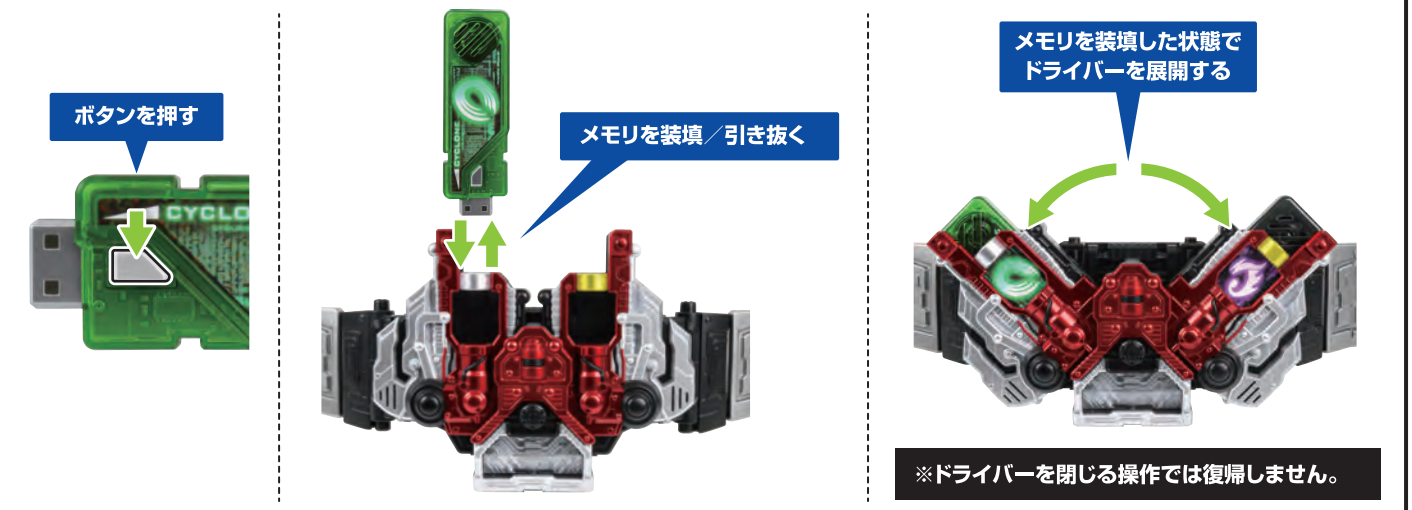

※下記の状態の場合、メモリとドライバーの赤外通信は行われません。

スリープ状態のメモリが1本、または2本装填された状態でドライバーを展開した場合

スリープ状態



メモリ、ドライバーのいずれかがスリープ状態でドライバーを展開した場合

メモリ、ドライバーのいずれかがスリープ状態



変身解除<ダブルドライバー>

<変身後状態>で装填されているメモリが1本以下の状態、
またはダブルドライバーを閉じている状態で、効果音ボタンを押します。
→ダブルドライバーから「変身解除音」が鳴ります。

※ダブルドライバーは一度でも変身アクションを行うと
<変身後状態>に移行しますが、上記の操作で
「変身解除音」を鳴らすことで<変身前状態>に戻ります。

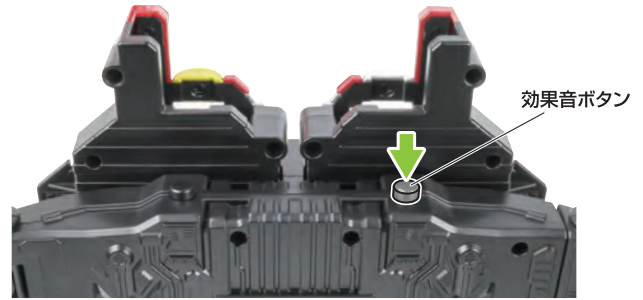

変身解除<ガイアメモリ>

<変身後状態>でドライバーからメモリを引き抜いた後、
2秒以内にボタンを押します。
→メモリから「変身解除音」が鳴ります。

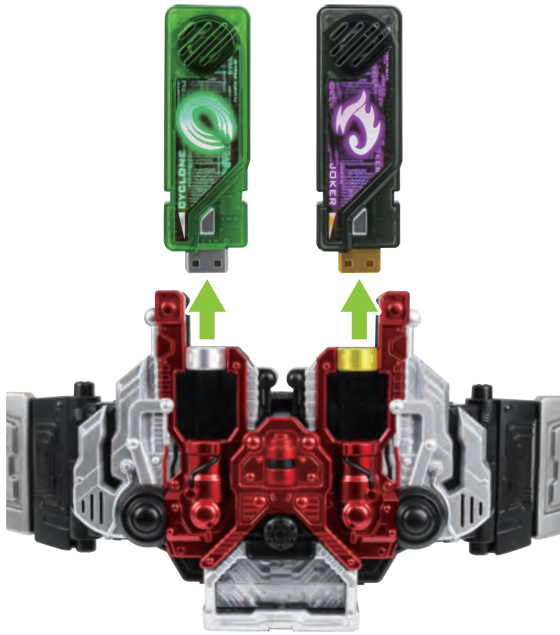

※メモリ側から「変身解除音」を鳴らしても
ドライバー側は<変身後状態>のままです。
ドライバー側を<変身前状態>にするには、
ドライバー側で「変身解除」を行ってください。

必殺技遊び

- 1** 必殺技遊びをしたい組み合わせの2つのメモリで変身動作を行った後、展開状態のドライバーからメモリを引き抜きます。
→「引き抜き音」が鳴ります。



- 2** ①メモリをマキシマムスロットに装填します。
→「必殺技待機音」が鳴ります。
②マキシマムスロットのボタンを押します。
→下記表の「必殺技音」が鳴ります。

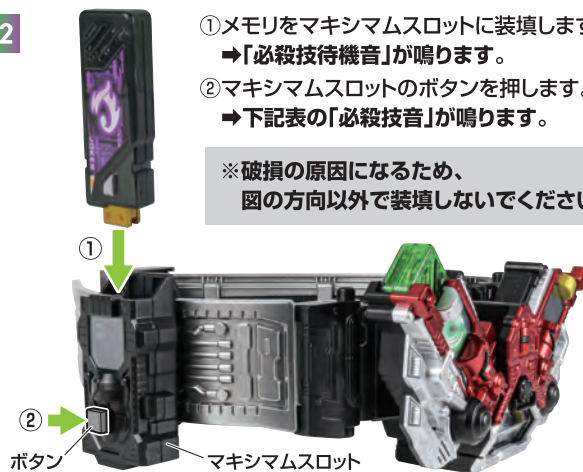

※破損の原因になるため、
図の方向以外で装填しないでください。

※変身時のメモリの組み合わせによって「必殺技音」や「必殺技待機音」が下記表のように変化します。
※同一のフォームで複数の必殺技が存在するメモリ(ヒートメモリ/メタルメモリ/トリガーメモリ)は、メモリをドライバーから引き抜いた後にメモリのボタンを押すことで必殺技を選択することができます。(選択時にメモリが0.5秒発光します。)
※一度必殺技を選択したメモリは、スリーブ状態になるまで選択した必殺技の状態を保持します。新たに必殺技を選択したい場合は、上記の**1**の動作から再度行ってください。
※下記の必殺技音が鳴らない場合、メモリとドライバーの通信が失敗している可能性があります。一度ドライバーを閉じ、「閉じ音」が鳴り終わった後に再度展開してください。

サイクロンメモリ



フォーム名	必殺技名
サイクロントリガー	トリガーエアロバスター
サイクロンサイクロン	サイクロンサイクロン必殺技音
上記のフォーム以外	汎用必殺技音

ジョーカーメモリ



フォーム名	必殺技名
サイクロンジョーカー	ジョーカーエクストリーム
ヒートジョーカー	ジョーカーグレンネイド
ルナジョーカー	ジョーカーストレンジ
ジョーカージョーカー	ジョーカージョーカー必殺技音
上記のフォーム以外	汎用必殺技音

ヒートメモリ



フォーム名	必殺技名
ヒートトリガー (引き抜き後ボタンを押さない)	ツインマキシマム(通常)
ヒートトリガー (引き抜き後1回ボタンを押す)	ツインマキシマム(銃撃音無しver.)
上記のフォーム以外	汎用必殺技音

メタルメモリ



フォーム名	必殺技名
サイクロンメタル (引き抜き後ボタンを押さない)	メタルツイスター
サイクロンメタル (引き抜き後1回ボタンを押す)	メタルスタッグブレイカー
ヒートメタル	メタルブランディング ★
ルナメタル	メタルイリュージョン ★
上記のフォーム以外	汎用必殺技音

ルナメモリ



フォーム名	必殺技名
全てのフォーム	汎用必殺技音

トリガーメモリ



フォーム名	必殺技名
サイクロントリガー	トリガーバットシューティング ★
ヒートトリガー	トリガーエクスプロージョン ★
ルナトリガー (引き抜き後ボタンを押さない)	トリガーフルバースト ★
ルナトリガー (引き抜き後1回ボタンを押す)	トリガースタッグバースト ★
上記のフォーム以外	汎用必殺技音

※「汎用必殺技音」以外の必殺技音は、メモリを「台詞モード」にした際に、必殺技待機音中または必殺技効果音中に台詞音声が付加されます。
(★の記載がある必殺技は、必殺技待機音中に必殺技名の掛け声が鳴ります。)
※台詞音声が終わる前に再度マキシマムスロットのボタンを押した場合、台詞音声が終わった後に2度目の必殺技音が始まります。

台詞ボタン遊び

<変身前状態>①通常台詞遊び

<変身前状態>でフィリップ台詞ボタンまたは翔太郎台詞ボタンを短押しします。
 →下記表の「フィリップ変身前台詞」/「翔太郎変身前台詞」が鳴ります。

※正しい台詞が鳴らない場合、メモリとドライバーの通信が失敗する可能性があります。
 一度ドライバーを閉じ、「閉じ音」が鳴り終わった後に再度展開してください。

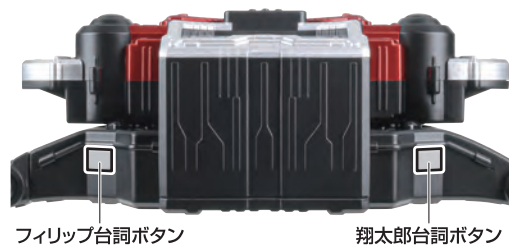

フィリップ台詞ボタン:短押し

台詞	
1	悪魔と相乗りする勇氣、あるかな?
2	ぞくぞくするねえ。
3	検索を始めよう。
4	行くさ。僕達は2人で1人の探偵だもの。
5	僕達は2人で1人の探偵さ。
6	検索を完了した。
7	それを言うなら俺達が、だろ?
8	あの日と同じ事を、今もう一度聞くとよ、翔太郎。これからも、悪魔と相乗りする勇氣、あるかな?
9	対策なんか、動いてから立てればいい。
10	地獄の底まで、悪魔と相乗りしてくれ、翔太郎。来い! ファンク!
11	いきなりヒートで行こう。
12	行くよ、相棒。
13	強いだけのダブルに価値はない。キミの優しさが必要だ、翔太郎。それがもし、弱さだとしても、僕は受け容れる。
14	行こう、相棒。
15	僕は人間で、探偵で、そして、仮面ライダーだ!
16	ああ、行くよ、翔太郎。
17	1人でよくやったね。すごいよ
18	キミの友である事は、僕の誇りさ。
19	止めるさ。何度でも。この左翔太郎が街にいるかぎり。
20	いくよ翔太郎、最後の…。
21	ああ、相棒。

翔太郎台詞ボタン:短押し

台詞	
1	止めてやるよ。俺が、…いや、俺達が。
2	フィリップ!
3	半分力貸せよ、相棒。
4	行くぜ、フィリップ。
5	おやっさんが言ってたぜ、男の仕事の8割は決断だ。そっから先はおまけみたいなもんだってな。
6	止めてやるよ俺が。必ず。
7	俺は、いや、俺達は、鳴海狂吉の忘れ形見。2人で1人の探偵で、仮面ライダーだ。
8	フィリップ! おまえ…まさかファンクを!? おい、何か策があるんだろうな!
9	フィリップ、変身だ!
10	ああ、フィリップ。
11	ありがとよ…フィリップ…。
12	相棒、それを言うなら、僕達は、だろ?
13	そうだった。アイツが俺を相棒と呼ぶ限り、俺は折れない。約束だった…。
14	さあ来い、相棒!
15	変身。
16	約束を守っただけだよ
17	たとえおまえらがどんなに強大な悪でも、風都を泣かせるヤツは許さねえ。体ひとつになっても食らいついて倒す、その心そのものが仮面ライダーなんだ。この街には仮面ライダーがいる事を忘れんなよ。
18	財団X加頭順! さあ、おまえの罪を数えろ!
19	ああ、最後の!
20	おっといけね、忘れてたぜ…さあ行こうか、フィリップ。

<変身前状態>でフィリップ台詞ボタンと翔太郎台詞ボタンを同時に短押しします。
 →下記表の「二人の変身前掛け合い台詞」が鳴ります。

翔太郎・フィリップ2人の台詞を鳴らす場合は
 こちらの操作がおすすめです。



フィリップ台詞ボタン&翔太郎台詞ボタン:同時短押し

台詞	
1	僕たちは2人で1人の探偵さ。行くぜフィリップ。
2	止めてやるよ俺が。必ず。それを言うなら俺達が、だろ?
3	俺は、いや、俺達は、鳴海狂吉の忘れ形見。2人で1人の探偵で、仮面ライダーだ。行くぜ、フィリップ。ああ。
4	フィリップ! おまえ…まさかファンクを!? おい、何か策があるんだろうな! 対策なんか、動いてから立てればいい。
5	強いだけのダブルに価値はない。キミの優しさが必要だ、翔太郎。それがもし、弱さだとしても、僕は受け容れる。ありがとよ…フィリップ…。行こう、相棒。
6	僕は人間で、探偵で、そして、仮面ライダーだ! 相棒、それを言うなら、僕達は、だろ? ああ。行くよ、翔太郎。
7	1人でよくやったね。すごいよ。約束を守っただけだよ。キミの友である事は、僕の誇りさ。
8	止めるさ。何度でも。この左翔太郎が街にいるかぎり。たとえおまえらがどんなに強大な悪でも、風都を泣かせるヤツは許さねえ。体ひとつになっても食らいついて倒す、その心そのものが仮面ライダーなんだ。この街には仮面ライダーがいる事を忘れんなよ。
9	財団X加頭順! さあ、おまえの罪を数えろ!
10	いくよ翔太郎、最後の…。ああ、最後の!
11	おっといけね、忘れてたぜ…さあ行こうか、フィリップ。ああ、相棒。

<変身前状態>②汎用台詞遊び

<変身前状態>でフィリップ台詞ボタンまたは翔太郎台詞ボタンを長押しします。

⇒下記表の「変身前汎用台詞」が鳴ります。

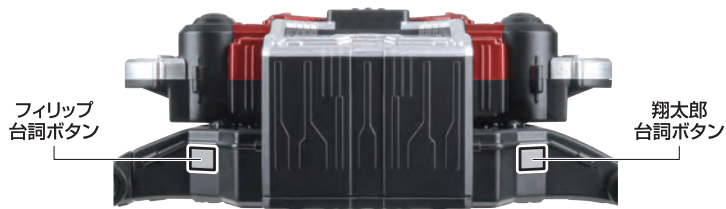

フィリップ台詞ボタン:長押し

台詞	
1	ああ、翔太郎
2	ああ。

翔太郎台詞ボタン:長押し

台詞	
1	行くぜ、フィリップ。
2	行くぜ! フィリップ!

<変身前状態>でフィリップ台詞ボタンと翔太郎台詞ボタンを同時に長押しします。

⇒下記表の「二人の変身前掛け合い汎用台詞」が鳴ります。

翔太郎・フィリップ2人の台詞を鳴らす場合は
こちらの操作がおすすめです。



フィリップ台詞ボタン&翔太郎台詞ボタン:同時長押し

台詞	
1	行くぜ。フィリップ。ああ。
2	変身!
3	行くぜ。フィリップ。ああ、翔太郎
4	変身!
5	行くぜ!フィリップ! ああ。
6	変身!
7	行くよ!相棒! ああ、フィリップ。
8	変身!

<変身後状態>①通常台詞遊び

<変身後状態>でフィリップ台詞ボタンまたは翔太郎台詞ボタンを短押しします。

→下記表の「フィリップ変身後台詞」/「翔太郎変身後台詞」が鳴ります。

※変身しているフォームによって、鳴る音声異なります。

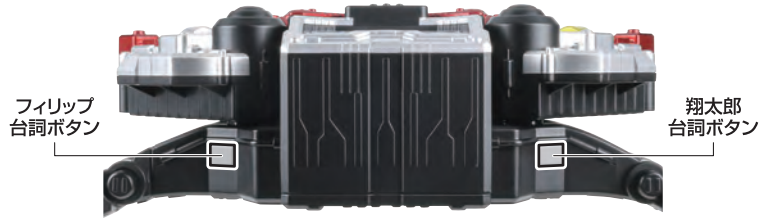

▶通常9フォームに変身している場合(ファンクメモリ/エクストリームメモリを使用しないフォーム)

フィリップ台詞ボタン:短押し

台詞	
1	さあ、おまえの罪を数えろ!
2	僕の体、頼むよ。
3	さあ、おまえの罪を数えろ。これで決まりだ。
4	見事に僕を呼び込んでくれたね。翔太郎。
5	決め台詞は、忘れてないだろうね、翔太郎。

翔太郎台詞ボタン:短押し

台詞	
1	さあ、おまえの罪を数えろ!
2	俺はダブル! 街の涙をぬぐう、2色のハンカチさ。
3	風都は貴様らの街なんかじゃねえ!
4	さあ、おまえの罪を数えろ。これで決まりだ。
5	さあ、おまえ達の罪を、数えろ。(32話ver.)
6	おまえが相棒だと思っている内は、俺は二度と折れねえぞ!
7	さあ、おまえの罪を数えろ!(AtoZver.)
8	街を泣かせてきた諸悪の根源、團咲琉兵衛! さあ、おまえの罪を数えろ!
9	当たり前さフィリップ。街を泣かせる悪党に、俺達が永遠に投げかけ続けるあの言葉。 さあ、おまえの罪を、数えろ!

▶ファンクジョーカー/ファンクメタル/ファンクトリガーに変身している場合

フィリップ台詞ボタン:短押し

台詞	
1	信じていたよ、翔太郎。僕を見つけてくれると。
2	そうだね。僕達は…2人で1人の、仮面ライダーだ!
3	さあ、おまえの罪を、数えろ。(16話ver.)
4	殺気を感じると、自然と体が動く。そして!
5	さあ、おまえの罪を数えろ!
6	さあ、おまえの罪を数えろ。これで決まりだ。

翔太郎台詞ボタン:短押し

台詞	
1	あたりめえだろう。俺達はなんだ。
2	貴様みたいな悪党と闘うと、ものすげえパワーがこの拳にみなぎる!
3	さあ、おまえの罪を数えろ!
4	さあ、おまえの罪を数えろ。これで決まりだ。

▶サイクロンジョーカーエクストリームに変身している場合

フィリップ台詞ボタン:短押し

台詞	
1	このダブル、および敵の全てを閲覧した。
2	ああ、翔太郎。キミと僕が完全に一体化した姿だ。サイクロンジョーカーエクストリーム。
3	敵の全てを閲覧した。
4	そう、それが死だ、大道克己。
5	さあ、おまえの罪を数えろ!
6	さあ、おまえの罪を数えろ。これで決まりだ。

翔太郎台詞ボタン:短押し

台詞	
1	新しいダブルになった。俺、おまえについていけないんだな。
2	街を泣かせてきた諸悪の根源、團咲琉兵衛! さあ、おまえの罪を数えろ!
3	このダブルにはなあ、フィリップの最後の想いがこもってんだよ。ためえなんかに食い切れる量じゃねえんだよ!
4	さあ、おまえの罪を数えろ!
5	さあ、おまえの罪を数えろ。これで決まりだ。

<変身後状態>でフィリップ台詞ボタンと翔太郎台詞ボタンを同時に短押しします。

→下記表の「二人の変身後掛け合い台詞」が鳴ります。

※変身しているフォームによって、鳴る音声異なります。

翔太郎・フィリップ2人の台詞を鳴らす場合はこちらの操作がおすすめです。

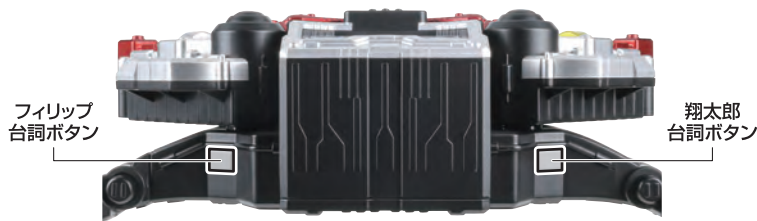

▶通常9フォームに変身している場合(ファンクメモリ/エクストリームメモリを使用しないフォーム)

フィリップ台詞ボタン&翔太郎台詞ボタン:同時短押し

台詞

1	翔太郎、どうするつもり? もちろん、メモリブレイクだ。	6	さあ、おまえたちの罪を数えろ。(32話ver.)
2	僕の側、変えよう。ああ、お熱いの、かましてやるか!	7	さあおまえの罪を数えろ。(AtoZver.)
3	さあ、おまえの罪を数えろ。これで決まりだ。	8	街を泣かせてきた諸悪の根源、園咲琉兵衛! さあ、おまえの罪を数えろ!
4	何をするんだ! やめろ翔太郎。ツインマキシマムは不可能だ! そんな事したらキミの体は…! 翔太郎ー! もう、手はこれしかねえんだよ!! やめろ…やめてくれー! ふん! はああ…!	9	さあ、行くよ、翔太郎。ああ、ハードボイルドに決めるぜ。
5	翔太郎、メモリブレイクだ。ああ、決めるぜ。	10	決め台詞はまだ忘れてないだろうね、翔太郎。当たり前さフィリップ。街を泣かせる悪党に、俺達が永遠に投げかけ続けるあの言葉。さあ、おまえの罪を、数えろ!(効果音ver.)

▶ファンクジョーカー/ファンクメタル/ファンクトリガーに変身している場合

フィリップ台詞ボタン&翔太郎台詞ボタン:同時短押し

台詞

1	信じていたよ、翔太郎。僕を見つけてくれると あつたりめえだろう。俺達はなんだ。そうだね、僕たちは… 二人で一人の仮面ライダーだ	4	殺気を感じると、自然と体が動く。そして…貴様みたいな悪党と闘うと、ものすげえパワーがこの拳にみなぎる!
2	さあ、おまえの罪を、数えろ!(16話ver.)	5	アクセル。マキシマムで行こう。行けるよね?
3	メモリブレイクするには左右の呼吸を合わせねえとな。ファンクの必殺技だから… ファンクストライザーでどうだ! 名前は君の好きにしたまえ	6	さあ、おまえの罪を数えろ。これで決まりだ。
		7	翔太郎、メモリブレイクだ。ああ、決めるぜ。

▶サイクロンジョーカーエクストリームに変身している場合

フィリップ台詞ボタン&翔太郎台詞ボタン:同時短押し

台詞

1	新しいダブルになった。俺、おまえについていけないんだな。 ああ、翔太郎。君と僕が完全に一体化した姿だ。サイクロンジョーカーエクストリーム。	4	さあ、おまえの罪を数えろ。これで決まりだ。
2	決めるぜ、フィリップ。ああ。	5	翔太郎、メモリブレイクだ。ああ、決めるぜ。
3	街を泣かせてきた諸悪の根源、園咲琉兵衛! さあ、おまえの罪を数えろ!	6	さあ、おまえたちの罪を数えろ。(32話ver.)
		7	さあ、行くよ、翔太郎。ああ、ハードボイルドに決めるぜ。

<変身後状態>②決め台詞遊び

<変身後状態>でフィリップ台詞ボタンと翔太郎台詞ボタンを同時に長押しします。

→下記表の「二人の決め台詞」が鳴ります。

▶全フォーム共通

フィリップ台詞ボタン&翔太郎台詞ボタン:同時長押し

台詞

1	さあ、おまえの罪を数えろ!
---	---------------

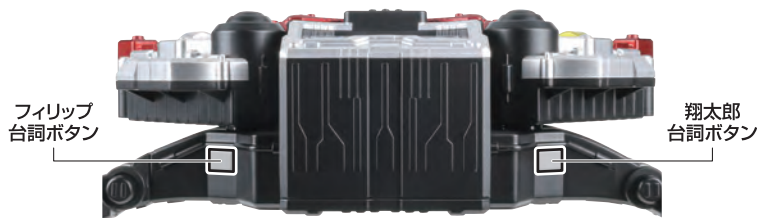

<変身後状態>③必殺関連台詞遊び

<変身後状態>でフィリップ台詞ボタンまたは翔太郎台詞ボタンを長押しします。

→下記表の「フィリップまたは翔太郎の必殺技に関連した台詞」が鳴ります。

※変身しているフォームによって、鳴る音声異なります。

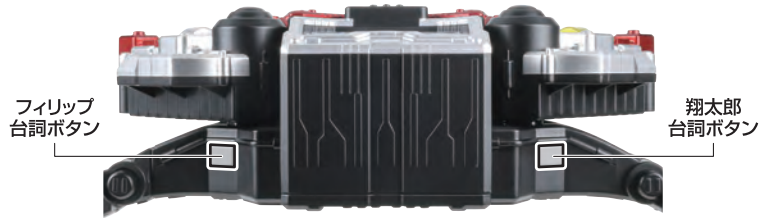

▶通常9フォームに変身している場合(ファンクメモリ/エクストリームメモリを使用しないフォーム)

フィリップ台詞ボタン:長押し

台詞	
1	翔太郎、どうするつもり?
2	翔太郎、メモリブレイクだ。
3	トドメ、いこう。
4	一発で決めてみせる
5	何をするんだ! やめる翔太郎。ツインマキシマムは不可能だ! そんな事をしたらキミの体は…! 翔太郎ー!
6	やめる…やめてくれー!
7	僕にまかせて。
8	ミック、静かに。
9	少しだけ我慢して。
10	さあ、いくよ。翔太郎。

翔太郎台詞ボタン:長押し

台詞	
1	もちろん、メモリブレイクだ。
2	逃がさねえぜ。
3	フィリップ、メモリブレイクだ。
4	ああ、決めるぜ。
5	決めるぜ、フィリップ。
6	あっつあつのデザート、おごるぜ!
7	美味かったろ?
8	もう、手はこれしかねえんだよ!!
9	ふん! はあー!
10	ああ、ハードボイルドに決めるぜ。

▶ファンクジョーカー/ファンクメタル/ファンクトリガーに変身している場合

フィリップ台詞ボタン:長押し

台詞	
1	名前はキミの好きにしまえ。
2	アクセル。マキシマムで行こう。行けるよね?
3	君もだ。
4	翔太郎、メモリブレイクだ。
5	トドメ、いこう。
6	さあ、いくよ。翔太郎。

翔太郎台詞ボタン:長押し

台詞	
1	メモリブレイクするには左右の呼吸を合わせねえとな。 ファンクの必殺技だから…ファンクストライザーでどうだ!
2	いいか、タイミングを合わせて、ライダーツインマキシマムだ。
3	逃がさねえぜ。
4	フィリップ、メモリブレイクだ。
5	ああ、決めるぜ。
6	決めるぜ、フィリップ。
7	ああ、ハードボイルドに決めるぜ。

▶サイクロンジョーカーエクストリームに変身している場合

フィリップ台詞ボタン:長押し

台詞	
1	ヤツに最も効果のある攻撃だ。
2	翔太郎、メモリブレイクだ。
3	トドメ、いこう。
4	さあ、いくよ。翔太郎。

翔太郎台詞ボタン:長押し

台詞	
1	フィリップ、メモリブレイクだ。
2	ああ、決めるぜ。
3	決めるぜ、フィリップ。
4	ああ、ハードボイルドに決めるぜ。

<変身後状態>④メモリチェンジ関連台詞遊び

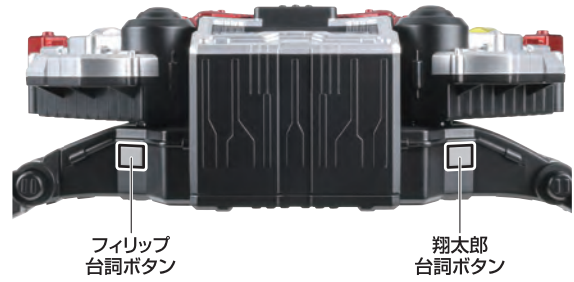
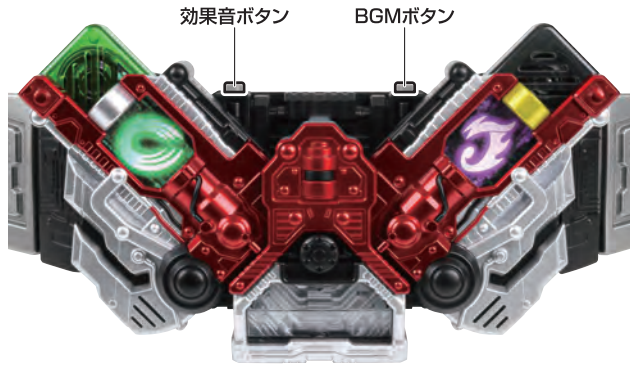

<変身後状態>でフィリップ台詞ボタンと効果音ボタンを同時押しします。
 →下記表の「フィリップのメモリチェンジに関連した台詞」が鳴ります。

<変身後状態>で翔太郎台詞ボタンとBGMボタンを同時押しします。
 →下記表の「翔太郎のメモリチェンジに関連した台詞」が鳴ります。

※変身しているフォームによって、鳴る音声異なります。

▶通常9フォームに変身している場合(ファンクメモリ/エクストリームメモリを使用しないフォーム)

フィリップ台詞ボタンと効果音ボタン:同時押し

台詞	
1	こういう場合は…。
2	僕の側、変えよう。
3	ヒート以外考えられない相手だ。
4	翔太郎、このタイプの敵にはヒートメタルだ。

翔太郎台詞ボタンとBGMボタン:同時押し

台詞	
1	どンドン行け!
2	お熱いの、かましてやるか!
3	しゃあ。派手にぶっ放すぜ!
4	フィリップ! 俺にまかせてくれるな?
5	だったら、これでどうだ!
6	おいフィリップ。おまえ勝手にメモリ変えんなよ。

▶ファンクジョーカー/ファンクメタル/ファンクトリガーに変身している場合

フィリップ台詞ボタンと効果音ボタン:同時押し

台詞	
1	無音

翔太郎台詞ボタンとBGMボタン:同時押し

台詞	
1	後は任せろ。選手交代だ。

▶サイクロンジョーカーエクストリームに変身している場合

フィリップ台詞ボタンと効果音ボタン:同時押し

台詞	
1	無音

翔太郎台詞ボタンとBGMボタン:同時押し

台詞	
1	無音

効果音ボタン遊び<変身前>

<変身前状態>効果音ボタン遊び

<変身前状態>でベルト(右)未装着状態、または装着状態で効果音ボタンを押すと、下記の音声が鳴ります。

ベルト(右)未装着状態

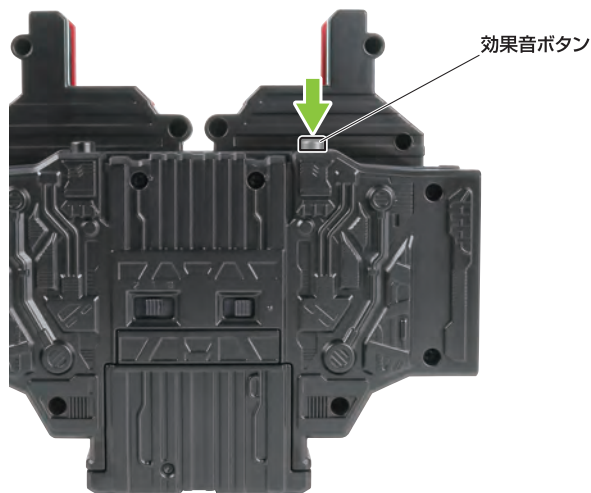

効果音ボタンを短押しします。
→右記の音声が交互に鳴ります。

音声	
1回目	ベルト構え音
2回目	ベルト装着音(短縮版)

効果音ボタンを長押しします。
→「ベルト装着音(長尺版)」が鳴ります。
「ベルト装着音(長尺版)」が鳴っている間にベルト(右)を装着すると、「ベルト装着完了音」が鳴ります。

※「ベルト装着音(長尺版)」を鳴らさずにベルト(右)を装着した場合は音は鳴りません。

ベルト(右)装着状態

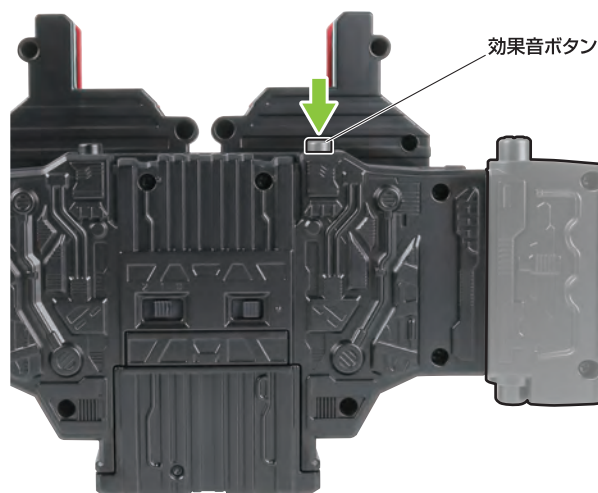

効果音ボタンを短押しします。
→「ベルト出現音」が鳴ります。

※「O:DXモード」では「ベルト出現音」は鳴らず、「変身解除音」が鳴ります。
※「ベルト出現音」を鳴らした後、サイクロンジョーカーに変身すると、変身音に「アーマー出現音」が付加されます。
※「ベルト出現音」を鳴らした後、ファングジョーカーに変身すると、変身音に「トゲ出現音(16話ver.)」が付加されます。

効果音ボタンを1秒間長押しした後、ボタンを離します。
→「フィリップが倒れる音」が鳴ります。

効果音ボタン遊び<変身後>

<変身後状態>でメモリがドライバーに2本装填されている状態で効果音ボタンを短押し、または長押しすると変身しているフォームに応じて、下記表の「固有音声」が鳴ります。下記表の、鳴る順番「0」の音声は「変身遊び」をした後の初回操作で鳴ります。その後は1・2・3の音声が続り返し鳴ります。



※正しい効果音が鳴らない場合、メモリとドライバーの通信が失敗している可能性があります。一度ドライバーを閉じ、「閉じ音」が鳴り終わった後に再度展開してください。

フォーム名	鳴る順番	効果音ボタン(短押し)	鳴る順番	効果音ボタン(長押し)
サイクロンジョーカー	0	風の音	1	手首のスナップ音
	1	通常打撃音1		
	2	通常打撃音2		
	3	風音付きキック音		
サイクロンメタル	0	メタルシャフト展開音	1	手首のスナップ音
	1	メタルシャフト攻撃音1		
	2	メタルシャフト攻撃音2		
	3	ミックに特別なご馳走を与える時の仕草音		
サイクロントリガー	0	トリガーマグナム構え音	1	手首のスナップ音
	1	銃撃音1		
	2	銃撃音2		
	3	銃撃音3		
ヒートジョーカー	0	拳に炎が灯る音	1	手首のスナップ音
	1	炎パンチ音1		
	2	炎パンチ音2		
	3	炎パンチ音3		
ヒートメタル	0	メタルシャフト展開音	1	手首のスナップ音
	1	メタルシャフト攻撃音1		
	2	メタルシャフト攻撃音2		
	3	メタルシャフト攻撃音3		
ヒートトリガー	0	トリガーマグナム構え音	1	手首のスナップ音
	1	銃撃音1		
	2	銃撃音2		
	3	ナスカ戦銃撃音		
ルナジョーカー	0	手足が伸びる音1	1	手首のスナップ音
	1	手足が伸びる音2		
	2	手足が伸びる音3		
	3	手足が伸びる音4		
ルナメタル	0	メタルシャフト(ムチ)音1	1	手首のスナップ音
	1	メタルシャフト(ムチ)音2		
	2	メタルシャフト(ムチ)音3		
	3	メタルシャフト(ムチ)音4		
ルナトリガー	0	トリガーマグナム構え音	1	手首のスナップ音
	1	追尾銃撃音1		
	2	追尾銃撃音2		
	3	追尾銃撃音3		

コンボ名	鳴る順番	効果音ボタン(短押し)	鳴る順番	効果音ボタン(長押し)
ファンゲジョーカー ファングメタル ファングトリガー	1	アームファング斬撃音	1	メモリブレイク音
サイクロンジョーカーエクストリーム	0	プリズムビッカー出現音	1	敵を閲覧する音
	1	ウェザー戦パンチ音		
	2	テラー戦パンチ音一連	2	メモリブレイク音
	3	ユートピア戦効果音		
サイクロンジョーカーエクストリーム (エクストリームメモリの 銀端子側か金端子側が 「台詞モード」の場合)	0	プリズムビッカー出現音(台詞付)	1	敵を閲覧する音
	1	ウェザー戦パンチ音		
	2	テラー戦パンチ音一連	2	メモリブレイク音
	3	ユートピア戦効果音		
サイクロンサイクロン	1	風の音	1	メモリブレイク音
上記に当てはまらない フォームの場合	1	無音		

BGM遊び

BGM機能

BGMボタンを短押しします。
→表の「BGM」が順番に鳴ります。

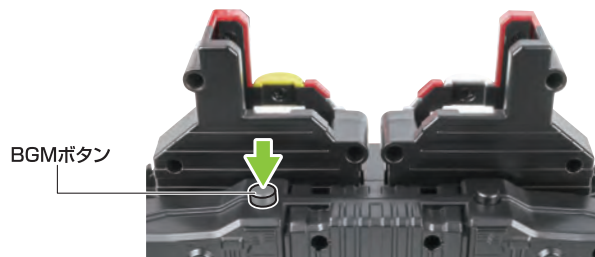

※BGMが鳴っている間に、もう一度「BGMボタン」を短押しすると、BGMが鳴り止みます。

BGMスタンバイ遊び

①BGMボタンを長押しします。
→「スタンバイ音」が鳴ります。

※そのまま長押しし続けると、最大17回の「スタンバイ音」が鳴ります。

②続けて「変身遊び」の操作を行います。
→「変身音」とともに、指定した表のBGMが鳴ります。

順番 / スタンバイ回数	BGM
1回目	W-B-X ~W-Boiled Extreme~
2回目	俺たち二人で一人
3回目	ハードボイルド
4回目	出撃リボルギャリー
5回目	出撃リボルギャリー(前半) / (後半)
6回目	メタルブランディング
7回目	Cyclone Effect
8回目	Free your Heat
9回目	Finger on the Trigger
10回目	Nobody's Perfect
11回目	究極のメモリ
12回目	トライアル
13回目	W-B-X ~W-Boiled Extreme~ (AtoZ ver.)
14回目	エクストリームメモリ
15回目	俺たち二人で一人(48話ver.)
16回目	Extreme Dream
17回目	Cyclone Effect (acoustic edit.)

※5曲目の「出撃リボルギャリー(前半) / (後半)」は、「BGMボタンの短押し」で鳴らした場合は前半部分が、「BGMスタンバイ遊び」で鳴らした場合は後半部分が鳴ります。

劇中再現変身遊び

<変身前状態>でBGMボタンと効果音ボタンを同時に長押しします。

→「劇中再現変身選択音」が鳴ります。

- ※そのまま長押しし続けると、最大4回の「劇中再現変身選択音」が鳴ります。
- ※鳴らした回数によって、下記の「劇中再現変身1~4」を行うことができます。
- ※「劇中再現変身選択音」が鳴らない場合は、<変身前状態>になっていない可能性があるため、「変身解除」をするか、電源を入れなおしてください。

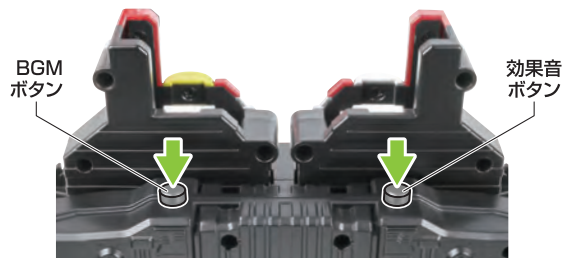

- ※下記の変身音が鳴らない場合、メモリとドライバーの通信が失敗してる可能性があります。一度メモリを引き抜いた後、再度「劇中再現変身選択音」を鳴らし、変身動作を行ってください。
- ※上記の方法で劇中再現変身を選択した後は「ベルト出現音(p.22)」は鳴らさず、変身を行ってください。

劇中再現変身1(風音つき変身)

「劇中再現変身選択音」を1回鳴らした後、サイクロンジョーカーに変身します。

→変身時に「風の音」が鳴ります。



劇中再現変身2(アーマー出現変身)

「劇中再現変身選択音」を2回鳴らした後、サイクロンジョーカーに変身します。

→変身時に「アーマー出現音」が鳴ります。



劇中再現変身3(AtoZ版変身)

「劇中再現変身選択音」を3回鳴らした後、サイクロンジョーカーに変身します。

→変身時に「AtoZ効果音」が鳴ります。



劇中再現変身4(なにわの美少女仮面変身)

「劇中再現変身選択音」を4回鳴らした後、サイクロンジョーカーに変身します。

→変身音が「なにわの美少女仮面」に変化します。



劇中再現変身3'(46話転送音再現)

「劇中再現変身選択音」を3回鳴らした後、ドライバー(左)にジョーカーメモリを装填します。→4秒後に「46話フィリップ転送音」が発動します。

その後変身します。→変身時に「風の音」が鳴ります。

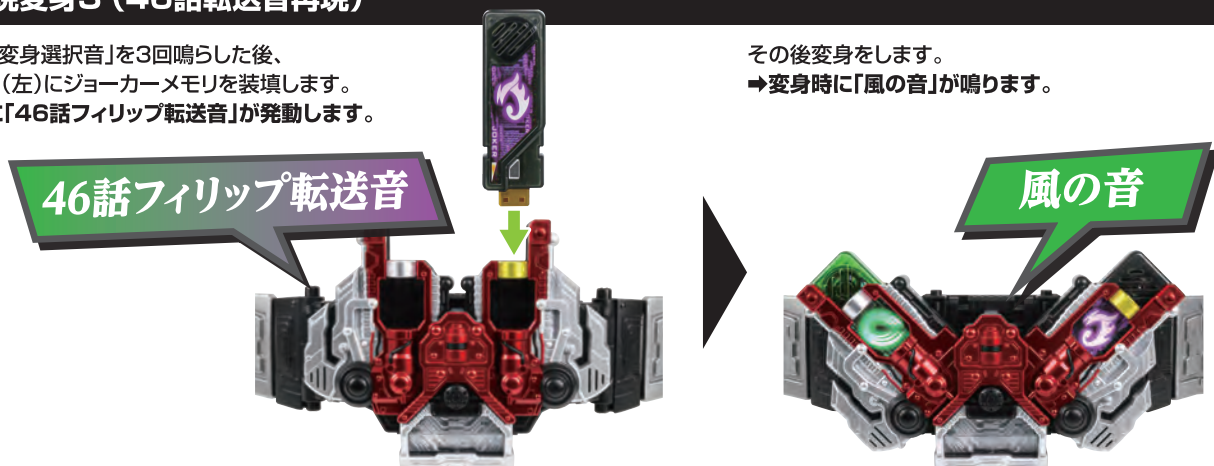

2人で1人モードでの遊び方

※「2」:2人で1人モードでのみの遊び方です。(「1」:1人で劇中再現モード、「0」:DXモードでは遊べません。)

2つのダブルドライバーの通信範囲について

2つのダブルドライバーの「赤外線送受信センサー」が向かい合った状態で、ダブルドライバー間の距離は1m以内(障害物無し)を目安としてください。

※通信がうまくいかない場合は近づいて再度通信を行ってください。

太陽光の当たる場所では赤外線センサーが正常に反応せず、通信が失敗する可能性があります。太陽光の当たらない室内で遊んでください。

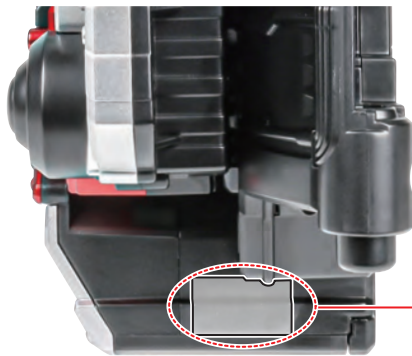
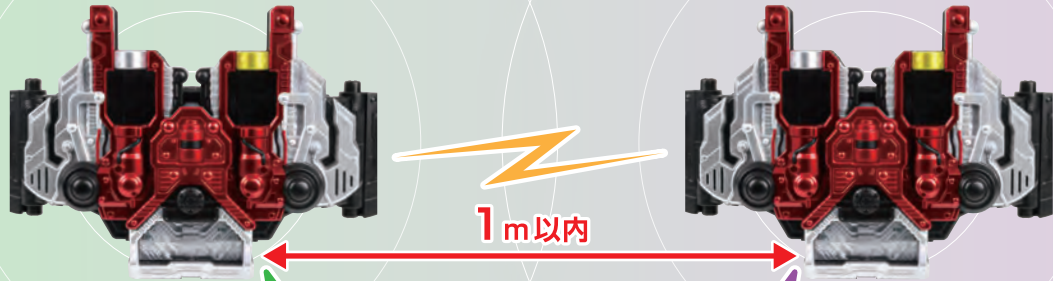

【左側面から見た図】

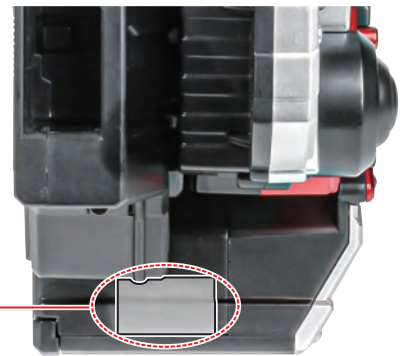

【右側面から見た図】

ベルト出現遊び

2つのダブルドライバーが<変身前状態>で赤外線送受信センサーが向かい合っている状態で行います。
片方のダブルドライバーから「ベルト装着音(短縮版)」または「ベルト装着完了音」を鳴らします。
→2つのダブルドライバーが赤外線通信を行い、もう片方のダブルドライバーから「ベルト出現音」が鳴ります。

※「ベルト装着音(短縮版)」、「ベルト装着完了音」の鳴らし方は、p.22をご参照ください。

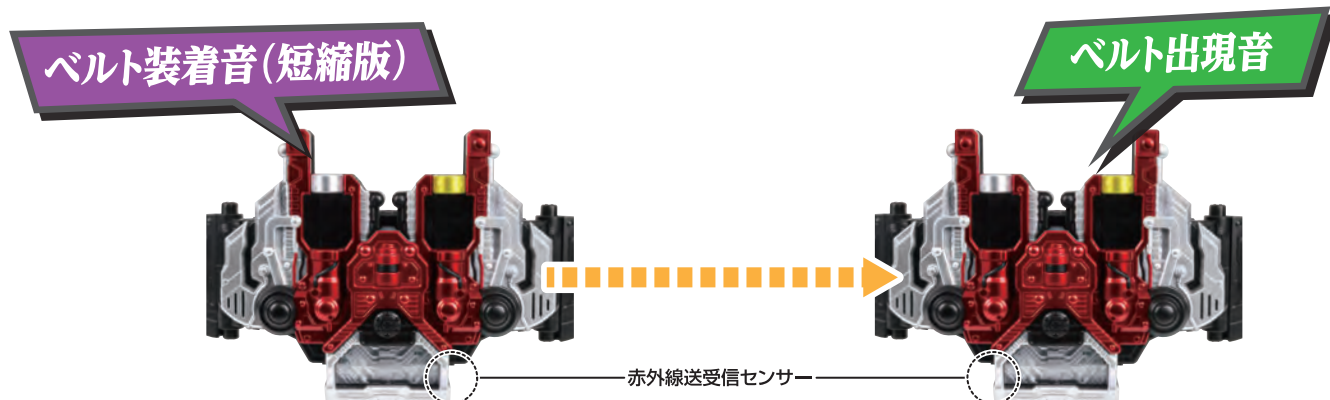

メモリ転送遊び

2つのダブルドライバーが<変身前状態>で赤外線送受信センサーが向かい合っている状態で行います。
片方のダブルドライバーに任意のメモリを装填します。
→「メモリ転送音(前半)」が鳴り、もう片方のダブルドライバーから「メモリ転送音(後半)」が鳴ります。

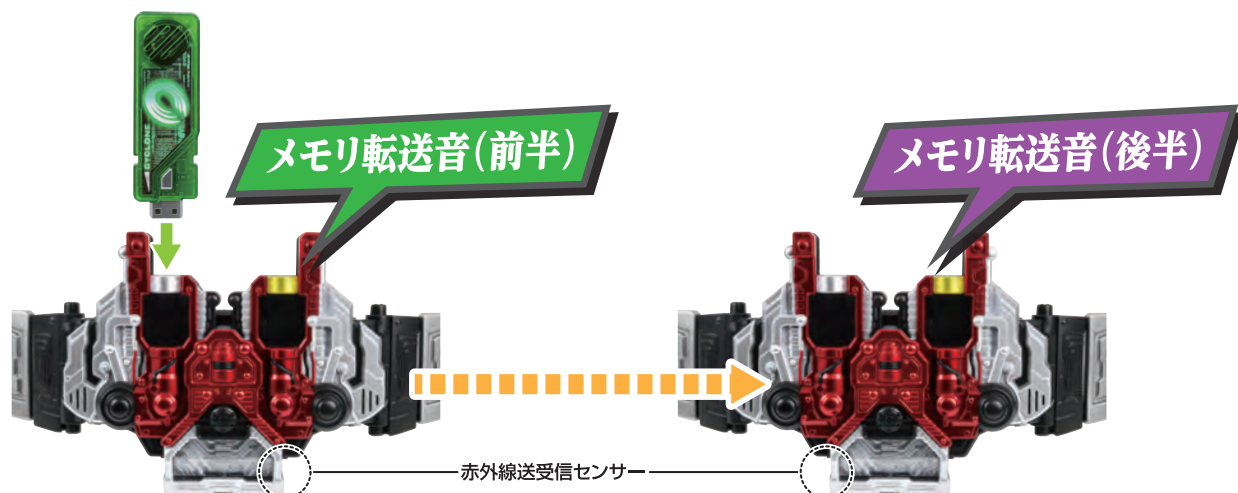

- ※一度「メモリ転送音(後半)」が鳴ったドライバーは<転送完了状態>として、メモリ転送の通信を受け付けなくなります。
<転送完了状態>を解除したい場合は、一度変身後「変身解除音」を鳴らすか、電源を入れなおしてください。
- ※「メモリ転送音(前半)」が鳴らない場合、メモリとドライバーの通信が失敗してる可能性があります。
一度メモリを引き抜いた後、再度装填動作を行ってください。

2人で1人モードでの、ファングジョーカー初回変身(TV本編)遊び

- 1** ベルト(右)を装着した状態の翔太郎側のドライバーで、効果音ボタンを長押ししながらドライバー(左)にジョーカーメモリを装填します。
→「メモリ転送音」や「変身待機音」を鳴らさずに装填することができます。

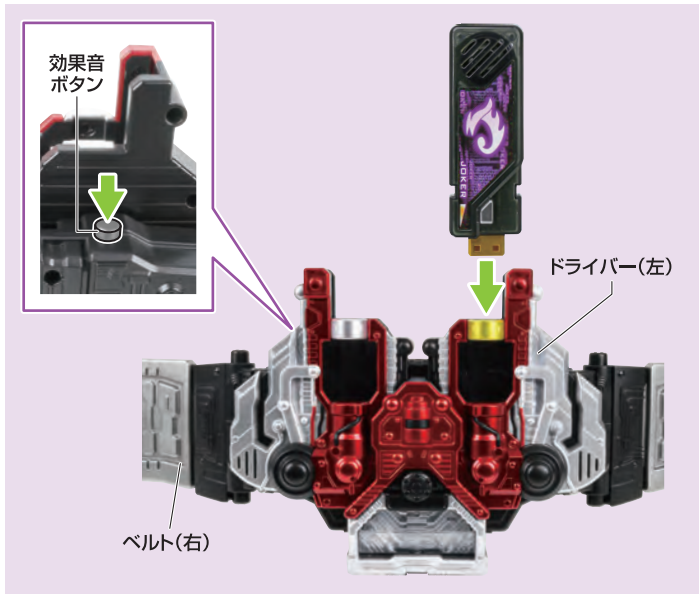

- 2** ベルト(右)を装着した状態のフィリップ側のドライバーで、効果音ボタンを押します。
→「ベルト出現音」が鳴ります。

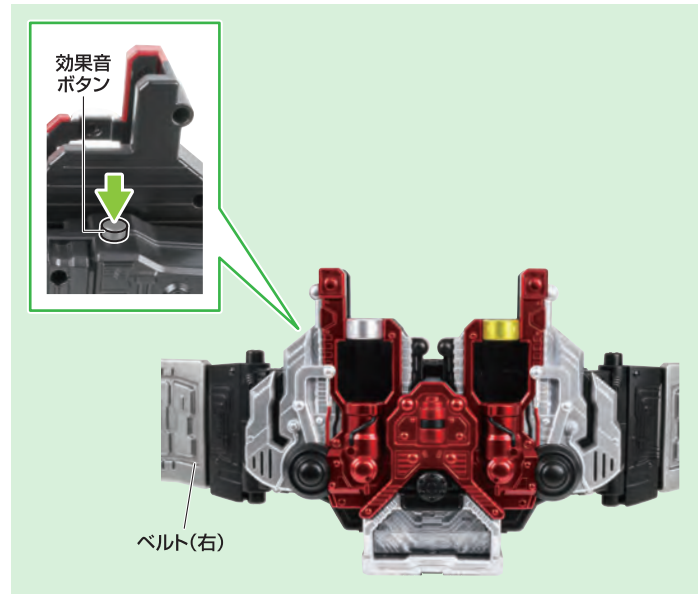

- 3** ①その後、フィリップ側のダブルドライバーから赤外線通信を受け、翔太郎側のドライバーから「メモリ転送音(前半)」が鳴ります。
②フィリップ側は、翔太郎側から「メモリ転送信号」を受け取り、「メモリ転送音(後半)」が鳴ります。
③その後、2本目のジョーカーメモリをフィリップ側に装填します。

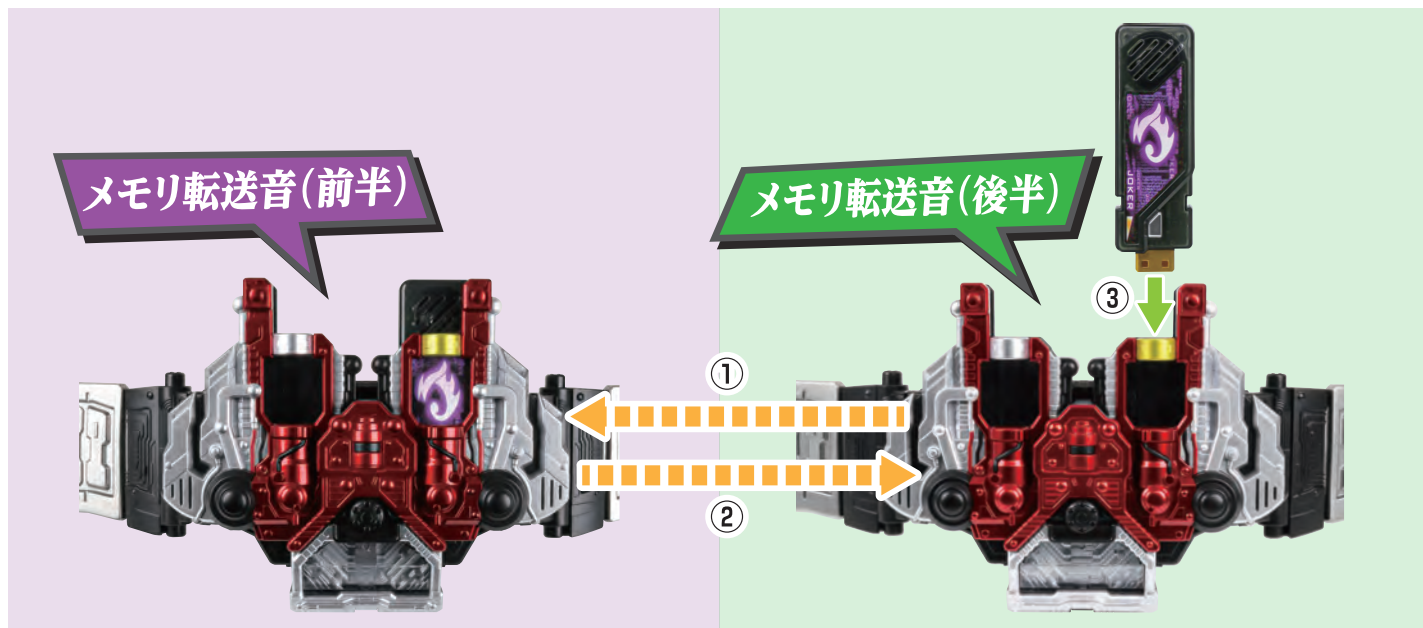

- 4 フィリップ側のダブルドライバーに別売りのファンクメモリを装填します。
→ファンクメモリの変身音が「16話ver.」に変化します。

