



DXセット 八神太一カラー

DXセット 石田ヤマトカラー

対象年齢15才以上

©本郷あきよし・東映アニメーション
MADE IN CHINA

●本取扱説明書は「デジヴァイス-25th COLOR EVOLUTION-」
「デジヴァイス-25th COLOR EVOLUTION- DXセット 八神太一カラー」
「デジヴァイス-25th COLOR EVOLUTION- DXセット 石田ヤマトカラー」
共通の取扱説明書です。

△ 注意

お買い上げのお客様へ 必ずお読みください。

- 本商品の対象年齢は15才以上です。対象年齢未満のお子様には絶対に与えないでください。●取扱説明書(本書)を必ずお読みください。●小さな部品がありますので、小さなお子様が悪く飲み込まないように注意してください。窒息などの危険があります。●本商品にはスピーカーを使用しております。ペースメーカーをご使用の方は、本商品を身体に近づけないようご注意ください。●尖った部分や鋭い部分がありますので、取扱や保管場所に注意してください。思わぬケガをする恐れがあります。●耳の近くで使用してはいけません。誤って使用すると、聴覚を損なう恐れがあります。●チェーンを首にかけてぶざけたり、乱暴に遊んだりしないでください。窒息などの危険があります。●充電ケーブルやチェーンは、指などに巻きついたりしないでください。血がかわなくなり危険です。●ぶつけたり、ふりまわすなど乱暴な遊びをしないでください。●可動部の隙間には指などを入れないでください。はさまれてケガをする恐れがあります。●LEDの光の点滅を見続けしないでください。気分が悪くなったりするおそれがあります。●体質によって、かゆみ・かぶれを生じる場合がありますので、皮膚に異常を感じたときは、ご使用をお止めいただき専門医にご相談ください。《内蔵された充電式電池を誤使用すると発熱・破裂・発火・液漏れの危険があります。下記に注意してください》●ショートさせると大電流が流れ、危険です。絶対にさけてください。●充電済のデジヴァイス-25th COLOR EVOLUTION-への再充電は絶対にしないでください。過充電になり、危険です。●水にぬれたらすぐに使用をやめてください。ショートの原因になります。●水や火の中に入れて、分解、ハンダ付けは絶対にしないでください。●火の近く、高温・多湿の場所での使用、充電、保管はしないでください。●充電は必ず目の届く、周りに燃えやすいものがないところで行ってください。●充電をする前には必ず本体、充電ケーブルに異常がないことを確認し、破損等あった場合はご使用をおやめください。思わぬ事故の恐れがあります。●充電中、使用中に本体が熱くなったり、異臭、ふくらみ、煙が出るなどの異常を感じたら充電ケーブルを取り外し、直ちにご使用をおやめください。●充電を始めても充電の表示が出ない、また約2時間以上経過しても充電が完了されない場合は、充電ケーブルを取り外し、直ちにご使用をおやめください。●充電完了後は本体と充電ケーブルを接続したまま放置せず、必ず取り外してください。●廃棄するときは、自治体の廃棄物処理の指示に従ってください。

《使用上の注意》

- 本商品は精密な電子部品で構成されています。落としたり、水にぬらしたり、汚したり、分解したりしないでください。また、高温・低温になる所での使用、保管はさけてください。●プラスチック梱包材は開封後すぐに捨ててください。●本商品を樹脂製のソファやシート、タイルなどの上に置かないでください。長時間接触していると色が移る場合があります。●可動部分・取付部分を無理な方向に強く引っ張ったり、曲げたりしないでください。●故障等によるデータ消失については補償いたしかねますので、予めご了承ください。●誤動作した場合はリセットスイッチを押してください。●本体を充電するときは、必ず専用ケーブルを使用してください。市販のものは絶対に使用しないでください。●充電ケーブルを抜き差しするときは、必ずコネクタ部分を持ち無理に力を加えずにまっすぐ抜き差ししてください。故障、破損の原因になります。●気温5度以下の場所では使用しないでください。内蔵充電電池の性能が十分に発揮できず、正常な操作ができない恐れがあります。



故障の原因になりますので、本体を水の中に入れて、コネクタ部をぬらしたりしないでください。



●本商品はリチウムイオンポリマー電池(充電式電池)を使用しております。デジヴァイス-25th COLOR EVOLUTION-本体はお住まいの自治体のルールに従って廃棄してください。

セット内容と各部名称

- 単品の「デジヴァイス -25th COLOR EVOLUTION-」には、タグ、紋章(各1)、チェーン、DIGIVICE -25th COLOR EVOLUTION- ANNIVERSARY ART BOOKは含まれておりません。
- 画像と商品とは、多少異なりますのでご了承ください。

○デジヴァイス -25th COLOR EVOLUTION-本体…1 ○充電ケーブル…1 ○特典カード…1 ○取扱説明書…1

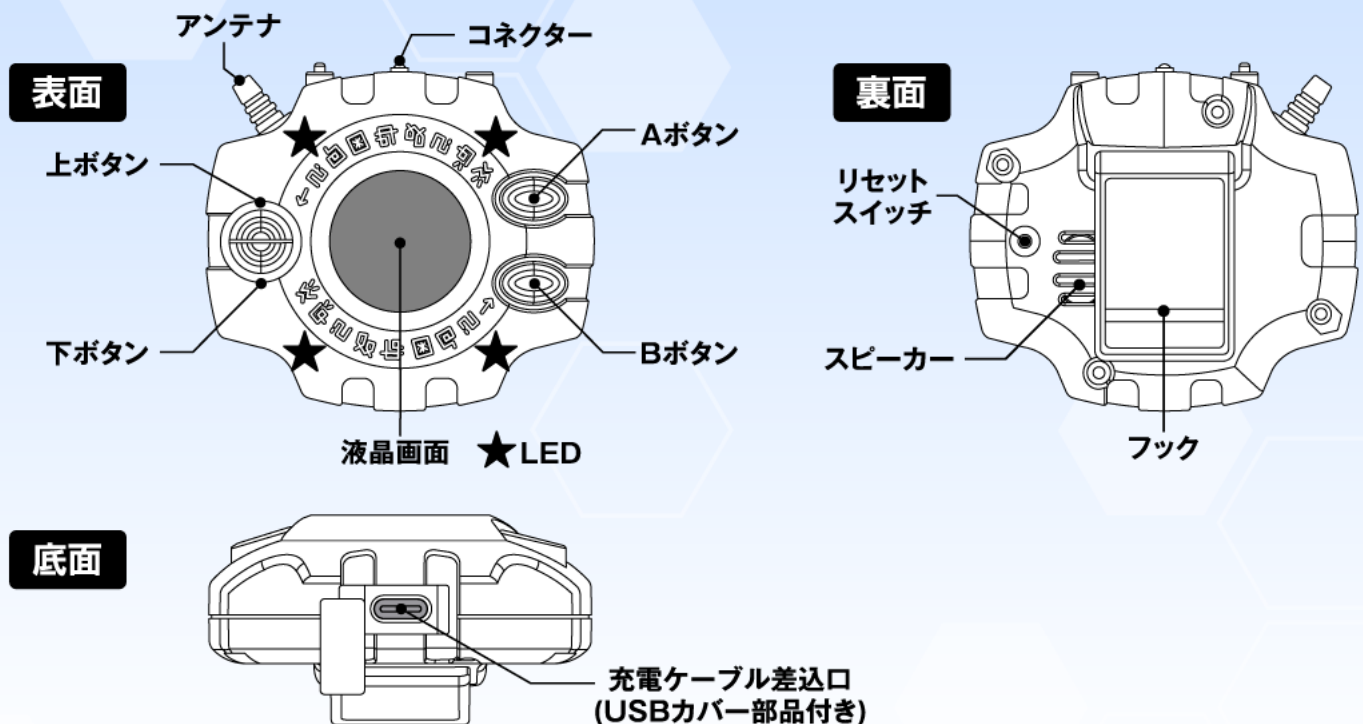

DXセットのみ

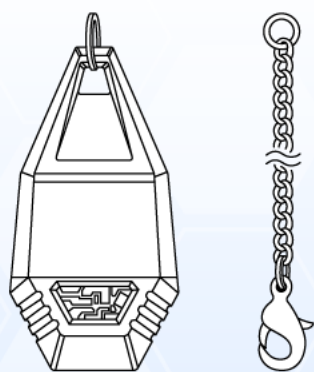

○タグ…1 ○チェーン…1

○DIGIVICE -25th COLOR EVOLUTION- ANNIVERSARY ART BOOK …1

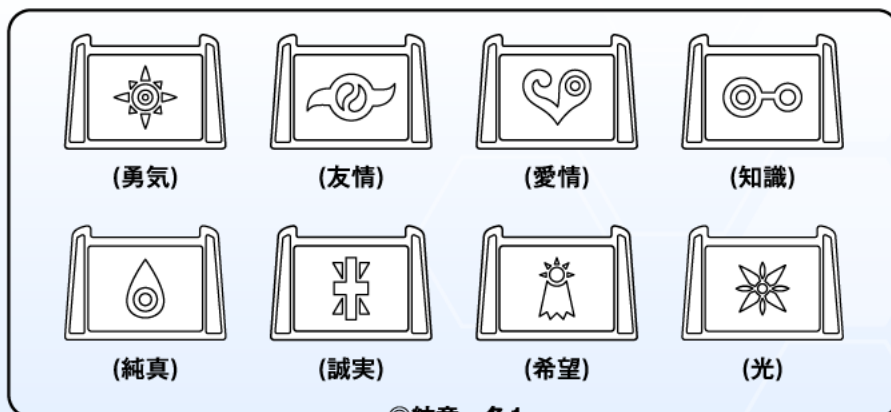

本体電源の入れ方

1 Bボタンを約5秒間長押ししてください。

※ご使用前に必ず同梱の充電ケーブルを使用して、充電してからご使用ください。
 ※電源が入らない場合は、電池残量がない場合があります。

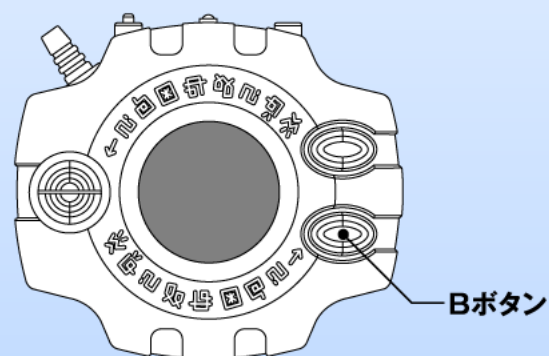

本体充電の仕方

※画像はイメージです。



① 本体の電池残量が少なくなってきたら、充電を行ってください。
また、低電圧画面が表示された場合も充電を行ってください。

※電池残量は、通常画面で上ボタンを押すと表示できる時計画面の電池残量部分で確認できます。
※初期時計セット画面、時計セット画面では電池残量は表示されません。

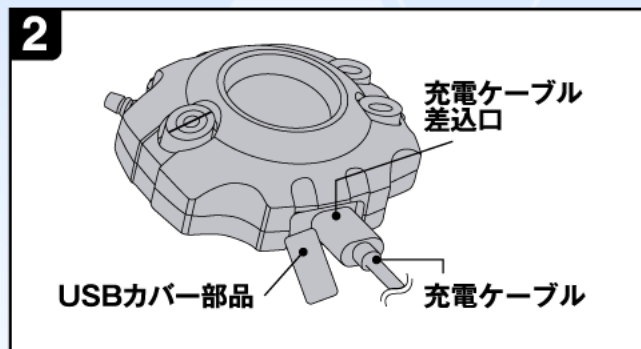

② 本体底面の充電ケーブル差込口のUSBカバー部品を指先で取り外して、充電ケーブルのUSB Type-C端子側を差し込みます。

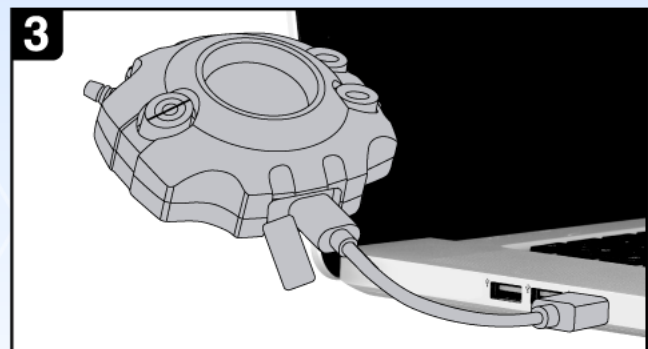

③ 充電ケーブルの反対側をパソコンのUSB端子に接続します。
※パソコンのUSB端子以外には接続しないでください。発煙、発火の恐れがあります。
※充電にはパソコンもしくは動作確認済みUSB ACアダプターが必要です。

動作確認済み USB 充電アダプター

「デジヴァイス -25th COLOR EVOLUTION-」本体を、パソコンのUSB端子以外で充電を行う場合の動作確認済みUSB充電アダプターについて、バンダイで充電・動作確認を行なったUSB充電アダプターは以下のものとなります。(2024年7月時点)



※充電の際には必ず、本体付属の「充電ケーブル」をご使用ください。
※各社USB充電アダプターの販売状況などに関しましては、各メーカーや、店頭にてご確認ください。
※弊社にて上記機器との動作確認をいたしておりますが、動作保証をするものではありませんので、あらかじめご了承ください。
※上記機器の取扱説明書も必ずご確認ください。
※弊社が独自に動作確認したものとなりますので、「デジヴァイス -25th COLOR EVOLUTION-」について各メーカーへのお問い合わせはご遠慮ください。
※本取扱説明書の情報は2024年7月の情報となります。※仕様及び記載情報は予告なく変更になる場合がございます。

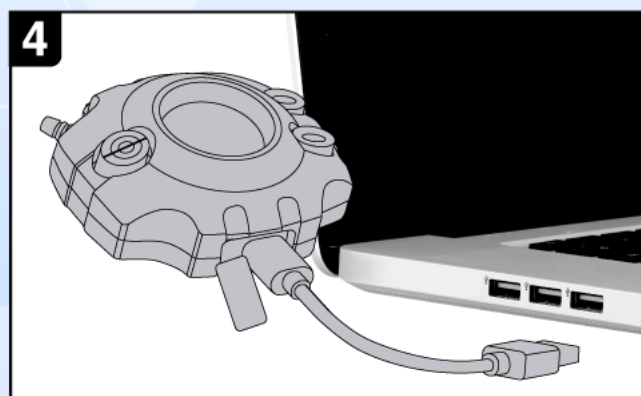

④ 充電が終わったら、すぐに充電ケーブルを取り外してください。
※充電を始めても充電の表示が出ない、異常充電の表示が出る、また約2時間以上経過しても充電が完了しない場合は、充電ケーブルを取り外し、直ちにご使用をおやめください。

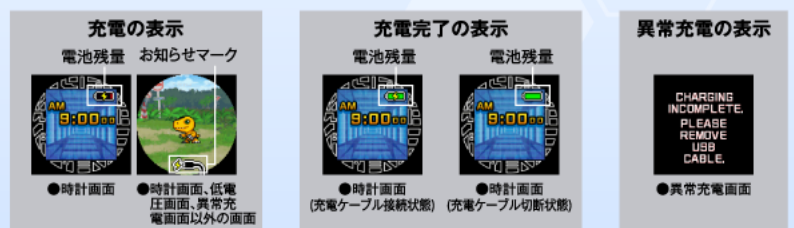

※充電/充電完了の表示は、通常画面で上ボタンを押すと表示できる時計画面の電池残量部分で確認できます。(充電中の表示は電池残量部分に黄色の雷マークが表示されます。充電完了の表示は電池残量部分に黄色の雷マークが表示された状態で、電池残量が緑色で表示されます。充電が完了した状態で、充電ケーブルを取り外すと、電池残量部分が黄色の雷マークの無い、緑色で表示されます。)
※充電の表示は、時計画面、低電圧画面、異常充電画面以外の画面でもお知らせマークが表示されます。お知らせマークは約3秒間経つと、表示が消えます。

タグと紋章の遊び方

※単品の「デジヴァイス -25th COLOR EVOLUTION-」には、タグ、紋章(各1)、チェーンは含まれておりません。

紋章の着脱の仕方

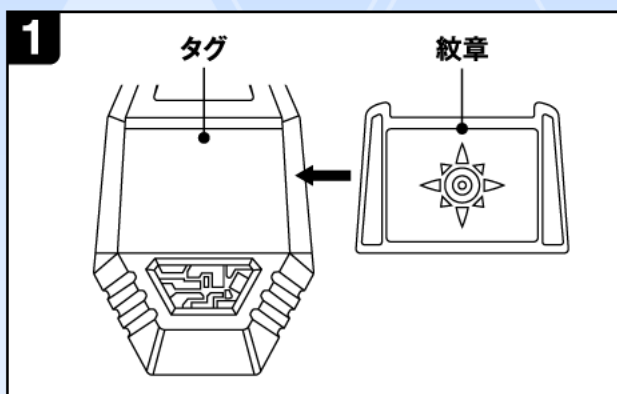

①紋章をタグにスライドして取り付けます。

※他の紋章も同様です。

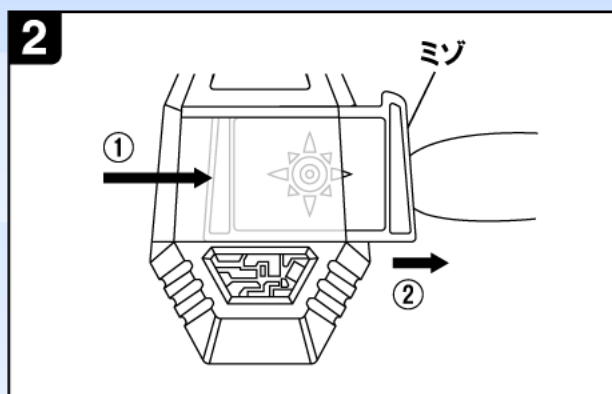

②①紋章を指で押して、スライドさせます。

②紋章の裏のミゾに爪を掛けて真横に引き抜きます。

チェーンの取り付け方

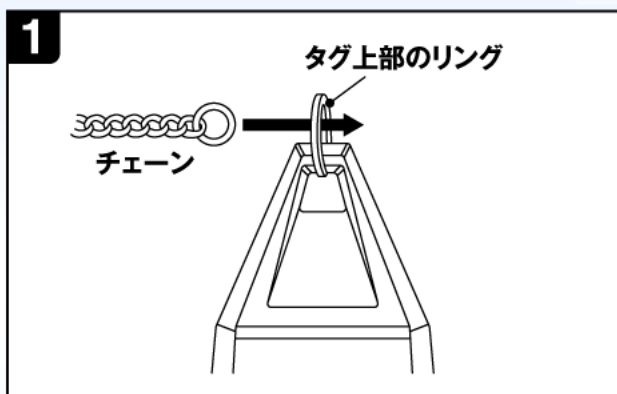

①タグ上部のリングにチェーンを通します。

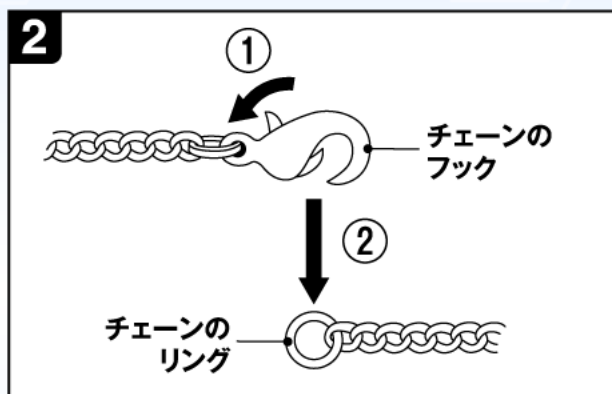

②①チェーンのフックを開いて、

②チェーンのリングに取り付けます。

パートナーデジモンを選ぼう!



バンダイロゴ画面



デジモンを選択

初めて電源を入れるとバンダイロゴ画面が表示されます。バンダイロゴ画面でAボタンを押すと初期デジモン選択画面になります。7体のデジモンから1体を上下ボタンで選択し、Aボタンで決定します。このデジモンが、最初のパートナーデジモンになります。

※ヒカリ&テイルモンはストーリーを進めると選ぶことができます。

時計を設定しよう!



時計設定画面

パートナーデジモンを選ぶと時計設定画面が表示されます。

上下ボタンで選択しAボタンを押すと決定します。

間違えた時は、Bボタンを押すと戻ります。

さあ、冒険に出よう!

●冒険の基本となる通常画面です。ここから様々な画面へ移行します。



A 時計画面

上ボタンを押すと時計画面へ移行します。



B キャンプ画面

下ボタンを押すとキャンプ画面へ移行します。

※ケガ状態時は使えません。(参照:[P13]治療画面)



C メニュー画面

通常画面でのBGMのON・OFF

Aボタンを押すとメニュー画面へ移行します。“通常画面内で”Aボタンを長押しする度にBGM(Butter-Fly)をON⇄OFFできます。



D ノルマ歩数・総歩数画面

通常画面でのデジモンボイスのON・OFF

Bボタンを押すとノルマ歩数・総歩数画面へ移行します。“通常画面内で”Bボタンを長押しする度に表示中のデジモンボイスを再生できます。

A 時計画面



設定した時間を確認できます。Bボタンを押すと通常画面に戻ります。

B キャンプ画面

冒険中に手に入れた様々なアイテムで、キャンプができます。一緒に出てくるデジモンは、キャンプに入る度に変わります。

それぞれの画面で

- 下ボタンを押すと、キャンプのシーンが下図のように移行します。
- 上ボタンを押すと、デジモンのアップ絵が表示されます。
- Aボタンを押すと、持っているアイテムが切り替わります。
※アイテムを0個~1個しか持っていない場合は切り替わりません。
- Bボタンを押すと、通常画面に戻ります。

D ノルマ歩数・総歩数画面

現在いるエリアをクリアするまでの歩数が画面の下にスクロール表示されます。

この数字は、デジモンが歩くほどに減っていき、イベント、または、バトルにたどりつくまでの目安となります。さらにBボタンを押すと、今まで歩いてきた総歩数が画面の下にスクロール表示されます。

もう1度Bボタンを押すと、通常画面に戻ります。



ノルマ歩数画面



総歩数画面

※歩数を見た後は必ず通常画面に戻してから、デジモンを歩かせよう!

※表示される歩数はデジモンが歩いた数です。デジヴァイスを持って歩いた数ではありません。

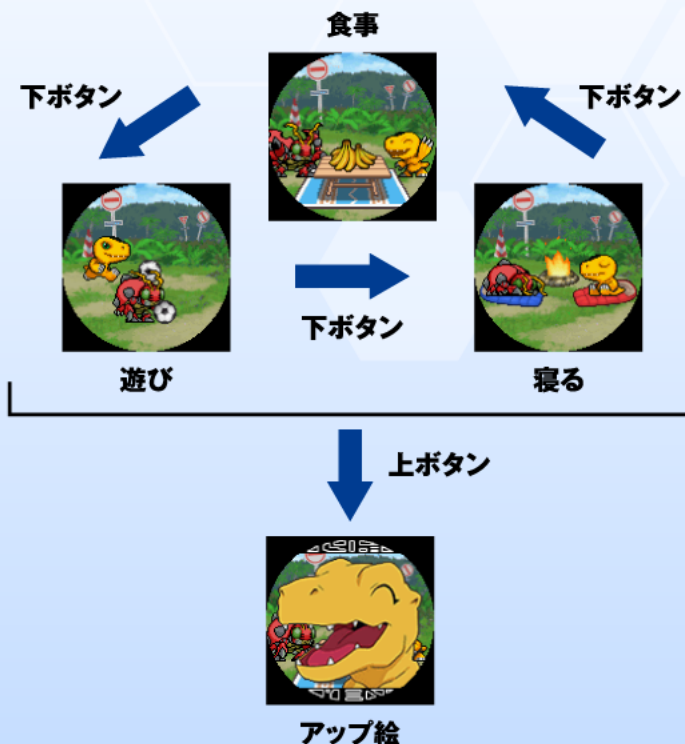

デジモンを歩かせよう!

本体をベルトなどにつけて歩いたり、手に持って上下に振ったりすることで、画面の中のデジモンが歩き出します。

- 右の腰と左の腰では、歩数のカウントが異なる場合があります。
自分にあった場所につけてください。
- 本商品には省電力機能(スリープ)がついています。
ボタン操作をしていない場合、約2分10秒で、画面が自動的に消えるようになっています。
(画面が消えても歩数はカウントされています。)
画面を表示させたい時は、いずれかのボタンを押してください。

※デジモンの歩きをカウントするのは「通常画面」と「省電力機能発生中(スリープ中)」のみです。

POINT!

腰につける場合は、フックでベルトなどにしっかりつけよう!しっかりつけないと、デジモンが歩いてくれないことがあるぞ。

ゲームのサイクル



POINT!

デジモンは、バトルで勝てば勝つほど強くなる!どんどん歩いて、どんどんバトルをしよう!

バトルに勝利して

- 仲間デジモン
- アイテム
- 新たなマップ
- 進化形態
- 新たなパートナーデジモンを、ゲットしていこう!

目指せ!最終ステージ!!

バトルについて



マップ画面



ノルマ歩数画面

各エリアで、パートナーデジモンがノルマ歩数分歩くと、バトルが発生します。ノルマ歩数は、以下の画面で確認できます。
(参照: [P13] マップ画面)
(参照: [P5] ノルマ歩数・総歩数画面)

バトル発生画面



バトルが発生すると、左図の画面になり告知音、振動、LEDで知らせます。Aボタンを押すと、バトルを開始します。スリープからこの画面に入った時に限りBボタンを押すと、バトルをやめて、再度スリープに入ります。

※電車内等、意図しないシチュエーションで発生した場合の告知音キャンセルとして、お使いいただけます。

バトルミニゲームのルール画面



連打



振る



指定ボタン押し

バトルが開始すると、左図の画面になり、今回のバトルで行われるミニゲームのルールが表示されます。(連打、振る、指定ボタン押しの3種類) Aボタンを押すと、進化形態選択画面に進みます。

進化形態選択画面



!マーク
敵が強すぎて、勝てない進化形態に表示されます。

バトルを行うパートナーデジモンの進化形態を選びます。上下ボタンで選択し、Aボタンで決定します。!マークが表示されている場合は明らかに敵が強すぎて、その進化形態では勝負にならない状態を現します。

※この場合は、他の敵で勝利数を稼ぎ、強い進化形態を解放してください。

攻撃演出



HP
全デジモン5メモリ制です。



進化形態を選ぶと、自動的に攻撃演出を開始します。パートナーデジモン→敵の順で攻撃を行います。

※ここでは操作はありません。

バトルミニゲーム

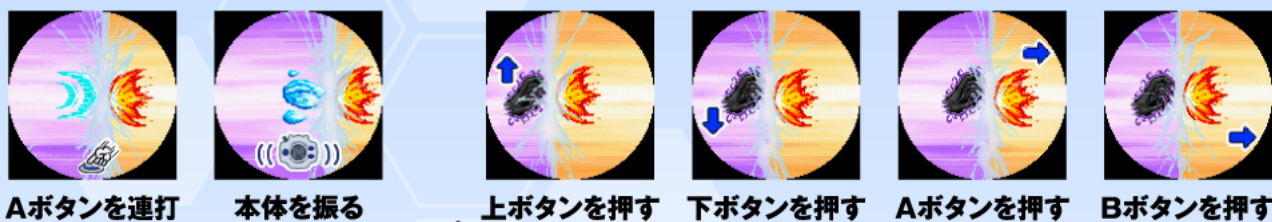

Aボタンを連打

本体を振る

上ボタンを押す

下ボタンを押す

Aボタンを押す

Bボタンを押す

攻撃がぶつかり合う画面になると、バトルミニゲームが開始されます。

約2秒間の間に、以下の条件を満たすとクリアとなります。

連打…一定回数以上、Aボタンを連打する

振る…一定回数以上、本体を振る

指定ボタン押し…一定回数以上、矢印の方向にある(上下AB)ボタンを素早く押す

※一定回数は敵によって変わります。

特にボスは強く設定されていますので、より素早くボタンを押す、本体を振る必要があります。

指定ボタン押し

ダメージ演出



バトルミニゲームをクリアすると、パートナーデジモンの攻撃が敵にヒットする演出になります。バトルミニゲームをクリアできなかった場合、敵の攻撃がパートナーデジモンにヒットする演出になります。

※ここでは操作はありません。

ダメージ仕様

ダメージ値は基本的に2ダメージですが、パートナーデジモンの進化段階によってより大きいダメージを与える場合があります。よって、常に強い進化段階で戦えば、バトルを有利に運べる可能性が高くなります。

こどもたち追撃

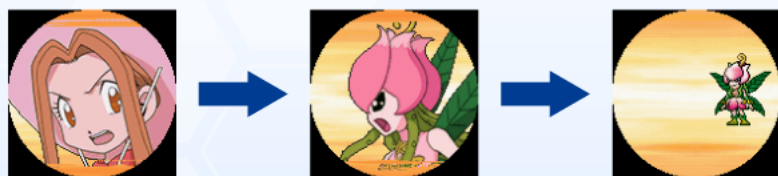

敵にダメージを与えると、約20%の確率でこどもたちが、自分のパートナーデジモンを呼んで追撃してくれます。(追加ダメージ2~3)

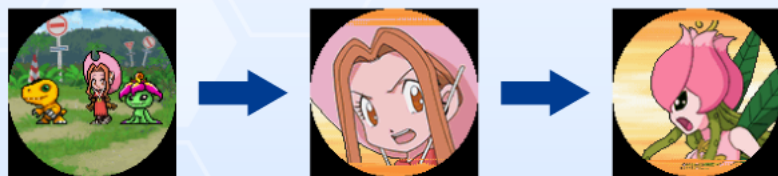

こどもたちを連れ歩いていると…

必ずこどもたちが追撃してくれます。

※一部バトルでは、追撃が発生しない場合がございます。

また、アイテム「公衆電話」を取って、こどもたちが一緒に歩いている状態でバトルに入り、敵にダメージを与えると必ずこどもたち追撃が発生します。

(参照:【P9】特殊なアイテム)

仲間デジモン追撃



敵にダメージを与えると、約50%の確率で仲間にしたデジモンが追撃してくれます。(追加ダメージ1)

※ただし、あらかじめ仲間デジモン画面で★マークをつけていないと発生しません。

(参照:【P11】仲間デジモン画面)

※一部バトルでは、追撃が発生しない場合がございます。

※対戦相手と同じデジモンに★マークをつけていた場合、追撃が発生しません。

勝利すると・・・

勝利演出



バトルミニゲームを繰り返し、敵のHPを0にすると勝利となり、バトルが終了します。
(進化して戦っていた場合、進化形態が元に戻ります。)

※ここでは操作はありません。

パートナーデジモンのHPが0になってしまうと敗北となり、ケガ状態になります。
(参照: [P13]治療画面)

仲間デジモンゲット演出



バトルに勝利した場合、左図の画面が約5秒間表示され、倒した敵を仲間にできます。
(参照: [P12]仲間デジモン画面)

※すでに仲間にしている場合は表示されません。

アイテムゲット演出



バトルに勝利した場合、約50%の確率で左図の画面が約5秒間表示され、アイテムを手に入れます。
アイテムはキャンプ画面で表示されます。

(参照: [P5]キャンプ画面)

特殊なアイテム

キャンプアイテムの他にも、以下の特殊なアイテムが手に入る場合があります。

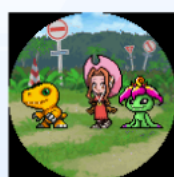

公衆電話が出ると・・・

こどもたちが一緒に歩く

公衆電話が出ると、通常画面でこどもたちと、そのパートナーデジモンが、一緒に歩くようになります。
(どのこどもたちが来るかはランダム)この状態でバトルに入ると、必ず「こどもたち追撃」が発生します。

(参照: [P8]こどもたち追撃)

※このアイテムの効果は、バトルが終了すると無くなります。



デジモンアナライザーが出ると・・・

ノルマ歩数が0になる

デジモンアナライザーが出ると、現在いるエリア以外の全てのエリアがノルマ歩数が0になります。

※このアイテムの効果は、ノルマ0のエリアに入った時点で無くなります。

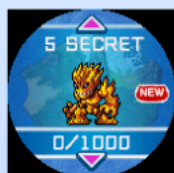
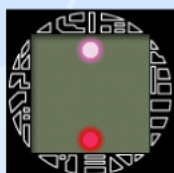

デジヴァイスサーチが出ると・・・

シークレットエリアが解放される

デジヴァイスサーチが出ると、どこかのシークレットエリアが解放されます。
マップ画面に戻って「NEWマーク」のついているエリアを探してみましょう。

(参照: [P13]マップ画面)

※このアイテムの効果は、入手した時点で無くなります。

マップゲット演出



バトルに勝利した場合上図の演出が流れて、新たなマップを手に入れられる場合があります。
(参照: [P13] マップ画面)

※すでに、このマップを手に入れている場合は表示されません。

進化解放演出



バトルに勝利した場合パートナーデジモンの勝利数が一定回数を超えていれば、左図の画面が約5秒間表示され新たな進化を解放します。
(参照: [P15] 進化演出確認画面)

※一定回数は、解放される進化形態によって変わります。

パートナーデジモンゲット演出



バトルに勝利した場合、左図の画面が約5秒間表示され、新たなパートナーデジモンを解放する場合があります。
(参照: [P11] パートナーデジモン画面)

※すでにこのデジモンを手に入れている場合は表示されません。

敗北すると…



P13の治療画面を参照ください

デジタルクライシス(緊急バトル)



本体を一定回数振ると…



バトル発生

通常画面滞在中、もしくはスリープ状態中にランダムなタイミングで、デジタルクライシス(緊急バトル)が発生する場合があります。専用のBGMが鳴り続く間、本体を一定回数振るとバトルが発生します。振る回数が少ないと、バトルは発生しません。

※専用BGMはボリュームが大きいので、音を消したい場合は設定画面でミュートに設定してください。
(参照: [P16] 設定画面(サウンドボリューム))

スリープからこの画面に入った時に限りBボタンを押すと、バトルをやめて、再度スリープに入ります。

※電車内等、意図しないシチュエーションで発生した場合の告知音キャンセルとして、お使いいただけます。

イベントについて



各エリアで、パートナーデジモンがノルマ歩数歩くと、バトルの代わりにイベントが発生する場合があります。イベントは、デジモンたちのかわいいふれあいを鑑賞できます。

※ここでは操作はありません。イベント後は出会ったデジモンを仲間にでき、アイテムもゲットできる場合があります。

C メニュー画面

「デジヴァイス」を楽しく遊ぶために、デジモンの現在の状態を見たりいろいろな操作に必要なメニューを紹介します。上下ボタンで選択し、Aボタンで決定します。Bボタンで通常画面に戻ります。



DIGIMON: パートナーデジモン画面

パートナーデジモンを切り替えたい時に使います。上下ボタンで選択し、Aボタンで決定します。Bボタンでメニュー画面に戻ります。

※このメニューは、以下の状態時は使えません。

- ケガ状態時。
- 通常画面で、こどもたちがついてきている状態時。



パートナーデジモン紹介



アグモン



ガブモン



ピヨモン



テントモン



バルモン



ゴマモン



パタモン



テイルモン



?



?

テイルモンは、マップ「東京」のどこか。

?は、最終盤のマップをクリアすると手に入るかも?!

進化確認画面

使える進化状態を確認できます。上下ボタンで選択します。
Aボタン長押しでアップ絵を確認できます。

※アップ絵が無いデジモンもあります。Bボタンでメニュー画面に戻ります。



絆画面



パートナーデジモンとの絆(勝利数)を確認できます。バトルでの勝利数が増えるとメモリが増えていきます。
メモリが増えていくとアップ絵が表示され、満タンになると進化が解放されます。Bボタンでメニュー画面に戻ります。

※1メモリは1回の勝利で増えるとは限りません。バトルで複数回勝利すると増える場合もあります。

仲間デジモン画面

冒険中、仲間にしたデジモンを確認できます。上下ボタンで選択します。

Aボタンを押すと★マークがつき、バトル時にそのデジモンが助けに来てくれるようになります。(参照: [P8] 仲間デジモン追撃画面)

もう一度Aボタンを押すと★マークが消えます。

※★マークを設定できるデジモンは1体のみです。その他、Aボタン長押しでアップ絵を確認できます。Bボタンでメニュー画面に戻ります。

※このメニューは、まだ仲間デジモンを1体も手に入れていない状態では、使えません。





MAP:マップ画面

歩くマップを選ぶ時に使います。冒険を進めていくと、歩けるマップが増えていきます。上下ボタンで選択し、Aボタンで決定します。Bボタンでメニュー画面に戻ります。

※このメニューは、ケガ状態時は使えません。



赤い帯は、
現在いる場所
であることを現します。



- カーソル
- まだ入れないエリア
- 入れるエリア



ノルマ歩数
バトル・イベントが発生する
までのノルマ歩数です。

クリアすると…



✓マーク
クリア済のエリアに
表示されます。

NEWマーク

まだ、一度も入っていない
エリアに表示されます。



治療画面

バトルに敗北すると、ケガ状態になります。このままだと様々なデメリットがあるので、このメニューを選んで回復してください。

※このメニューは、ケガ状態時以外は使えません。



ケガ状態



回復!

【ケガ状態のデメリット】

- 歩きがカウントされなくなる。(本体を振ってもデジモンが歩きません。)
- キャンプ画面に入れなくなる。(参照:【P5】キャンプ画面)
- デジタルクライシスが発生しなくなる。(参照:【P10】デジタルクライシス(緊急バトル))
- パートナーデジモンの切り替えができなくなる。(参照:【P11】パートナーデジモン画面)
- マップ画面に入れなくなる。(参照:【P13】マップ画面)

ケガから回復すると、敗北したバトルのエリアにはノルマ歩数の1/2歩くと、再戦できます。



LINK:通信対戦の画面

コネクターを使って本機同士、または本機と(別売り)「デジタルモンスターCOLOR」「デジモンペンデュラムCOLOR」で、対戦が楽しめます。

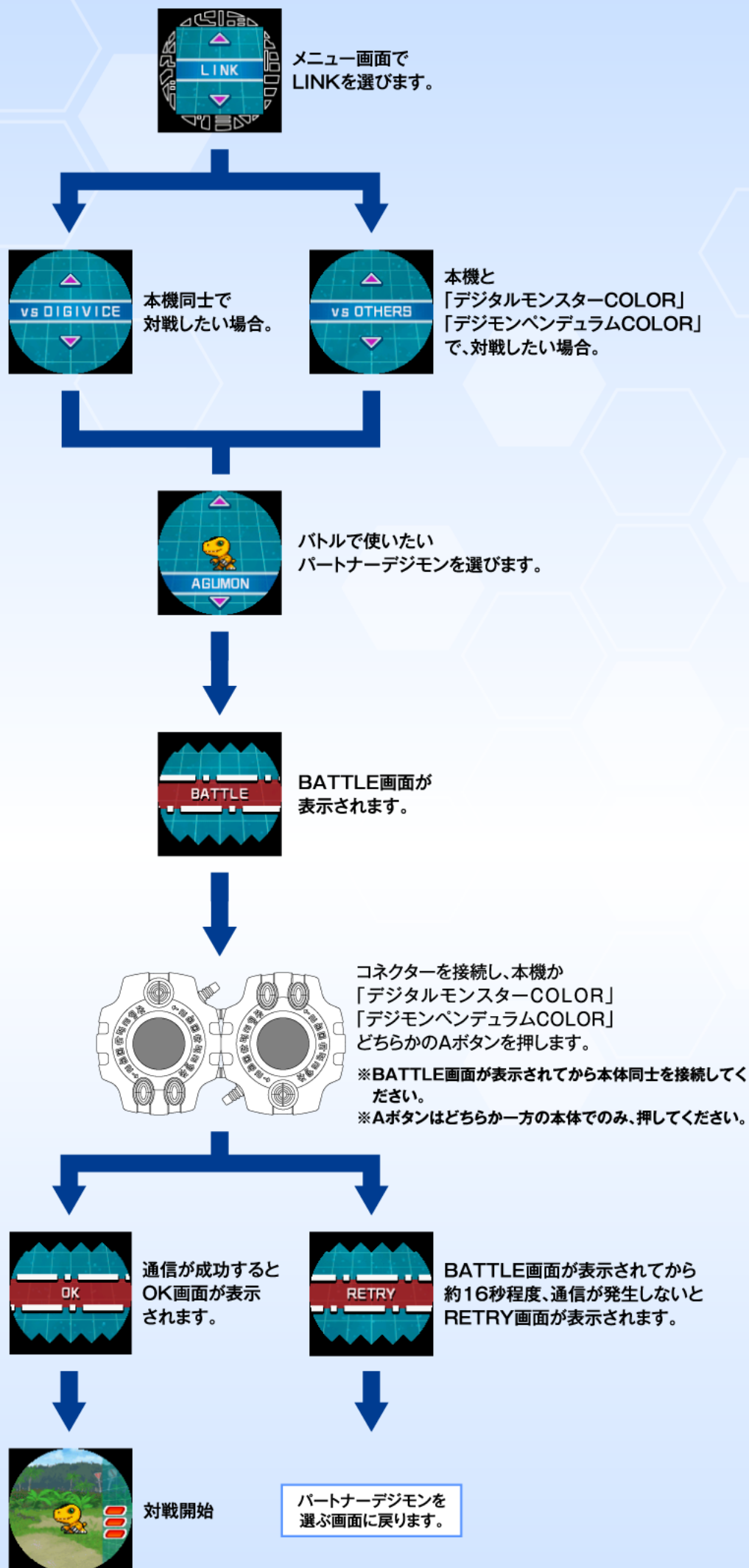

通信対戦のルール

- バトルミニゲームは無く、オートバトルになります。
- HPは3メモリ制です。
- 勝利しても、進化解放の勝利数条件にカウントされません。
- 敗北しても、ケガ状態になりません。



PLAYMODE:プレイモード選択の画面

進化演出確認画面

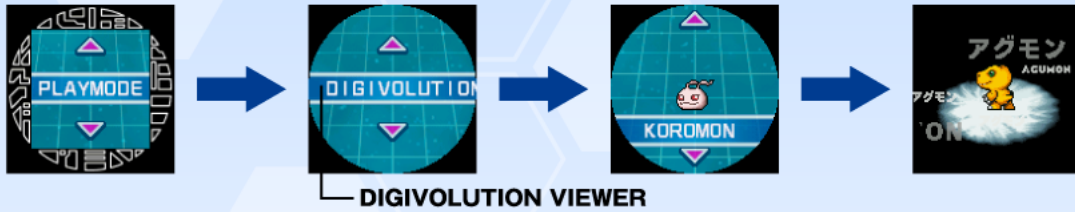

使える進化演出を確認できます。上下ボタンで選択し、Aボタンで決定します。
Bボタンでメニュー画面に戻ります。

サウンド遊び画面

冒険中に使用されているBGMとボイスを聴くことができます。
上下ボタンでボイスを再生します。Aボタンを押すとBGMが再生し、以後Aボタンを押す度にBGMが切り替わります。
Aボタン長押しで、BGMを停止します。Bボタンでメニュー画面に戻ります。

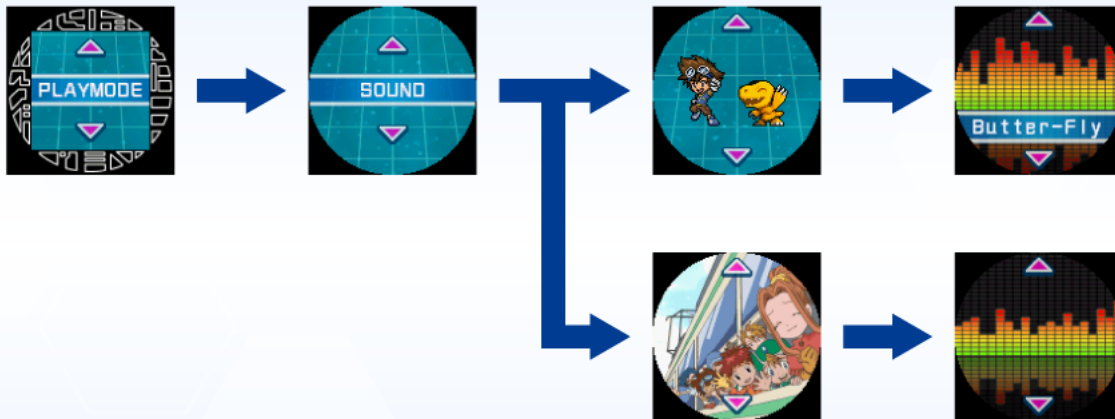

冒険中に使用されている、エンディングのBGMとボイスを聴くことができます。ここでは自動でボイスが再生されていきます。
下ボタンを押すと自動再生をやめます。上ボタンを押すと自動再生を再開します。Bボタンでメニュー画面に戻ります。

- ※Aボタンは使用しません。
- ※BGMは終盤のボイスと同時に再生されます。
- ※ボイスリストはP18をご確認ください。(エンディングは除く)

エンディング画面

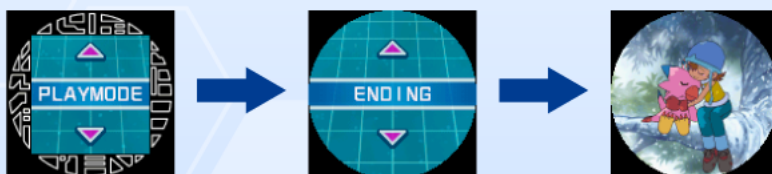

冒険中に使用されている、エンディングを映像付きで見ることができます。
AまたはBボタンを押すとメニュー画面に戻ります。

- ※上下ボタンは使用しません。
- ※このメニューは冒険中で、まだエンディングを見ていない状態では使えません。



SETTING:各設定画面

SOUND VOLUME



サウンドのボリュームを設定します。上下ボタンを押すと数値が変更されますので、任意の数値でAボタンを押すと決定します。Bボタンでメニュー画面に戻ります。

※数値を0にするとミュートとなりバトルやイベントの告知音も鳴らなくなりますのでご注意ください。

DISPLAY BRIGHTNESS



画面の明るさを設定します。上下ボタンを押すと数値が変更されますので、任意の数値でAボタンを押すと決定します。Bボタンでメニュー画面に戻ります。

LED



LEDのON・OFFを設定します。上下ボタンを押すとON⇔OFFが変更されますので、任意の設定でAボタンを押すと決定します。Bボタンでメニュー画面に戻ります。

VIBRATION



振動のON・OFFを設定します。上下ボタンを押すと、ON⇔OFFが変更されますので、任意の設定でAボタンを押すと決定します。Bボタンでメニュー画面に戻ります。

※設定をOFFにするとバトルやイベントの告知時も振動しなくなりますのでご注意ください。

CLOCK SETTING



時計を設定します。上下ボタンで選択しAボタンを押すと決定します。間違えた時は、Bボタンを押すと戻ります。

STEP SPEED



パートナーデジモンが、歩くのに必要な歩数の倍率を設定します。上下ボタンを押すとON⇔OFFが変更されますので、任意の設定でAボタンを押すと決定します。Bボタンでメニュー画面に戻ります。

※設定できるのは5倍のみです。

CLEAR ALL

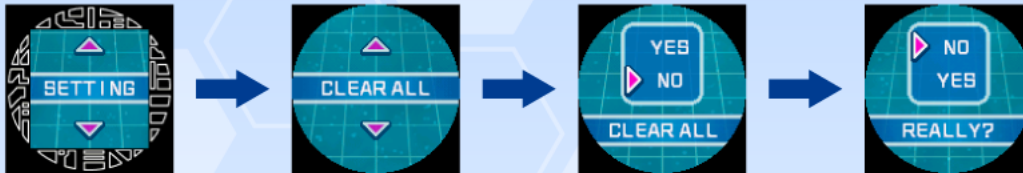

データの初期化を行います。上下ボタンで選択しAボタンを押すと決定します。Bボタンでメニュー画面に戻ります。最終確認画面でYESを選択すると初期化が行われて、自動的に再起動します。

※初期化した場合、データは全て削除されますのでご注意ください。



POWER OFF:各設定画面

電源OFF画面



本体の電源をOFFにしたい時に使います。上下ボタンで選択しAボタンを押すと電源がOFFになります。

※データはセーブされます。Bボタンでメニュー画面に戻ります。
※再び電源を入れる際は、Bボタンを約5秒長押ししてください。

電源を入れなおした後は…



バンダイロゴの後に、時計設定画面が表示されます。上下ボタンで選択しAボタンを押すと決定します。間違えた時は、Bボタンを押すと戻ります。

バンダイロゴ画面

時計設定画面

こんな時はリセットスイッチ

画面が動かなくなったり、表示がおかしくなった時に押してください。通常画面に戻ります。

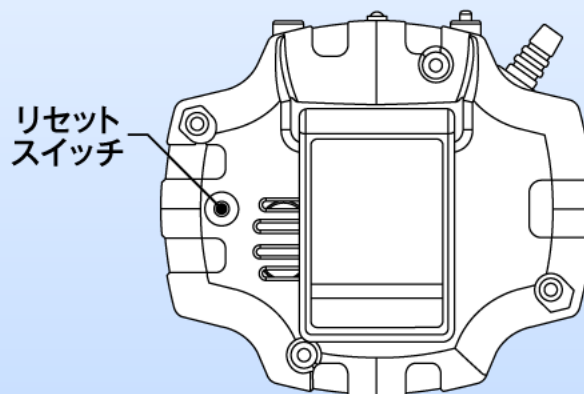

ボイスリスト

選択画面「太一&アグモン」時のリスト

NO	話者	内容
01	コロモン	コロモン進化～!
02	アグモン	アグモン!
03	アグモン	ベビーフレイム!
04	アグモン	アグモン進化!
05	グレイモン	グレイモン!
06	太一	最後まで諦めるな!グレイモン!
07	グレイモン	メガフレイム!
08	グレイモン	グレイモン超進化!
09	メタルグレイモン	メタルグレイモン!
10	メタルグレイモン	ギガデストロイヤー!
11	メタルグレイモン	トライデントアーム!
12	アグモン	アグモンワープ進化～!
13	ウォーグレイモン	ウォーグレイモン!
14	ウォーグレイモン	ガイアフォース!
15	ウォーグレイモン	ブレイブトルネード!
16	オメガモン	オメガモン!
17	太一	俺、八神太一。お台場小学校の5年生だ。
18	アグモン	ぼくアグモン!
19	太一	行くぞアグモン
20	アグモン	ぼくが太一を守らなきゃ!
21	アグモン	君を待ってた!
22	アグモン	太一!
23	アグモン	太一との冒険はすごく楽しいよ! 毎日ワクワクする。
24	アグモン	太一と一緒にいるとボクはもっともっと強くなれる気がするんだ!さあ、行こう!

選択画面「ヤマト&ガブモン」時のリスト

NO	話者	内容
01	ツノモン	ツノモン進化～っ!!
02	ガブモン	ガブモン!!
03	ガブモン	ブチファイアー!!
04	ガブモン	ガブモン進化～っ!!
05	ガルルモン	ガルルモン!!
06	ガルルモン	フォックスファイアー!!
07	ガルルモン	ガルルモン超進化～っ!!
08	ワーガルルモン	ワーガルルモン!!
09	ワーガルルモン	カイザーネイル!!
10	ガブモン	ガブモンワープ進化～っ!!
11	メタルガルルモン	メタルガルルモン!!
12	ヤマト	メタルガルルモン!!あいつを倒して世界を救うんだ!!
13	メタルガルルモン	コキュートスプレス!!
14	オメガモン	オメガモン!
15	ヤマト	石田ヤマトだ。
16	ガブモン	ガブモンだよ
17	ヤマト	選ばれし子供達を、甘くみてもらっちゃ困るな!
18	ガブモン	かっこいいとこ見せなくっちゃ!
19	ガブモン	おかえり、待ちくたびれたよー

選択画面「ヤマト&ガブモン」時のリスト

NO	話者	内容
20	ガブモン	ヤマト!
21	ガブモン	ヤマトと一緒にいるとすごく心が落ち着いて強い気持ちになれるんだ。だからオレは恐れることなく戦うことができるんだよ。
22	ガブモン	じゃあ出発しようか!

選択画面「空&ピヨモン」時のリスト

NO	話者	内容
01	ピヨコモン	ピヨコモン進化〜!!
02	ピヨモン	ピヨモン!!
03	ピヨモン	マジカルファイアー!!
04	ピヨモン	ピヨモン進化〜!!
05	バードラモン	バードラモン!!
06	空	バードラモ〜!!
07	バードラモン	メテオウイング!!
08	バードラモン	バードラモン超進化〜!!
09	ガルダモン	ガルダモン!!
10	ガルダモン	シャドウウイング!!
11	空	武之内空よ。
12	ピヨモン	ピヨモンよ。
13	空	助けに行かなきゃ!
14	ピヨモン	空!あたしがいくわ
15	ピヨモン	ずっと、ずっと待ってた!
16	ピヨモン	空!
17	ピヨモン	空と出会えたことが私にとって一番の宝物なの。
18	ピヨモン	私たちが力を合わせればどんな困難な冒険でも乗り越えられるわ。

選択画面「光子郎&テントモン」時のリスト

NO	話者	内容
01	モチモン	モチモン進化〜!!
02	テントモン	テントモン!!
03	テントモン	プチサンダー!!
04	テントモン	テントモン進化〜!!
05	カブテリモン	カブテリモン!!
06	光子郎	カブテリモン!立って…!
07	カブテリモン	メガバスター!!
08	カブテリモン	カブテリモン超進化〜!!
09	アトラーカブテリモン	アトラーカブテリモン!!
10	アトラーカブテリモン	ホーンバスター!!
11	光子郎	泉光子郎です。
12	テントモン	わて、テントモンいます
13	光子郎	お願いします!
14	テントモン	はいな!光子郎はん!
15	テントモン	元気が一番でっせ
16	テントモン	光子郎はん!
17	テントモン	光子郎はんはほんま「知りたがり」屋さんなんやな〜。そんな光子郎はんを見ていると、わてもほんまに嬉しゅーなってくるわ。
18	テントモン	ほな、ぼちぼち出発しましょーか。

選択画面「ミミ&パルモン」時のリスト

NO	話者	内容
01	タネモン	タネモン進化〜っ!!
02	パルモン	パルモン!!
03	パルモン	ポイズンアイビー!
04	パルモン	パルモン進化〜っ!!
05	トゲモン	トゲモン!!
06	トゲモン	チクチクバンバン
07	トゲモン	トゲモン超進化〜っ!!
08	リリモン	リリモン!!
09	ミミ	あたし達も手伝う!リリモン!
10	リリモン	フラウカノン!!
11	リリモン	花の首飾り!!
12	ミミ	あたし、太刀川ミミ!小学4年生よ!
13	パルモン	パルモンよ
14	ミミ	みんなを助けてあげて!
15	パルモン	ミミのためにも頑張る!
16	パルモン	ちょっと遅かったんじゃない?
17	パルモン	ミミ!
18	パルモン	とてもセンスがあるわね、ミミ。
19	パルモン	ミミと一緒にいるととても良い気分よ!さあ、今日も一緒に楽しい冒険を続けましょう!

選択画面「丈&ゴマモン」時のリスト

NO	話者	内容
01	フカモン	フカモン進化〜っ!!
02	ゴマモン	ゴマモン!!
03	ゴマモン	マーチングフィッシューズ!!
04	ゴマモン	ゴマモン進化〜っ!!
05	イッカクモン	イッカクモン!!
06	イッカクモン	ハーブーンバルカン!!
07	イッカクモン	イッカクモン超進化〜っ!!
08	ズドモン	ズドモン!!
09	丈	こいつは僕達に任してくれ!
10	ズドモン	ハンマースパーク!!
11	ズドモン	ハンマーブーメラン!!
12	丈	城戸丈。6年だ。
13	ゴマモン	オイラはゴマモンっていうんだ
14	丈	僕がやらなきゃ…!僕がみんなを護るんだ…!
15	ゴマモン	丈!
16	ゴマモン	丈、ちょっとは落ち着きなよ
17	ゴマモン	丈!
18	ゴマモン	お、なんだか今日は機嫌が良さそうだな。そんな丈を見ているとおいらも元気が出てくるぜ。
19	ゴマモン	今日は良い冒険ができそうだな!

選択画面「タケル&パタモン」時のリスト

NO	話者	内容
01	トコモン	トコモン進化〜っ!!
02	パタモン	パタモン!!
03	パタモン	エアースhoot!!
04	パタモン	パタモン進化〜っ!!
05	エンジェモン	エンジェモン!!
06	エンジェモン	ヘブズナックル
07	エンジェモン	タケル、ケガはないか?
08	タケル	大丈夫だよ、ありがとうエンジェモン。
09	エンジェモン	エンジェモン超進化〜っ!!
10	ホーリーエンジェモン	ホーリーエンジェモン!!
11	ホーリーエンジェモン	ホーリーディスインフェクション!!
12	ホーリーエンジェモン	ヘブズゲート!!
13	タケル	高石タケル!小学2年生だよ!
14	パタモン	ボクはパタモンだよ
15	タケル	パタモ〜んっ!!
16	パタモン	タケル〜っ!!
17	パタモン	ずうっと待ってたよ
18	パタモン	タケル!
19	パタモン	ボクはタケルのことがだ〜い好きだよ。タケルと一緒にいると力があふれてくるんだ。
20	パタモン	ずう〜っと一緒に冒険を続けたいな。いいよね?

選択画面「ヒカリ&テイルモン」時のリスト

NO	話者	内容
01	テイルモン	ネコキック!
02	テイルモン	ネコパンチ!
03	テイルモン	テイルモン超進化〜っ!!
04	エンジェウーモン	エンジェウーモン!!
05	エンジェウーモン	セイントエア〜!!
06	エンジェウーモン	ホーリーアロー!!
07	ヒカリ	負けちゃだめよ〜!やっちゃえ〜!やっちゃえ〜!
08	エンジェウーモン	ヘブズチャーム!!
09	ヒカリ	八神ヒカリです。小学2年生です。
10	テイルモン	私はテイルモンだ。
11	ヒカリ	テイルモン!
12	テイルモン	ヒカリ!今いく!
13	テイルモン	待っていたぞ
14	テイルモン	ヒカリ!
15	テイルモン	ヒカリのことを守るのが私の使命だ。必ず守り抜いてみせる。だから私に力を貸してほしい。
16	テイルモン	ヒカリと一緒にいることで私はより強い力を得ることができるんだ。