

ないよう
セット内容

ブーストフォームマークⅢボディ…1



レジェンドキュウビ…1



マフラー…1



ライダーヘッド(ギーツ)…1



ギーツバスターQB9…1



ライダーヘッド(ギーツⅢ)…1



※WEB取扱説明書内の画像はイメージです。

⚠ 警告 (けいこく)

保護者の方へ 必ずお読みください。

●小部品や小球があります。誤飲・窒息の危険がありますので、3才未満のお子様には絶対に与えないでください。

⚠ 注意 (ちゅうい)

●可動部の隙間には指などを入れないでください。はさまれてケガをする恐れがあります。



くちにいけない

〈使用上の注意〉

●プラスチック梱包材は、開封後はすぐに捨ててください。●本商品には塗装部分がありますので、保管の際には他のもの(樹脂製品や家具、ソファー)と接触しないようにしてください。色が移る場合があります。●可動部分・取付部分を無理な方向に強く引っ張ったり、曲げたりしないでください。

ギーツⅨへの組み立て方

※セット内容の状態から始めます。

1 ブーストフォームマークⅢボディの腕を上げます。

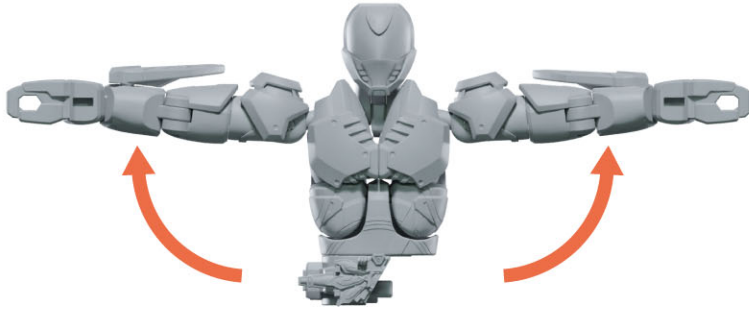

2 本体を180度回転させます。



3 頭を背中側に持ち上げます。

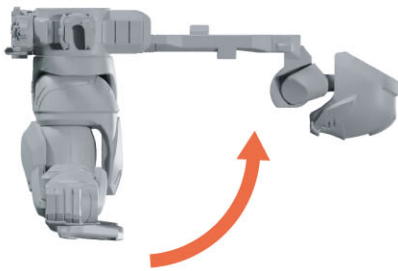

4 頭を上を持ち上げます。

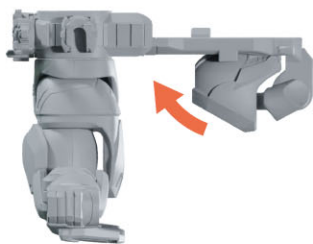

5 腕を下げます。

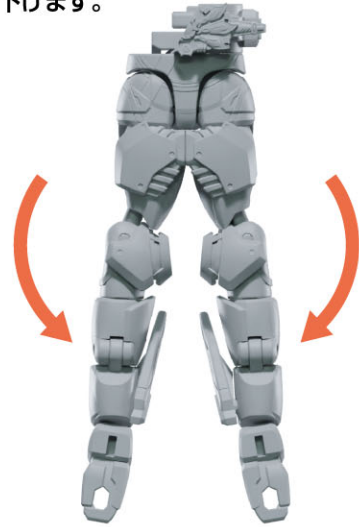

6 腕を90度回転させます。

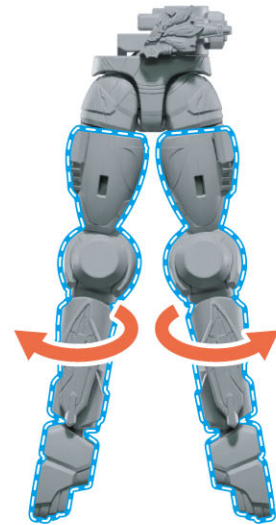

7 腕を90度回転させます。

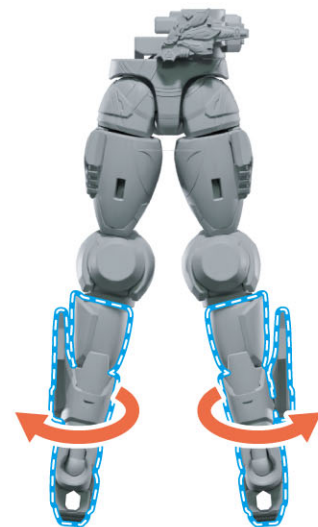

8 あし す ど かいてん
脚を図のように90度回転させます。



9 はね あ
レジェンドキュウビの羽を上げます。

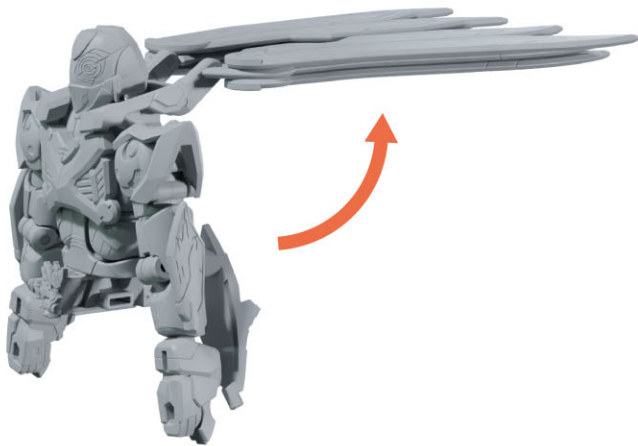

10 と う
レジェンドキュウビに
ブーストフォームマークⅢボディを取り付けます。

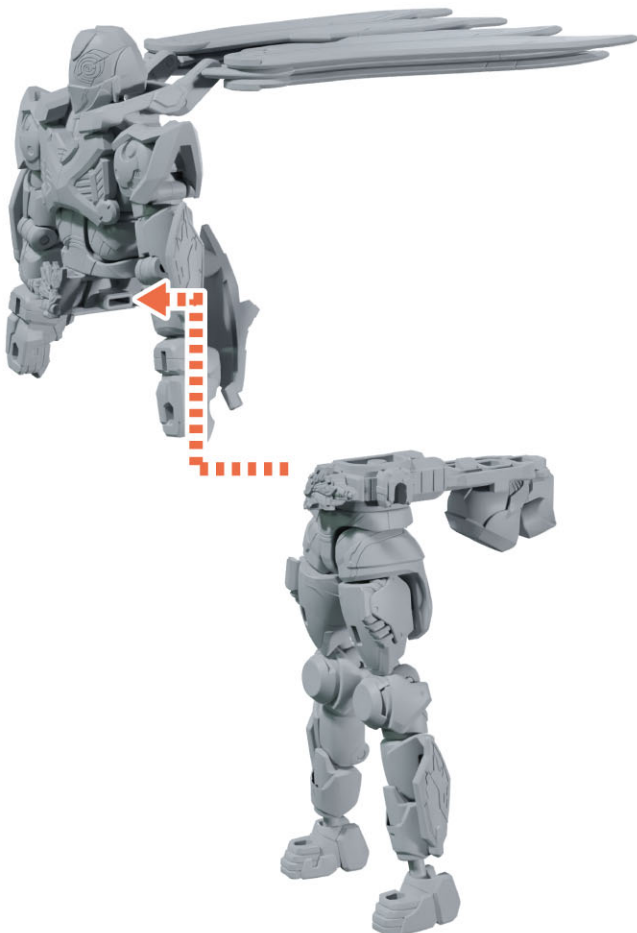

11 あたま あ
ブーストフォームマークⅢボディの頭を上げます。

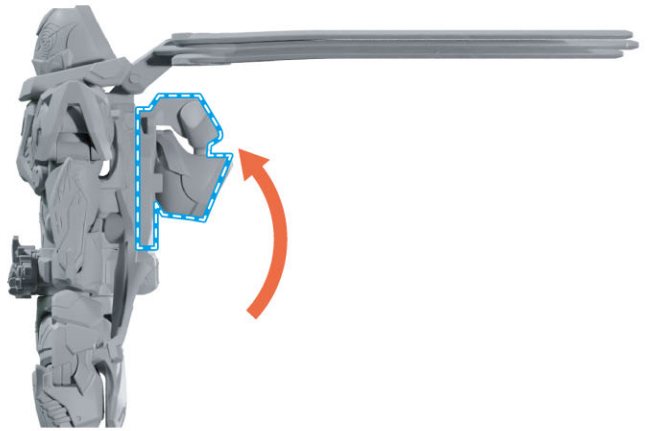

12 はね もど
羽を戻します。

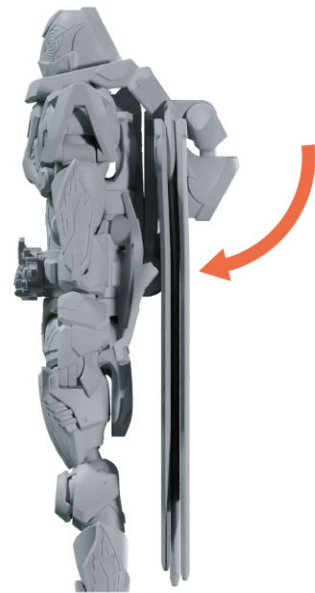

13 と う
ライダーヘッド(ギーツⅨ)を取り付けます。



14

す
図のように可動させます。
はんたいがわ
※反対側も同様です。



はね
羽を可動させることができます。

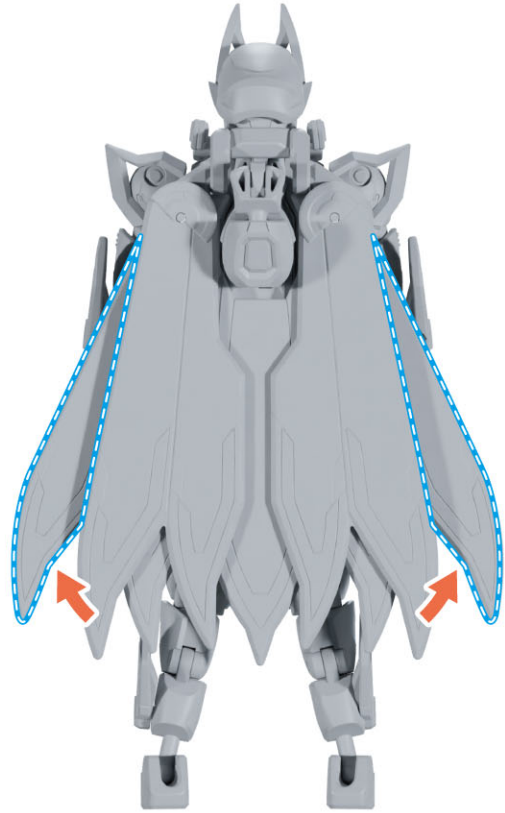

かん せい
完成!!

もと もど さい ぎやく てじゆん おこな
※元に戻す際は、逆の手順で行います。

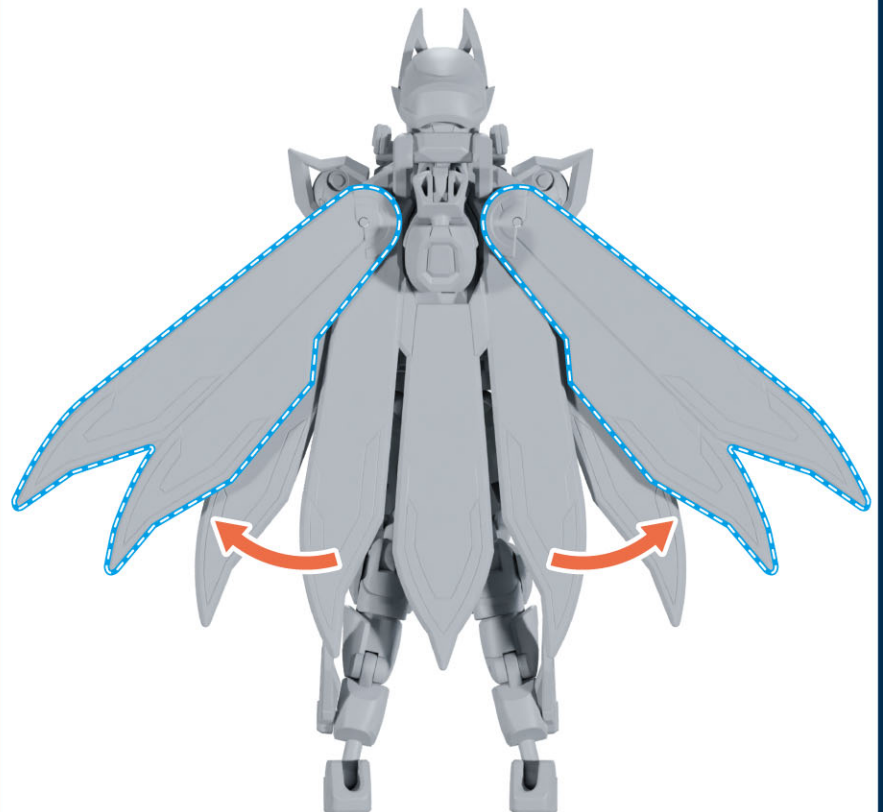

ギーツバスターQB9の遊び方

キュービナイン あそ かた

※ギーツバスターQB9はセット内容の状態から始めます。

※ギーツ区完成状態から始めます。

ギーツ区に持たせることができます。

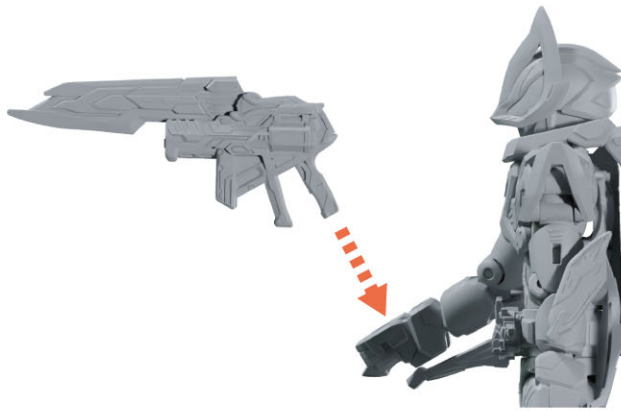

剣部分を可動させることで

モードチェンジすることができます。

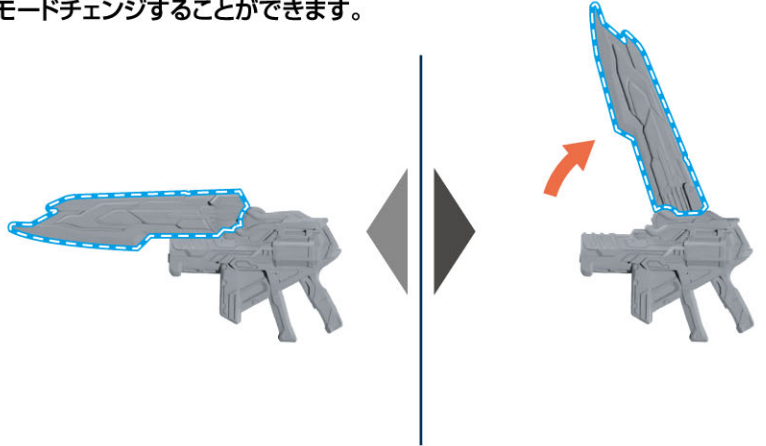

レジェンドキュウビへの変形方法

へんけいほうほう

※セット内容の状態から始めます。

1 えり 襟のパーツを外向きに動かします。

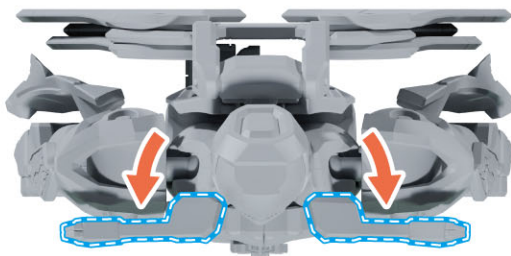

2 あたま はね す 頭と羽を図のように変形させます。

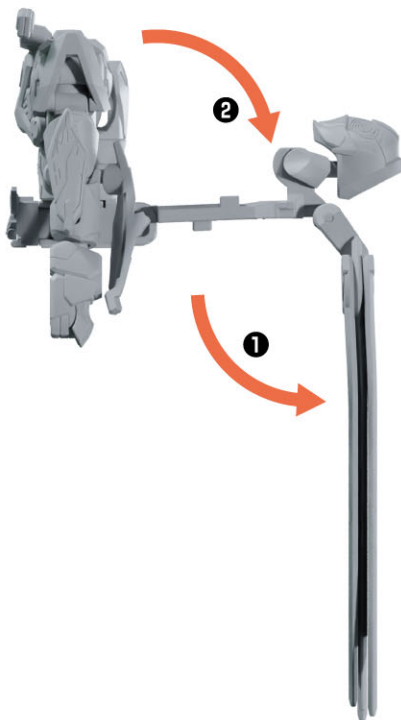

3 ひじ 肘パーツを取り外します。

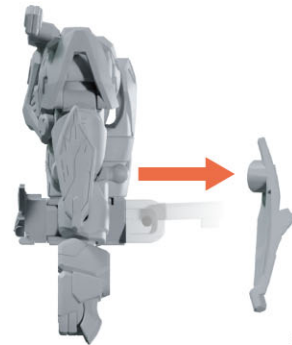

※反対側も同様です。

4 うで 腕を90度回転させます。



5 うで す 腕を 図のように可動させます。

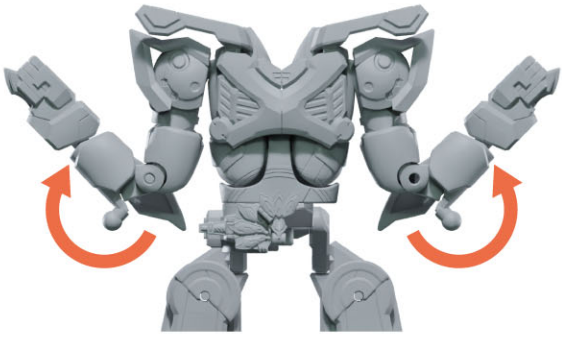

6 むね ひろ 胸を広げます。

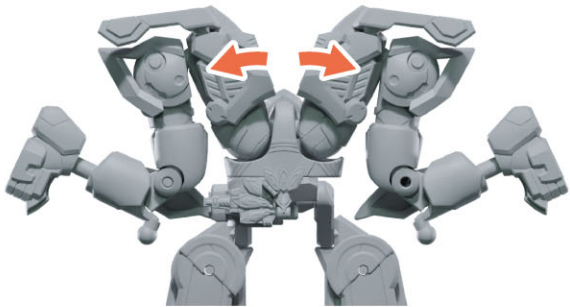

7 むね うちがわ 胸を内側にたたみます。

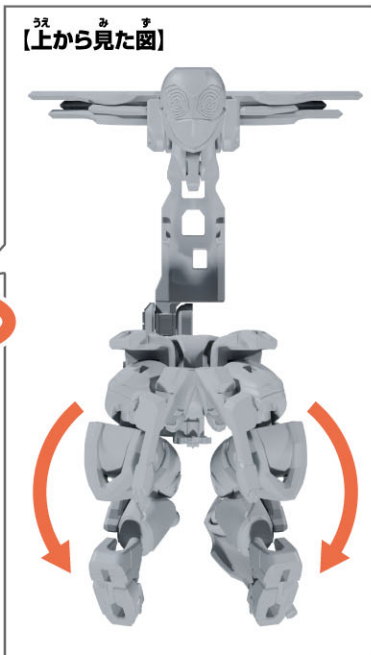
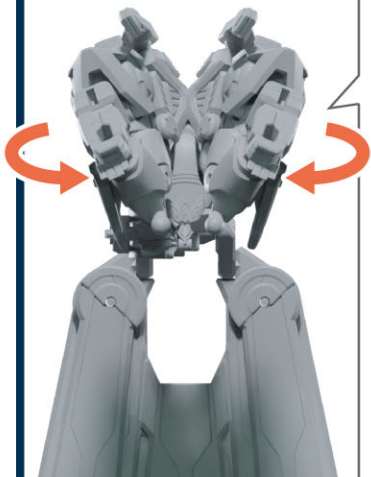

8 あたま はね もど 頭と羽を戻します。



9 あたま むね すき ま い 頭を胸の隙間に入れます。



10 ほんたい どかいてん 本体を180度回転させます。

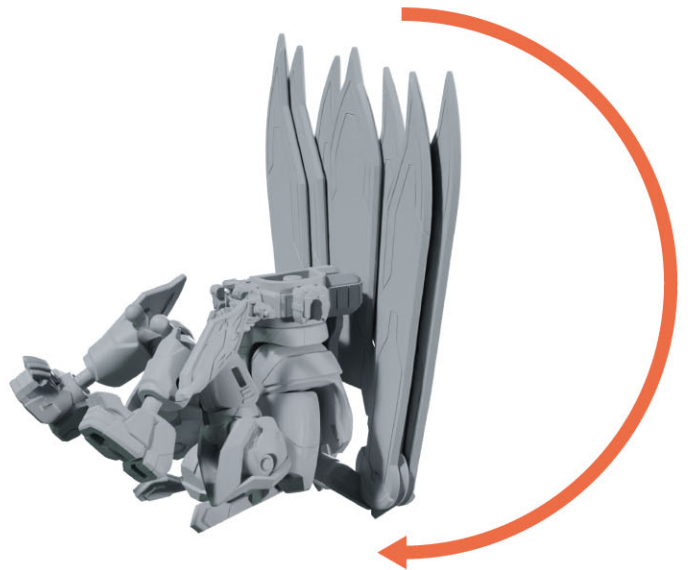

11 す 図のように足が床に
あし ゆか
せつ ち
設置するよう調整します。



14 はね ひろ
羽を広げます。

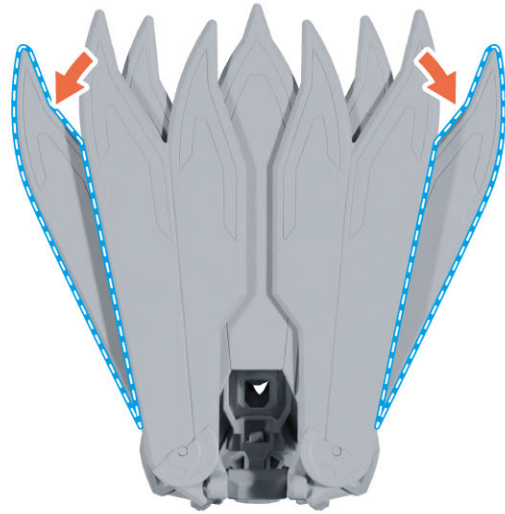

12 ライダーヘッド(ギーツⅨ)のミゾに
ひじ とっき とつ
肘パーツの突起を取り付けます。

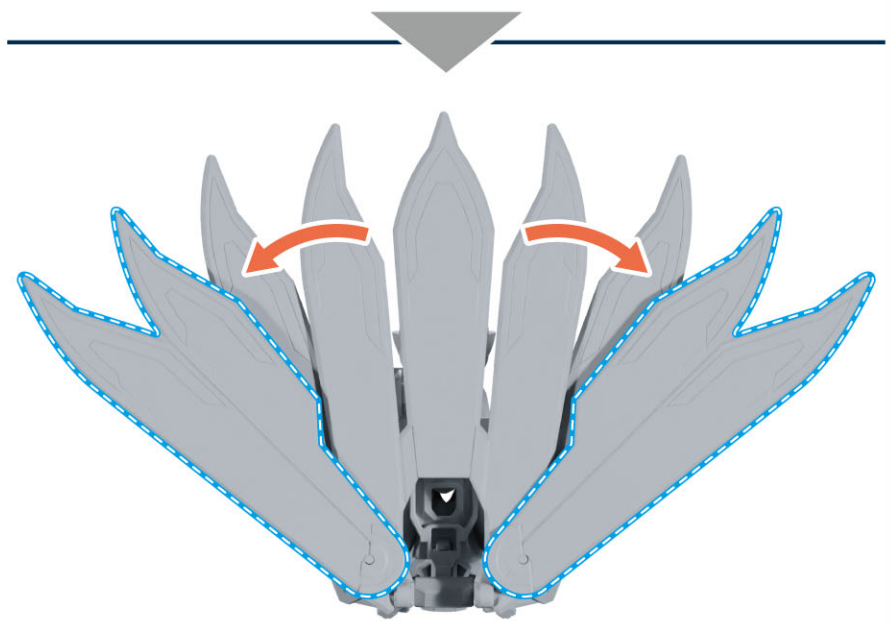
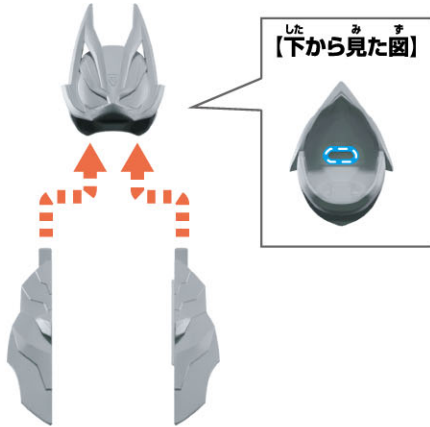

13 レジェンドキュウビの突起に
ひじ とっき とつ
肘パーツのミゾを取り付けます。

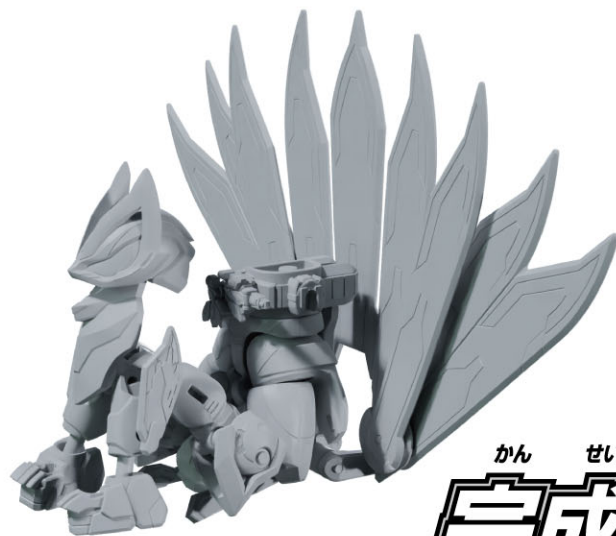
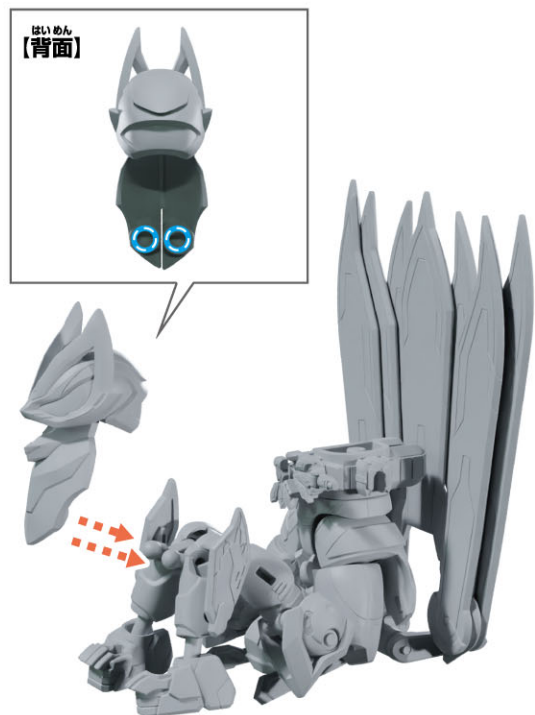

かん せい
完成!!!

もと もど さい ぎゃく てしゆん おこな
※元に戻す際は、逆の手順で行います。

ブーストフォームマークⅢへの組み立て方

※セット内容の状態から始めます。 ※別売りのエントリーボディを使用します。

使用するパーツ



ブーストフォームマークⅢボディ



マフラー



ライダーヘッド(ギーツ)

別売り



エントリーボディ

- 1** エントリーボディを下半身状態にします。
※下半身状態への変形の仕方はP.2~をご参照ください。

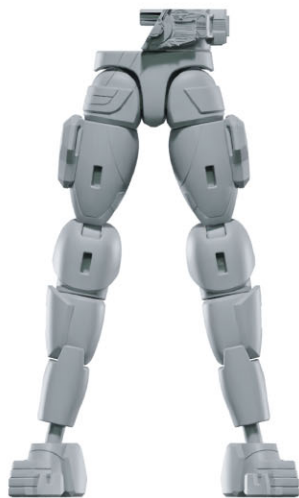

- 2** ブーストフォームマークⅢボディに
エントリーボディを順番に取り付けます。

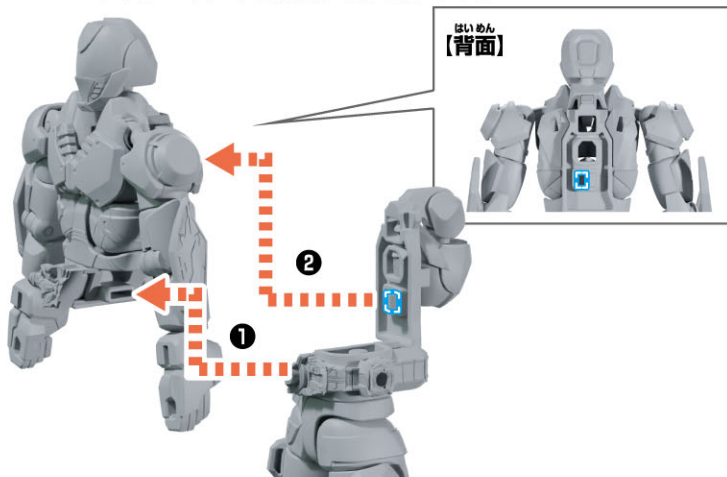

- 3** 腕パーツを可動させます。

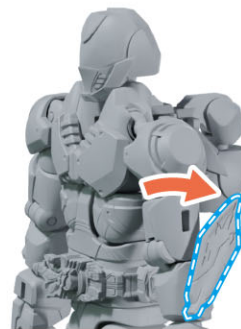

- 4** ライダーヘッド(ギーツ)とマフラーを取り付けます。

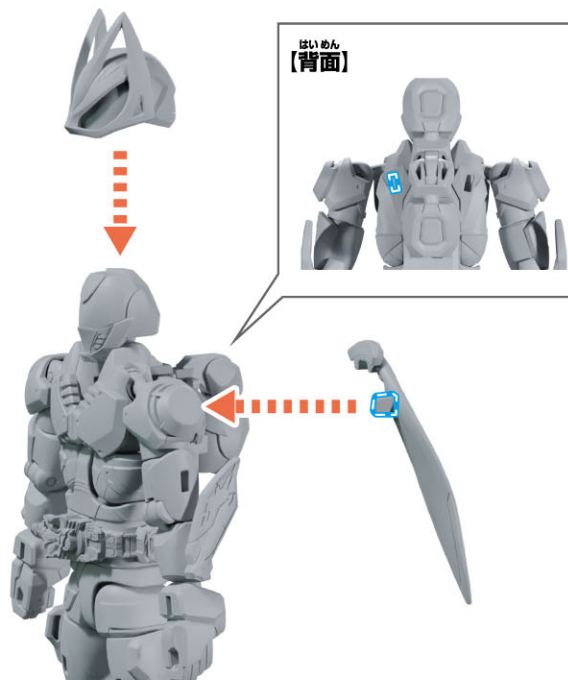



かん せい
完成!!

もと もど さい ぎゃく てしゅん おこな
※元に戻す際は、逆の手順で行います。