

COMPLETE SELECTION MODIFICATION

コンプリートセレクトションモディフィケーション ジョーカーラウザーパーツセット

JOKERROUZER PARTS SET

⚠ 注意

お買い上げのお客様へ 必ずお読みください。

●本商品の対象年齢は15才以上です。対象年齢未満のお子様には絶対に与えないでください。●可動部の隙間には指などを入れしないでください。はさまれてケガをする恐れがあります。●ぶつけたり、ふりまわすなど乱暴な遊びをしないでください。●廃棄するときは、自治体の廃棄処理の指示に従ってください。

〈使用上の注意〉 ●本商品は精密に作られています。無理な力を加えたり、落としたりすると破損するおそれがあります。●本商品を樹脂製のソファやシート、タオルなどの上に置かないでください。長時間接触していると色が移る場合があります。●カードを折り曲げたりしないでください。カードを読み込めなくなる場合があります。●バーコード部分が折れたり、破損しているカードは、うまく読み込めない場合があります。●可動部分・取付部分を無理な方向に強く引っ張ったり、曲げたりしないでください。●発音の一部にイントネーションが違っていたり、商品の特性上聞き取りにくいものがありますが、ご了承ください。●誤動作した場合は全ての電源を入れ直してください。●商品の特性上、外観のばらつきがございます。予めご了承ください。

商品アンケートに回答して
その場で電子マネーギフト
「1,000円分」
が抽選で当たる! 🎁



商品コード(10桁)
7011810806

スマートフォン・携帯電話からは左の二次元コードを読み取ってアクセスしてください。パソコンからはこちらのアンケートサイトにアクセスしてください。

<https://enquete-toy.bandai.co.jp/>

※実施内容は予告なく終了または変更になる場合がございます。

※詳細は事前の上のアンケートサイトをご確認ください。

※アンケート回答締め切り2025年4月末日

※お答えいただいたアンケートは個人を特定しない統計処理に利用させていただきます。

※スピード抽選の応募には全員登録が必要です。

※運賃等はお客様のご負担となります。

セット内容

JOKERROUZER PARTS SET

※取扱説明書の画像と商品とは、多少異なりますのでご了承ください。

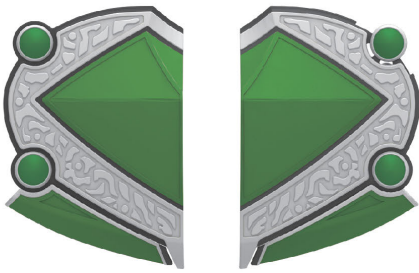

ジョーカーラウザーパーツ(左右)…各1



アルビノバックルパーツ(左右)…各1



ホルダー用パーツ
(ジョーカーラウザー)…1

ホルダー用パーツ
(アルビノバックル)…1

ラウズカード(全5枚)



ジョーカー



アルビノジョーカー

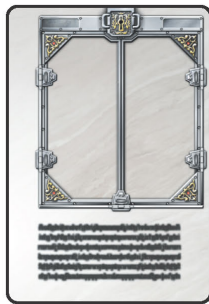

バンディカード
(封印前)



バンディカード
(封印後)



ジョーカー
(ディケイド版)

ジョーカーラウザーの組み立て方 ※アルビバックルの組み立て手順も同様です。

※別売りの「CSMカリスラウザー&カリスアロー／CSMカリスラウザー」を使用します。

- 1 別売りのCSMカリスラウザーの裏側の隙間に指を掛け、前面パーツ(左右)を外します。

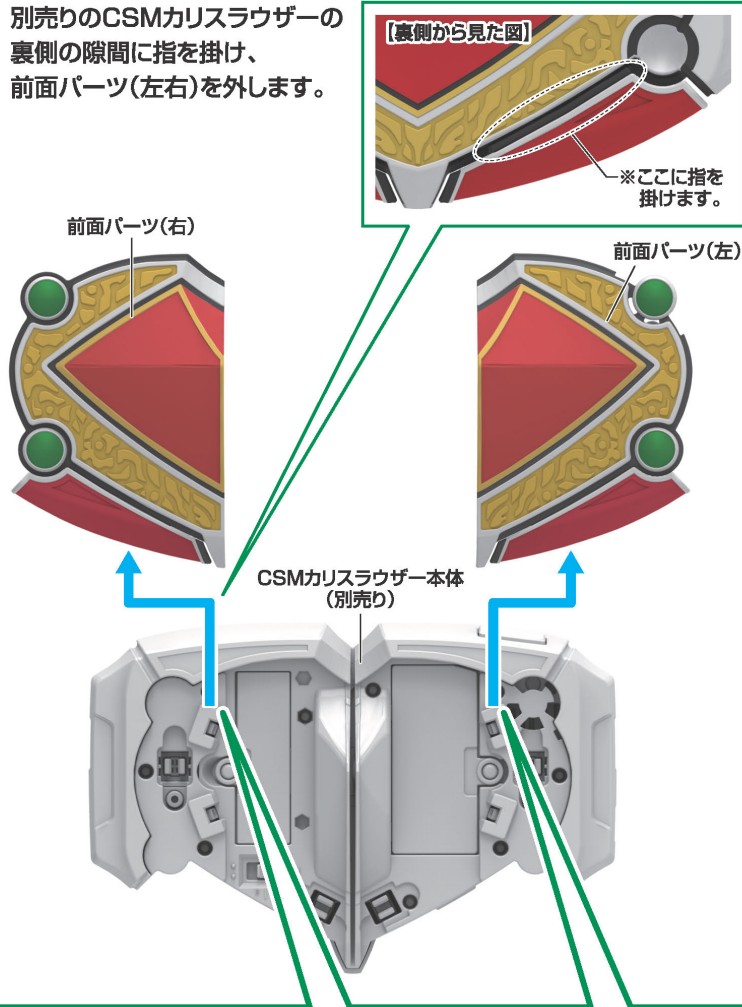

- 2 ジョーカーラウザーパーツ(左右)をそれぞれ取り付けます。

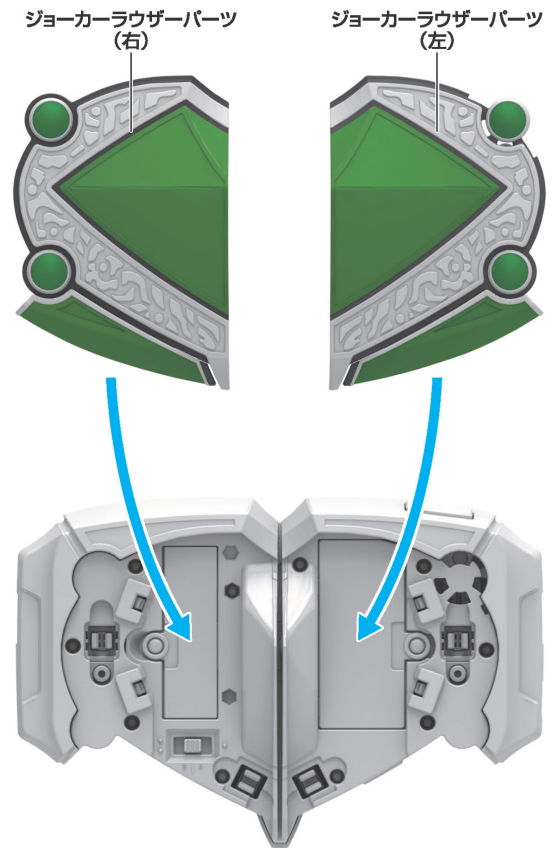

前面パーツを外す際の注意点

左図のように内側に傾けて外そうとすると、破損する場合がありますので、右図のように外側に傾けるように外してください。

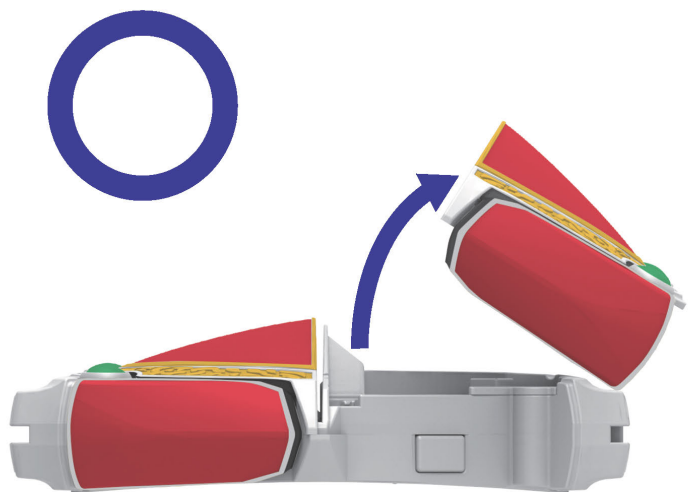

3 別売りのCSMカリスラウザーのカードホルダーの中央パーツを取り外し、ホルダー用パーツ(ジョーカーラウザー)を取り付けます。

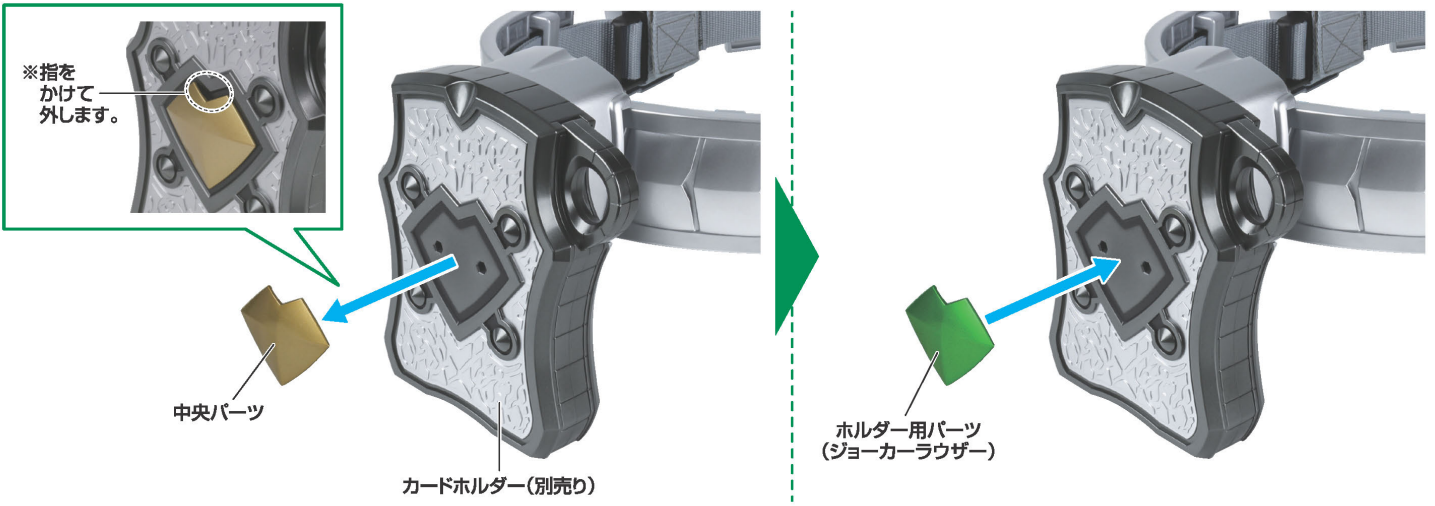

完成!!
ジョーカーラウザー

ジョーカーラウザーでの遊び方

※ジョーカーラウザー状態のラウザー本体をカリスアローに装着した場合、カリスアロー<ラウザー装着状態>には移行しません。
※カードスキャン時の音声は変化しません。

A:相川始モード

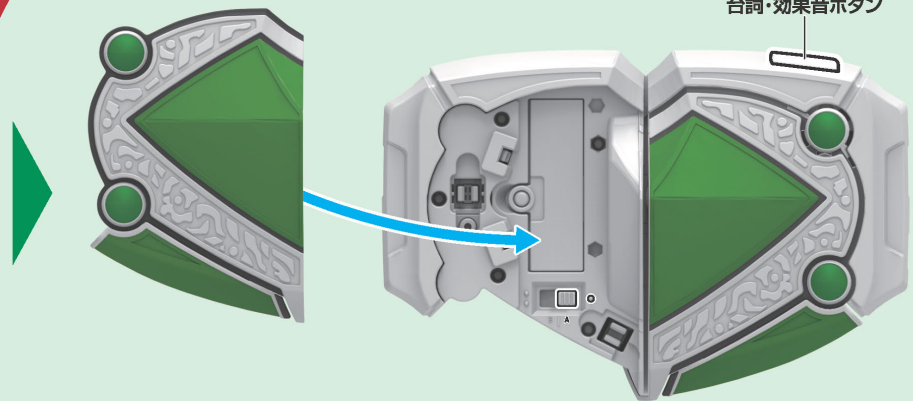

電源スイッチをAに入れた状態で
ジョーカーラウザーパーツを取り付けます。
→「相川始モード」として起動します。

台詞・効果音ボタンを押しながら電源スイッチをAに入れた状態で、
その後にジョーカーラウザーパーツを装着します。
→「相川始モード(台詞付加ver.)」として起動します。
台詞付加ver.では、特定の音声に相川始の台詞が付加されます。

B:剣崎一真モード

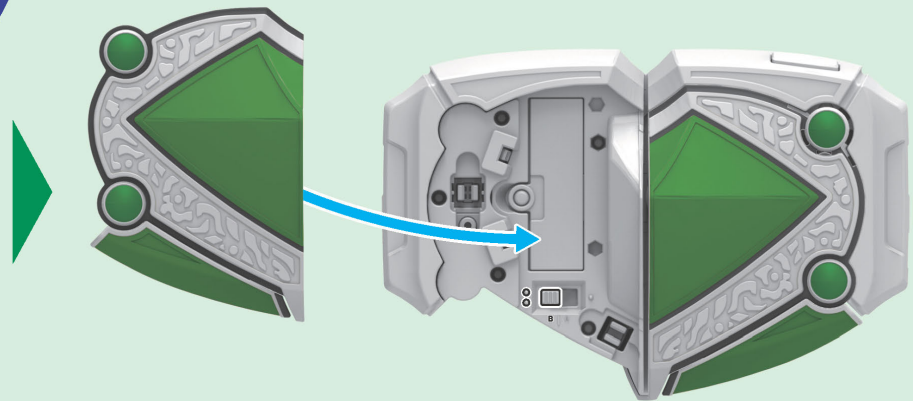

電源スイッチをBに入れた状態で
ジョーカーラウザーパーツを装着します。
→「剣崎一真モード」として起動します。

台詞遊び

台詞・効果音ボタンを短押しします。

→「A:相川始モード/B:剣崎一真モード」に応じた台詞が下記表の順番に鳴ります。



A:相川始モード

台詞	
1	奴にすべてのカードを奪われた。俺はまた、ジョーカーの本能を抑えられなくなるとしている。
2	俺は、相川始だ…!
3	あの家には近づくな、俺はお前らの親でも何でも無い。お前らを生み出したのは、俺の意志じゃない!
4	あの家にだけは、誰にも近づけない!!!
5	やはり、ダメなのか…
6	アンデッドが死ぬものか…
7	ジョーカーが勝ち残った時、ダークローチは生まれる。全ての命を滅ぼすために。
8	無駄だ。52体が封印された時点でバトルファイトは決した。もう彼らを解放することはできない。
9	一旦戦いを始めれば、俺はお前を倒すしかない。俺の身体は、意志とは関係なく動く。
10	こい剣崎。俺を封印するのは、お前だ。
11	来い、もはや、時間が無い。
12	懐かしいな。だから、ここで終わるんだ。
13	俺にはもうどうにもならない。俺はそうするように作られた。俺は、ジョーカーだ。
14	それ以外の方法があるか? 俺の身体は、もう俺の意思ではどうにもならない。攻撃を受けるほど俺は、一匹の獣に戻り、戦いのことしか考えられなくなる。そんな俺を倒せるのは、お前だけだ。

台詞	
15	俺とお前は、戦うことでしか分かりあえない!!!
16	剣崎、お前、お前は…。アンデッドになってしまったというのか、
17	最初からそのつもりで…。
18	統制者が言っている。アンデッドを二体確認。バトルファイトを再開しろと。
19	いくら離れたところで、統制者は俺たちに戦いを求める。本能に従い戦う。それが、アンデッドの運命だ。
20	それが、お前の答えか。
21	剣崎…。剣崎!!!!
22	戦うことでしか、俺とお前は語り合えない!
23	どうした? その程度か? いくらお前が手加減をしても、俺は、容赦はしない!
24	こいつは人間の命を求めるカード。お前が自分を投げだせば、カードはお前を求める。その時身代わりの命を差し出せば! どうした? 怖いのか?
25	身代わりの命は、俺でいい。やれ、剣崎。なにをためらっている? 俺は一度お前に封印されたことがある。同じことをすればいいんだ。
26	早くしろ! 人間を守るのが、お前の仕事じゃなかったのか!!!!

B:剣崎一真モード

台詞	
1	俺は、戦わない。
2	来るな! 俺とお前はアンデッドだ。俺たちがどちらかを封印しない限り、バトルファイトは決着せず、滅びの日が来ない。だから、俺たちは戦ってはいけない。近くには、いけない。
3	俺は運命と戦う。そして勝ってみせる。
4	お前は、人間たちの中で生き続ける。
5	俺達は二度と会うこともない。触れ合うこともない。それでいいんだ…。
6	俺はアンデッド、アンデッドはアンデッド同士、引かれ合う。俺に化けたのは失敗だったな。俺はアンデッド、そしてジョーカー。
7	ジョーカーが世界にただ一人になった時、世界は滅亡する。この世界に俺が、ジョーカーがただ一人存在しているということは、この世界の滅亡を意味する。

台詞	
8	一度は乗った船だ。最後まで乗るさ。
9	始、力を使ったな?
10	俺はお前のために自分の力を封印したつもりだったのに…お前が封印を破った。どうしてだ! 始!
11	俺達は再び出会ってしまった! 運命は、避けられないのか!
12	ジョーカーは互いに引かれ合い、運命と戦うしかない。さっきの俺達みたいに。だから俺は、始と二度と会わないようにしていたんだが…
13	戦いに決着がつき、ジョーカーが一体になった時、世界は滅びる。
14	栗原天音。始が…仮面ライダーカリスがずっと守ってきた少女だ。
15	これは俺たちの問題なんだ。俺と始の。
16	天音ちゃん…。

効果音遊び

台詞・効果音ボタンを長押しします。

→「A:相川始モード/B:剣崎一真モード」に応じた効果音が下記表の順番に鳴ります。



A:相川始モード

効果音	
1	ジョーカーへの変化音
2	新撃攻撃音&封印音
3	ダークローチ召喚音
4	鳴き声音

B:剣崎一真モード

効果音	
1	ジョーカーへの変化音
2	統制者飛来音
3	統制者へのパンチ音
4	統制者が飛んでいく音

※「相川始モード(台詞付加ver.)」の場合は1と2の効果音に相川始の声が付加されます。

アルビノバックルでの遊び方

※アルビノバックル状態のラウザー本体をカリスアローに装着した場合、カリスアロー<ラウザー装着状態>には移行しません。
 ※カードスキャン時の音声は変化しません。

アルビノジョーカーモード

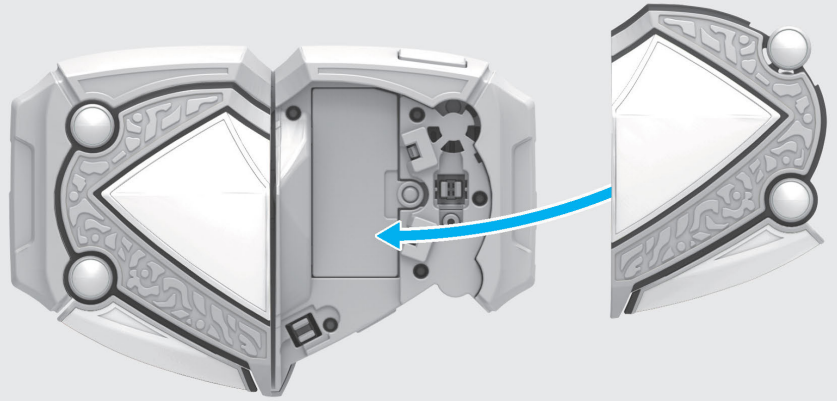
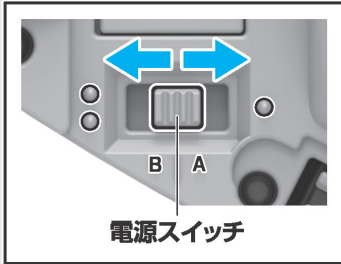

電源スイッチをAまたはBに入れた状態で
 アルビノバックルパーツを装着します。
 →「アルビノジョーカーモード」として起動します。

効果音遊び

台詞・効果音ボタンを押します。
 →効果音が下記表の順番に鳴ります。

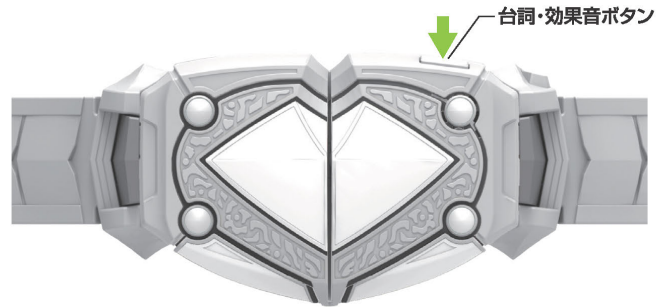

効果音	
1	アルビノジョーカー変化音
2	光弾攻撃音
3	フォーティーン飛来&咆哮音
4	フォーティーン火球攻撃音
5	フォーティーン電撃攻撃音
6	フォーティーン撃破音

ジョーカーラウザー・アルビノバックルでのカードスキャン

- ※ジョーカーラウザー・アルビノバックルは、ラウスカードをスキャンした際、同様の音声がかかります。
- ※ジョーカーラウザーを例に説明します。
- ※別売りの「CSMカリスラウザー&カリスアロー／CSMカリスラウザー」付属のラウスカードも使用します。

ジョーカーラウザーのバーコードリーダーに、ラウスカードをスキャンします。
→スキャンしたカード名が読み上げられ、カードに応じた「変身音」がかかります。

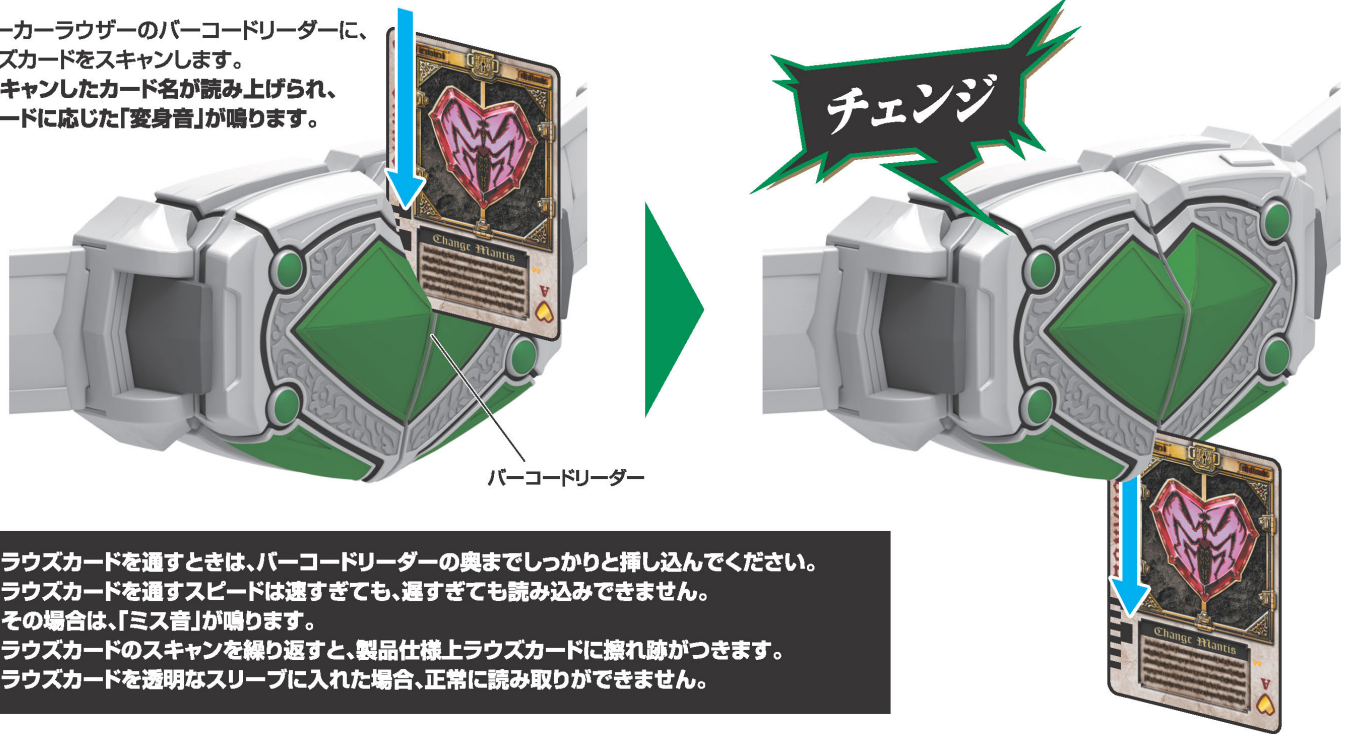

- ※ラウスカードを通すときは、バーコードリーダーの奥までしっかりと押し込んでください。
- ※ラウスカードを通すスピードは速すぎても、遅すぎても読み込みできません。その場合は、「ミス音」がかかります。
- ※ラウスカードのスキャンを繰り返すと、製品仕様上ラウスカードに擦れ跡がつかます。
- ※ラウスカードを透明なスリーブに入れた場合、正常に読み取りができません。

別売りの「♥K エボリューションパラドキサ」の場合

ジョーカーラウザーのバーコードリーダーに、別売りの「♥K エボリューションパラドキサ」のラウスカードをスキャンします。
→カード名が読み上げられ、「アンデッド変化音」がかかります。

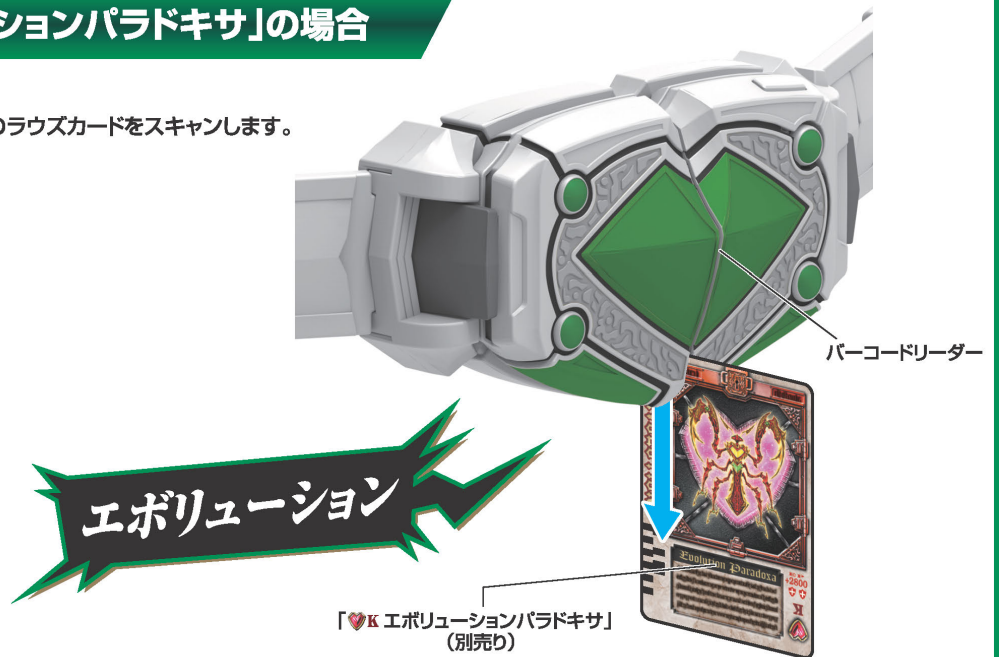

「ジョーカー」、「アルビノジョーカー」の場合

ジョーカーラウザーのバーコードリーダーに、
「ジョーカー」、「アルビノジョーカー」のラウスカードをスキャンします。
→カード名が読み上げられ、
「ジョーカー変化音」が鳴ります。

※カリスラウザーにスキャンした場合も
同様の音声が鳴ります。

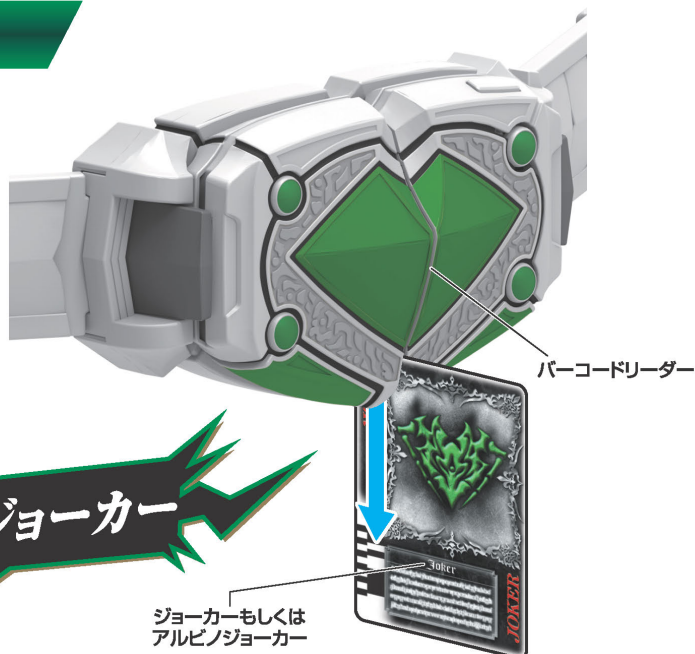

「ジョーカー(ディケイド版)」の場合

ジョーカーラウザーのバーコードリーダーに、
「ジョーカー(ディケイド版)」のラウスカードをスキャンします。
→カード名が読み上げられ、
「ディケイド版ジョーカー変化音」が鳴ります。

※カリスラウザーにスキャンした場合も
同様の音声が鳴ります。

