

COMPLETE SELECTION MODIFICATION

コンプリート セレクション モディフィケーション カリスラウザー & カリスアロー

CHALICEROUZER & CHALICEARROW

COMPLETE SELECTION MODIFICATION

コンプリート セレクション モディフィケーション カリスラウザー

CHALICEROUZER

⚠ 注意

お買い上げのお客様へ 必ずお読みください。

●本商品の対象年齢は15才以上です。対象年齢未満のお子様には絶対に与えないでください。●小さな部品、電池がありますので、小さなお子様が悪く飲み込まないように注意してください。窒息などの危険があります。●耳の近くで使用してはいけません。誤って使用すると、聴覚を損なう恐れがあります。●本商品には電子部品を使用しておりますので、ペースメーカーをご使用の方はご注意ください。●LEDの光の点滅を見続けしないでください。気分が悪くなったりする恐れがあります。●可動部の隙間には指などを入れないでください。はさまれてケガをする恐れがあります。●ぶつけたり、ふりまわすなど乱暴な遊びをしないでください。《電池を誤使用すると発熱・破裂・液もれの恐れがあります。下記に注意してください》●万一、電池から漏れた液が目に入ったときは、すぐに大量の水で洗い、医師に相談してください。皮膚や服に付いた時は水で洗ってください。●二次電池(充電式電池)は、絶対に使用しないでください。●古い電池と新しい電池、いろいろな種類の電池を混ぜて使わないでください。●＋(プラスマイナス)を正しくセットしてください。●遊んだ後は必ずスイッチを切り電池をはずしてください。電池を入れたままにしておくと、液漏れの恐れがあり危険です。●ショートさせたり充電、分解、加熱、火の中に入れてたりしないでください。●廃棄するときは、自治体の廃棄処理の指示に従ってください。

〈使用上の注意〉 ●本商品は精密に作られています。無理な力を加えたり、落としたりすると破損するおそれがあります。●本商品は精密な電子部品で構成されています。落としたり、水にぬらしたり、汚したり、分解したりしないでください。また、高温・低温になる所での使用、保管はさけてください。●本商品を樹脂製のソファやシート、タイルなどの上に置かないでください。長時間接触していると色移る場合があります。●故障の原因になりますので、付属のカード以外のものをカリスラウザーでスキャンしないでください。●カードを折り曲げたりしないでください。カードを読み込めなくなる場合があります。●バーコード部分が折れたり、破損しているカードは、うまく読み込めない場合があります。●ぬれたり、汚れているカードを読み込ませると、本体が破損する恐れがありますので絶対におやめください。●可動部分・取付部分を無理な方向に強く引っ張ったり、曲げたりしないでください。●発音の一部にイントネーションが違っていたり、商品の特性上聞き取りにくいものがありますが、ご了承ください。●誤動作した場合は全ての電源を入れ直してください。●商品の特性上、外観のばらつきがございます。予めご了承ください。

【注意】 カリスラウザーへのラウズカードのスキャンについて

①正しいスキャン方法

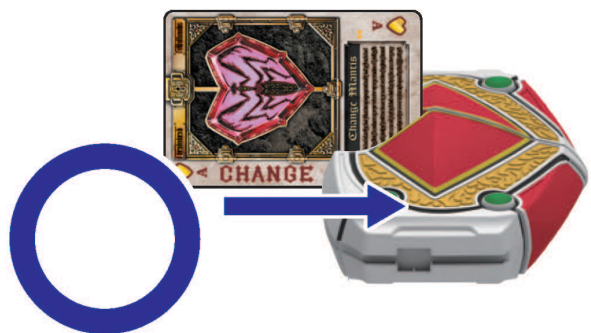

②誤ったスキャン方法



カリスラウザーにラウズカードをスキャンする際、

- ①の画像のように水平にスラッシュするようにしてください。
- ②の画像のようにカードが斜めの状態になると、カードの角が内部の窪みに引っ掛かり、カードの角が傷つく場合がありますのでご注意ください。

セット内容

CHALICEROUZER & CHALICEARROW
CHALICEROUZER

※取扱説明書の画像と商品とは、多少異なりますのでご了承ください。



カリスラウザー本体…1



ベルト(右)

ベルト(左)

ベルト本体…1

ベルトの胴回りサイズ:約75cm~約95cm



カードデッキ…1



サイドバックル(右腰)…1

※サイドバックル内部に塗装はありません。



サイドバックル(左腰)…1

※サイドバックル内部に黒色塗装があります。



ベルト留め…1

※「カリスアロー本体」は、「カリスラウザー&カリスアロー」にのみ含まれています。



カリスアロー本体…1

ラウズカード(全28枚)



♥A チェンジマンティス



♥2 スピリット



♥3 チョップヘッド



♥4 フロートドラゴンフライ



♥5 ドリルシェル



♥6 トルネードホーク



♥7 バイオプラント



♥8 リフレクトモス



♥9 リカバーキャメル



♥10 シャッフルセンチピード



♥J フュージョンウルフ



♥Q アブソーブオーキッド

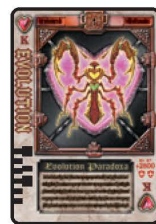

♥K エボリューションパラドクス



♥Q アブソーバサート



♥A プロパーブランク



♥2 プロパーブランク



♥3 プロパーブランク



♥4 プロパーブランク

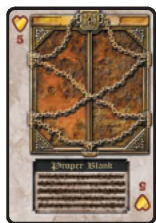

♥5 プロパーブランク

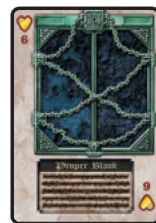

♥6 プロパーブランク



♥7 プロパーブランク



♥8 プロパーブランク

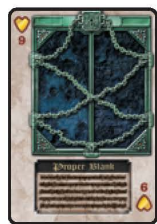

♥9 プロパーブランク



♥10 プロパーブランク



♥J プロパーブランク



♥Q プロパーブランク

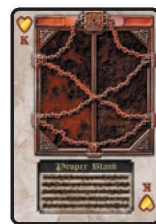

♥K プロパーブランク

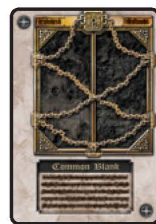

♥Q コモンブランク

カスラウザー／カスアローの電池交換の仕方

※電源スイッチがOFFになっていることを確認してください。 ※音声が小さくなって聞き取りにくくなったり、音が繰り返し鳴ったり、どのボタンを押しても「エラー音」が鳴る場合、正常にカードがスキャン出来なくなった場合、LEDの反応が悪くなった場合は、電池を全て新しい電池に交換してください。

カスラウザー

①裏側の隙間に指を掛け
前面パーツ(左右)を外します。

【裏側から見た図】

※ここに指を
掛けます。

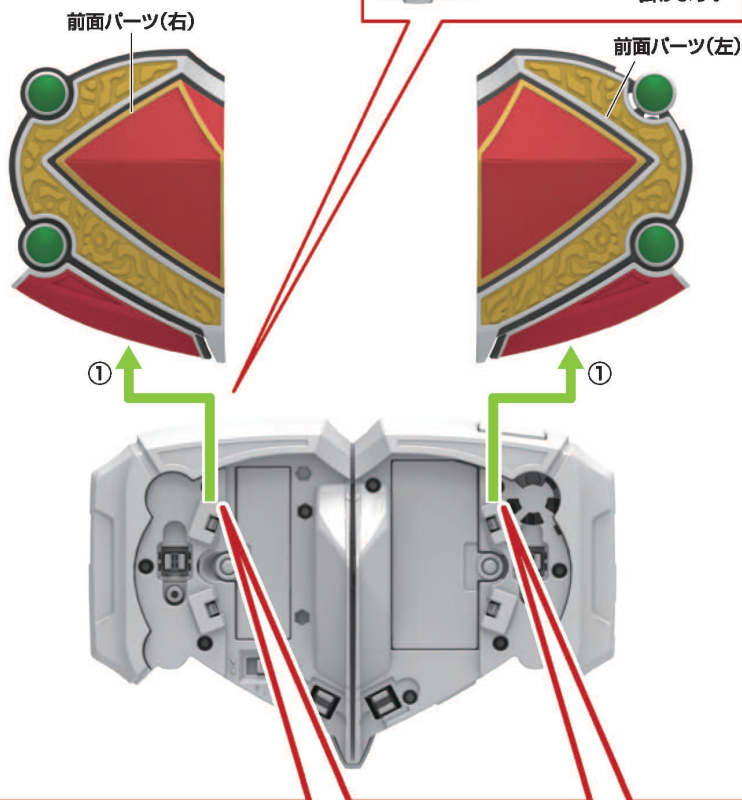

- ②電池ぶたのネジを⊕または⊖ドライバーで矢印の方向に回し、電池ぶたを取り外します。
- ③単4乾電池3本(別売りの)⊕⊖をそれぞれ間違えないように入れます。
- ④電池ぶたを戻し、ネジを①と逆方向に回して閉じます。

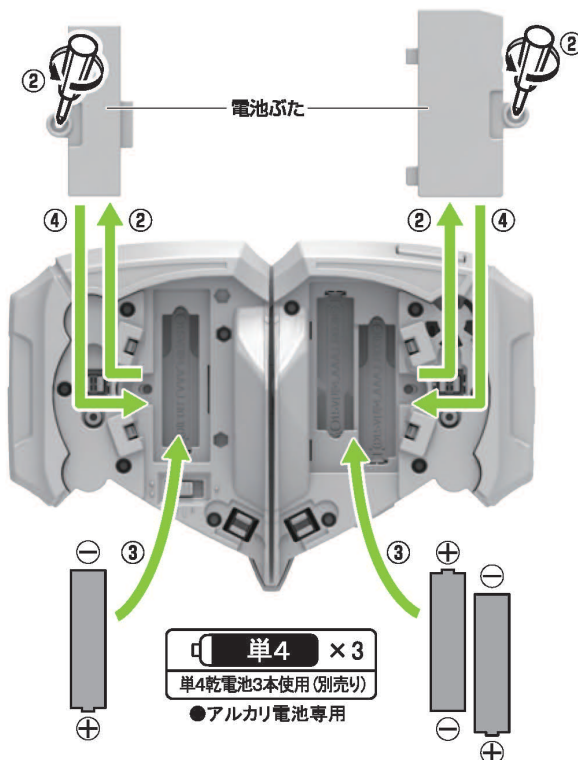

前面パーツを外す際の注意点

左図のように内側に傾けて外そうとすると、破損する場合がありますので、右図のように外側に傾けるように外してください。

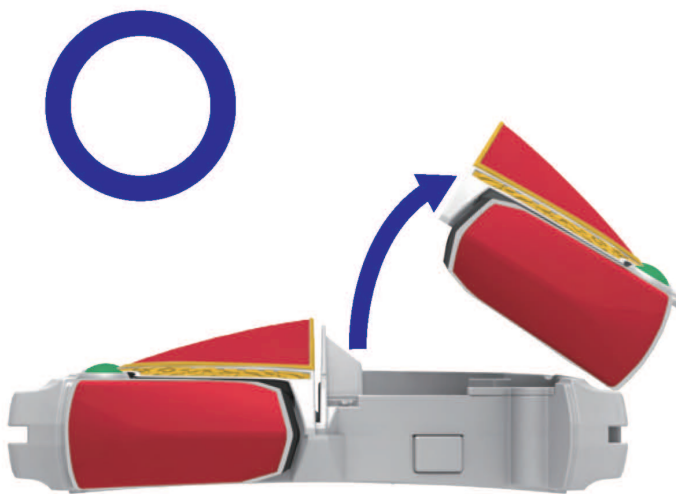

カリスアロー

- ① ミゾに指を掛けグリップカバーを外します。
- ② 電池ふたのネジを⊕または⊖ドライバーで矢印の方向に回し、電池ふたを取り外します。
- ③ 古いボタン電池を取り外して、新しいボタン電池3個(LR44・別売り)を⊕⊖に注意してセットします。
- ④ 電池ふたを元の位置に合わせ、ネジを①と逆方向に回して閉じます。

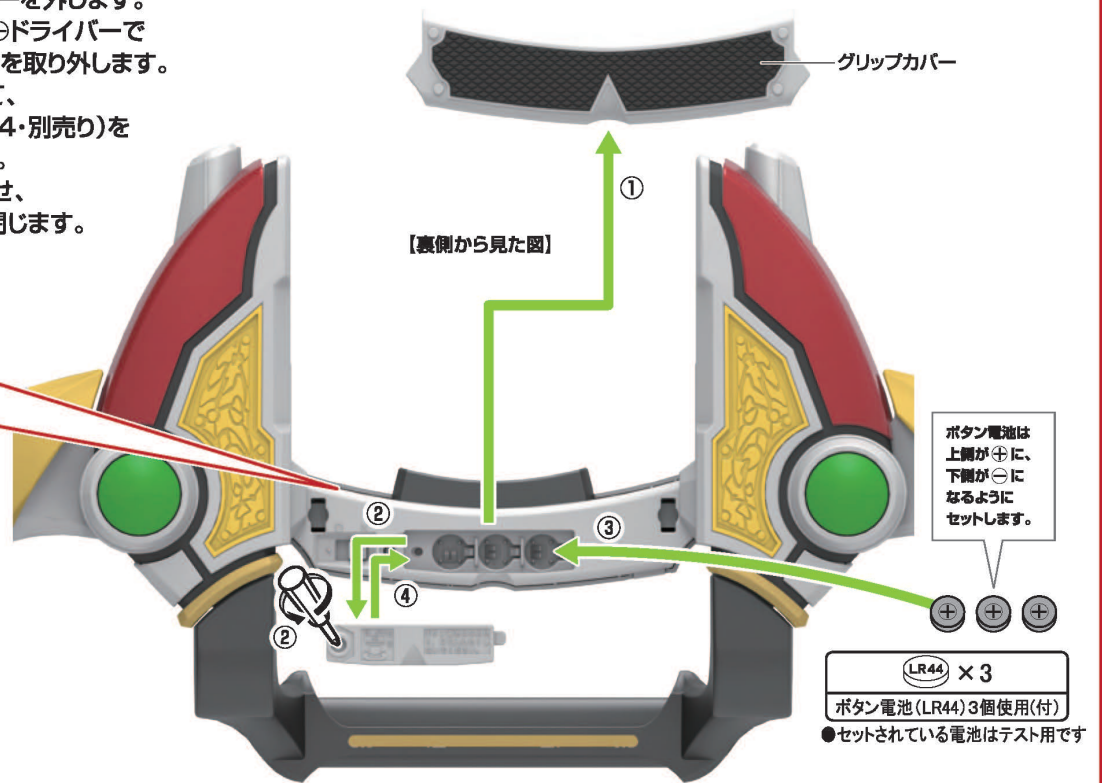

カリスラウザーの組み立て方

- 1** 腰まわりのサイズに合うよう、ベルト(右)の
アタッチメントパーツの位置を調整します。

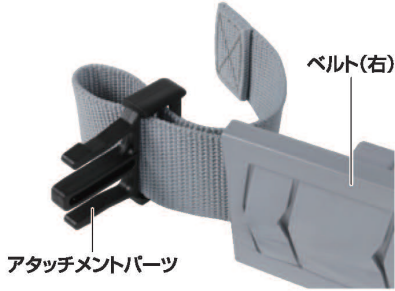

- 2** ベルト(右)とベルト(左)のアタッチメントパーツを
はめ合わせます。

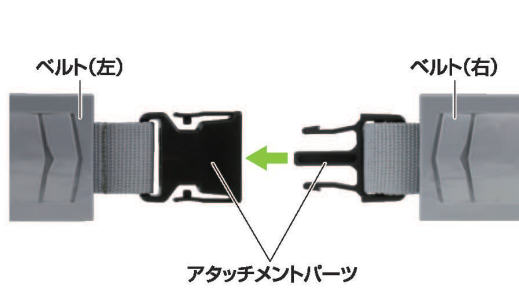

- 3** アタッチメントパーツにベルト留めを
図のように巻きつけてとめます。

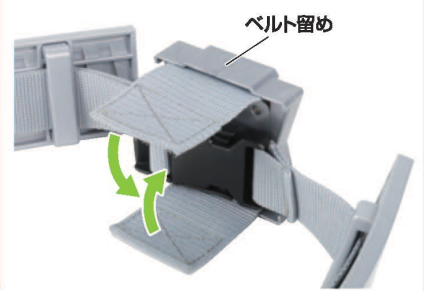

- 4** ベルト(左/右)に
サイドバックル(左腰/右腰)を
図のように巻きつけて
とめます。

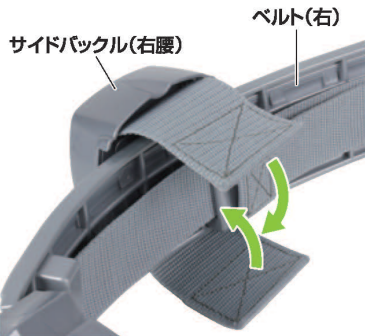

※左も同様に取り付けます。

- 5** ベルト(右)に巻いたサイドバックル(右腰)の穴に、
カードデッキの突起を図のように装着します。

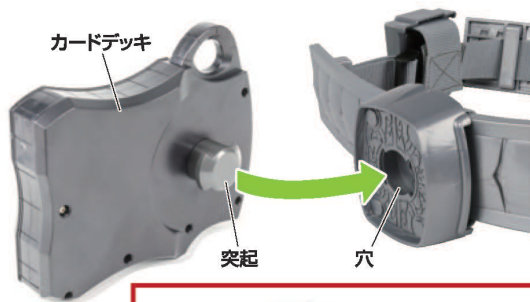

図の向きに
回転させます。

※取り外す際は
逆の手順で
行います。



サイド
バックル
(右腰)

※カードデッキはサイドバックル(右腰)に装着してください。
誤ってサイドバックル(左腰)に装着すると、
内部の黒色塗装に擦れが発生します。

- 6** ベルト本体のサイドパーツを広げながら、
カリスラウザー本体を取り付けます。

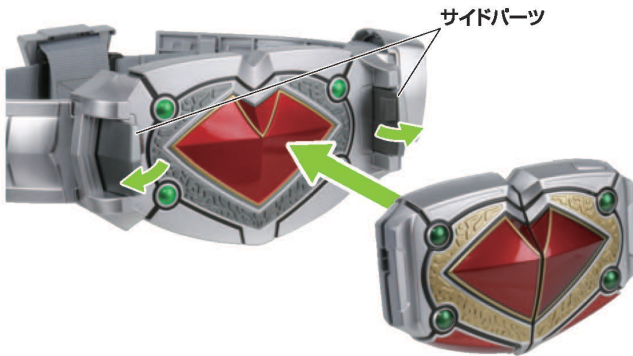

カリスラウザー本体の外し方

ベルト本体のサイドパーツを広げながら、
カリスラウザー本体を矢印の方向に取り外します。

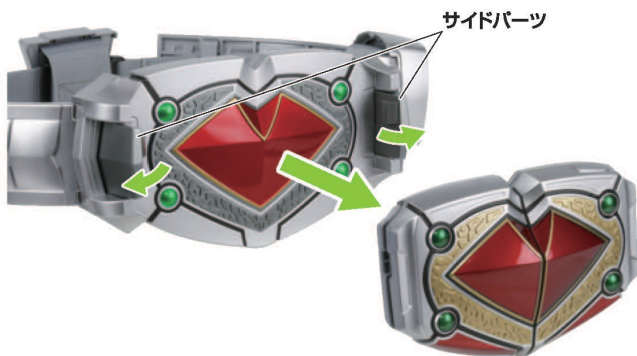

カードデッキの収納について

ラウスカードを
約28枚収納することが
できます。

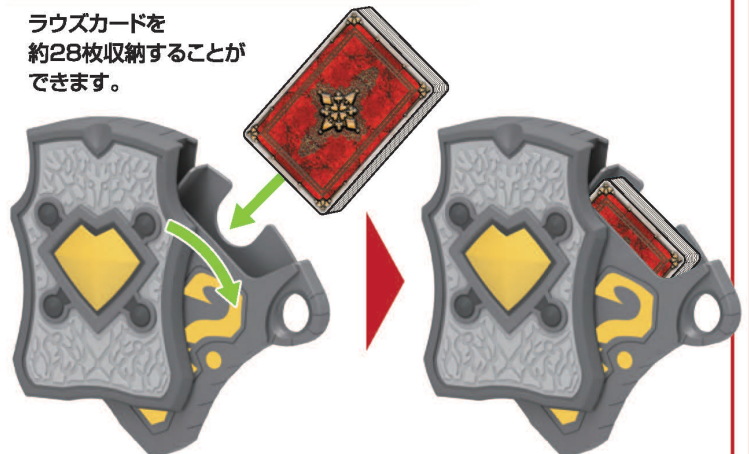

カリスラウザーの各部名称

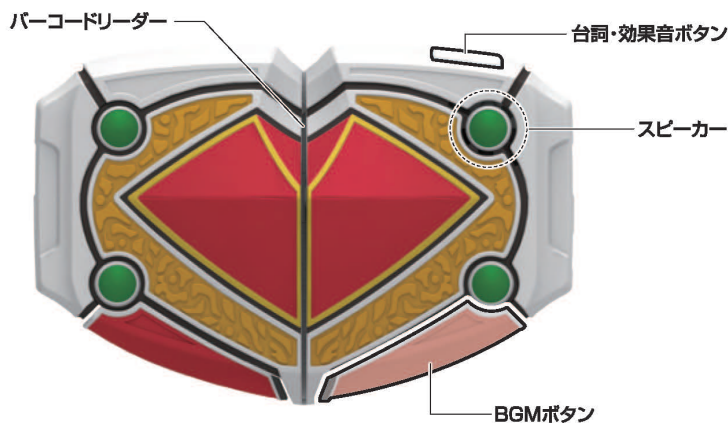

カリスラウザーの電源の入れ方



電源スイッチは前面パーツ(右)を外した図の位置にあります。

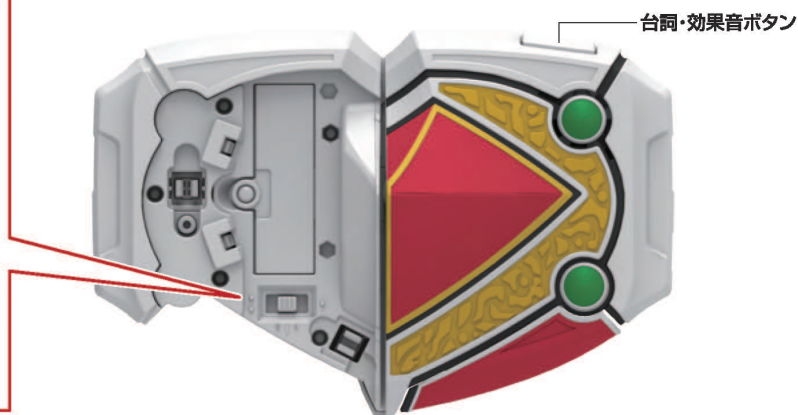

A:通常モード

▶カリスアローに取り付けた際、ラズカードをスキャンすることで内部数値が増減するモード

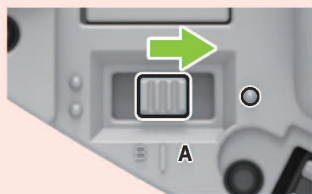

電源スイッチをAに入れます。
→「通常モード」として起動します。

台詞・効果音ボタンを押しながら、電源スイッチをAに入れます。
→「通常モード<台詞付加ver>」として起動します。

B:無限スキャンモード

▶カリスアローに取り付けた際、内部数値に関係なくスキャンできるモード

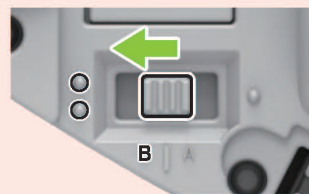

電源スイッチをBに入れます。
→「無限スキャンモード」として起動します。

台詞・効果音ボタンを押しながら、電源スイッチをBに入れます。
→「無限スキャンモード<台詞付加ver>」として起動します。

※電源を入れると内部的に数値を記憶しています。開始時の内部数値は7000になります。

※「通常モード」の場合、各ラズカードのスキャンによって数値が増減します。

※スキャンで内部数値が増減するのは、「カリスアロー<カリスラウザー装着状態>」の場合のみで、「カリスラウザー本体」のみでスキャンする場合は、数値は増減しません。

ベルト出現遊び

台詞・効果音ボタンを長押しします。
 →「ベルト出現音」と「変身」の台詞が、右記表の順番に鳴ります。

※7回目の後は1回目に戻ります。



| 音声 | |
|-----|---------------------|
| 1回目 | 「ベルト出現音」 |
| 2回目 | 「変身(通常)」 |
| 3回目 | 「ベルト出現音」 |
| 4回目 | 「変身(強)」 |
| 5回目 | 「ベルト出現音(ジオウver.)」 |
| 6回目 | 「変身(通常)」 |
| 7回目 | 「ベルト出現音(ディケイドver.)」 |

変身遊び

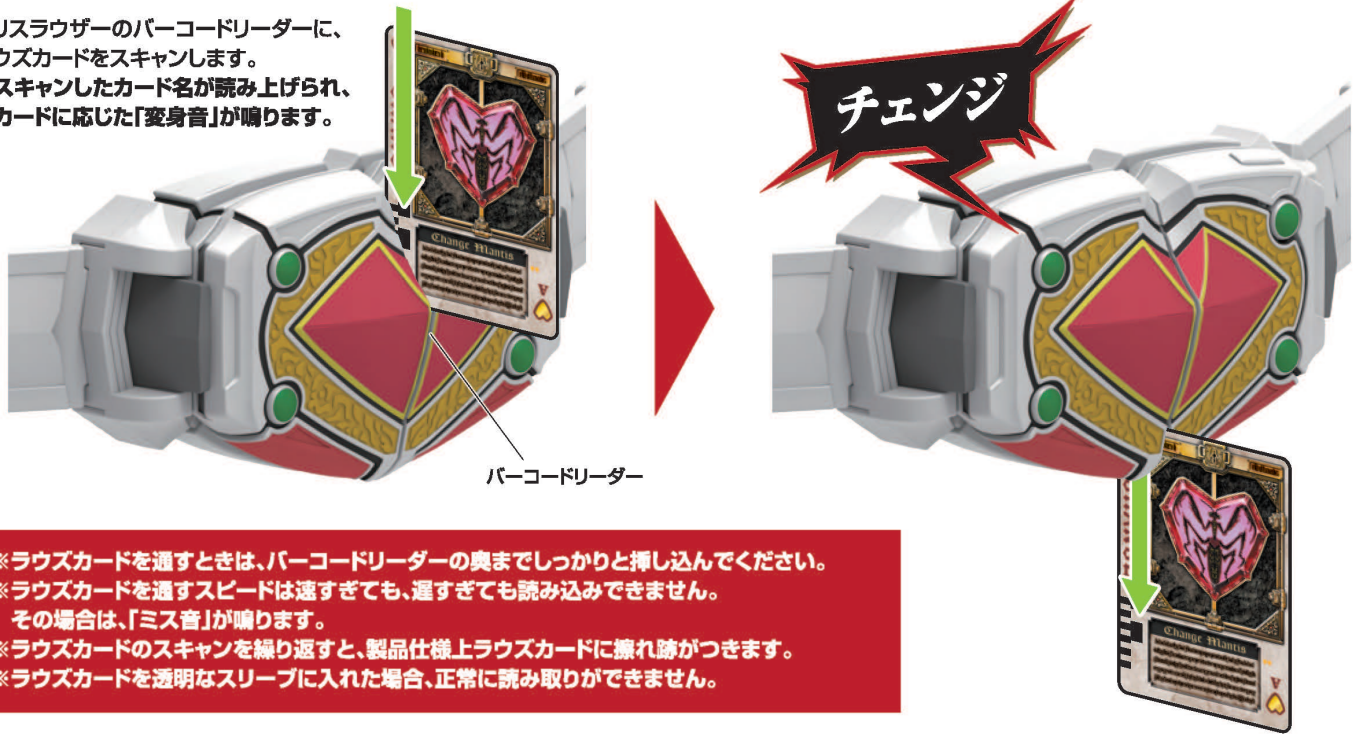

カリスラウザーのバーコードリーダーに、ラウスカードをスキャンします。
 →スキャンしたカード名が読み上げられ、カードに応じた「変身音」が鳴ります。



- ※ラウスカードを通すときは、バーコードリーダーの奥までしっかりと押し込んでください。
- ※ラウスカードを通すスピードは速すぎても、遅すぎても読み込みできません。その場合は、「ミス音」が鳴ります。
- ※ラウスカードのスキャンを繰り返すと、製品仕様上ラウスカードに擦れ跡がつかます。
- ※ラウスカードを透明なスリーブに入れた場合、正常に読み取りができません。

変身音のバリエーション

「♡2 スピリット」と「♡K エボリューションパラドキサ」は変身音にバリエーションがあり、下記表のように順番に変化します。

| | | | |
|--|---------------------------|---------------------------|-----------------|
|  ♡2 スピリット | スキャン1回目 | スキャン2回目 | |
| | ヒューマンアンデッド変身音 (変身解除音)① | ヒューマンアンデッド変身音 (変身解除音)② | |
|  ♡K エボリューション パラドキサ | スキャン1回目 | スキャン2回目 | スキャン3回目 |
| | ワイルドカリス 変身音① | ワイルドカリス 変身音② | ワイルドカリス 変身音③ |

※スキャン3回目は、「ヒューマンアンデッド変身音(変身解除音)①」に戻ります。

※スキャン4回目は、「ワイルドカリス変身音①」に戻ります。

BGM遊び

BGM機能

BGMボタンを約**0.3秒**長押しします。
 (下記のスタンバイ音が鳴る前に離します。)
 →右記表の「BGM」が順番に鳴ります。

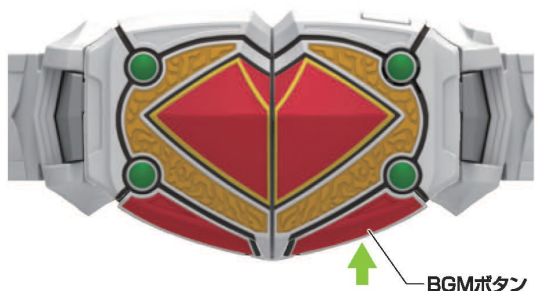

※BGMが鳴っている間に、もう一度「BGMボタン」を
 0.3秒長押しすると、BGMが鳴り止みます。

※外観デザインを優先したBGMボタン配置の都合上、
 カリブアロー本体への取り付け時にカリブラウザー本体を
 握ることによるBGMボタンの誤動作を防ぐため、
 0.3秒の長押しでBGMが鳴る仕様となっています。

| 順番/スタンバイ回数 | BGM |
|------------|-------------------------------|
| 1回目 | 怒りに震えて、カリブ |
| 2回目 | すべてを受けて |
| 3回目 | 覚醒 |
| 4回目 | 覚醒(短縮ver.) |
| 5回目 | take it a try |
| 6回目 | take it a try(短縮ver.) |
| 7回目 | ラストバウト |
| 8回目 | カリブ激情! |
| 9回目 | クライマックスV |
| 10回目 | クライマックスVII |
| 11回目 | Round ZERO~BLADE BRAVE(TVサイズ) |
| 12回目 | ELEMENTS(TVサイズ) |

BGMスタンバイ遊び

①BGMボタンを**2.5秒**長押しします。→「スタンバイ音」が鳴ります。

※そのまま長押しし続けると、最大12回の「スタンバイ音」が
 鳴ります。

②続けてp.7の「変身遊び」の操作を行います。

→「変身音」とともに、指定した上記表のBGMが鳴ります。

台詞遊び

台詞・効果音ボタンを短押しします。

→「相川始」の台詞が下記表の順番に鳴ります。



| 台詞 | |
|----|---|
| 1 | すべてが俺の敵だ、貴様もな! |
| 2 | 人を守ろうとする愛、その時奴の力は全開する、か。 |
| 3 | お前たち人間が、俺に勝てるかな? |
| 4 | 俺には敵わない。そういっただろ?大体お前連人間が存在すること自体おかしいんだ。 |
| 5 | お前は手を出すなしいいな、手をだすなよ… |
| 6 | そんなこと言ってみろ、俺は貴様をぶっ殺す! |
| 7 | 嫌われるよ、おしゃべりすぎる奴は。誰にだって触れられたくないことはある。忘れるんだな。 |
| 8 | あいつは怒りを力にする。俺への憎しみが、あいつの数値を上げているんだ。 |
| 9 | 嘘むところだ、決着を…。 |
| 10 | 誰であろうと、なんであろうとかまわない! 俺は今、無性に戦いたい。貴様のような奴を、この手でぶちのめしたい!! |
| 11 | みなぎってくる。こいつと戦っていると、俺の本能の力がみなぎってくる! |
| 12 | 何も考えちゃいない。ただ無性に今、ここに見えている何もかもをぶち壊したくなる。 |
| 13 | 分からないな、人間ってやつがさ、やはり俺には理解できない。 |
| 14 | 俺も、もう俺から逃げない。俺は、俺だけで生きる。俺だけで、戦う! |
| 15 | 俺には関係ない。俺は俺の理由で戦う! |
| 16 | 俺は一人で戦いを続ける。でも、君のおかげで助かった、ありがとう。 |
| 17 | 俺は誰とも組まない。 |
| 18 | 俺は、俺のやり方しか知らない。 |
| 19 | 言ったはずだ。俺は誰とも手を組まない。以前お前に助けられたこともあったが、二度目はない。 |
| 20 | 温かい。だが、このぬくもりは俺にとって何を意味するんだ…。 |
| 21 | あのアンデッドは俺の獲物だ。お前は白井のことを心配したほうがいいんじゃないのか。 どうやらアンデッドに狙われているようだ。それも人間に化けられる上級アンデッドにな。 |
| 22 | お前に俺の戦いのジャマをされたくないだけだ。 |
| 23 | 戦う意思を持たないやつを相手にしてるほど、俺は願じゃない。 だが待ってるぞ、お前が真の力を手に入れる時を。その時は必ずぶちのめしてやる。 |
| 24 | 俺は、かつてある人間を見た。その男は命が消えるその瞬間に、ただ家族のことだけを案じ、 自分を助けてくれなどと、一言も言わなかった。男が自分より家族を優先したのが、 不思議だった。 |
| 25 | 俺は人間じゃない。 |
| 26 | 人間、不可思議な生き方。笑って泣いて、人と心を交わせる。心。 |
| 27 | 俺はアンデッドではない。そして人間でもない。分かりはしない。お前などに。 俺の存在を知っているのは俺だけだ。だから言えるのだ。お前などに負けはしないと。 |
| 28 | そうだ、カテゴリーエースに言っといってくれ、いつでも待っている。戦う準備はできているとな。 |
| 29 | 俺はあんたのように人間に騙されては生きない。人間になど同化していない。 |
| 30 | お前連人間がのんびり食事の支度をしてる時でも、俺たちの戦いは続いているんだ。 勝ち残ったものだけが生き続ける。それを知らずに気楽なものだ。 |
| 31 | 分からない。思い出せないんだ、何も…。 |
| 32 | 俺は三上、自分のことがもっと知りたいんだ。 |
| 33 | 俺は涙み嫌われていた。死神、53番目、いや、分からない、思い出せない。 |
| 34 | そうだ、俺は53番目の存在。 |
| 35 | そうだ、お前たちが強くなれば、お前たちと戦うことで、俺ももっと強くなる。 |
| 36 | 俺をその名で呼ぶな…。 |
| 37 | あのカードに封印されているのは、一万年前の、バトルファイトの勝利者だ。 |

| 台詞 | |
|----|---|
| 38 | 2年余り前、俺は封印を解かれた、お前たち人間の手によって、 俺は本能の命するまま、次々にアンデッドを封印し、自分の力にしていった。 そしてついに見つけた、一万年前に俺を封印した、奴を。 |
| 39 | 奴は全く抵抗せず、俺に封印された。 奴を封印して以来、俺はジョーカーに戻ることに怠まわしく感じるようになってしまった。 そしてなぜか人間を…。 |
| 40 | 戻らない…。二度と、あの姿には…。 |
| 41 | こんなものは、本当の強さじゃない。 |
| 42 | 俺は、ジョーカーには戻らない。 |
| 43 | ラズカード変化音(ワイルドベスタからプライムベスタ) |
| 44 | 本当に強いのは…強いのは!ヒトの想いだ! |
| 45 | まさかお前が持っているとはな、返してもらったぞ。 俺は、もう一人の俺をいつまで抑えていられるか、分からない。 新たな強大な力が、生まれようとしている。ジョーカーはそれと呼応して… もし今度俺がジョーカーに戻ったら、天音ちゃんでも見分かが付かないだろう。 |
| 47 | 来るな…!もうすぐ俺は、アンデッドを倒すことしか考えられない、獣に戻る。 |
| 48 | 剣崎、お前の新しい力は、危険だ。 |
| 49 | 今度は、俺の番か…感じる、剣崎、お前を必ず連れ戻す… |
| 50 | どうした、剣崎、お前はそんな弱い人間か? やってみろ、剣崎。ジョーカーに支配されるようでは、俺を倒せはしない。 |
| 51 | 俺はジョーカーを抑えこみ、新たな進化を遂げた、お前にも、できると思っていた。 |
| 52 | 剣崎、俺がジョーカーになった時、お前は俺を助けるために戦った。今度は俺の番だ。 |
| 53 | 俺達の芝居も、お前の芝居もこごまでだ。 |
| 54 | そんなことより思い出した。そういえばお前、俺の目にレモン汁をかけてくれたな。 |
| 55 | あまいな。アンデッドは、人間との共存なんて望んでいない。お前は今を楽しめ。 |
| 56 | 奴にすべてのカードを奪われた。俺はまた、ジョーカーの本能を抑えられなくろうとしている。 |
| 57 | 俺は、相川始だ…! |
| 58 | これは、統制者の声を伝えるものだ。これはかつて、封印の役を果たすものだった。 |
| 59 | さあな、だが、やがてまた現れる。近い将来、最後の一体となったアンデッドの前に。 |
| 60 | いつまで、このままでいられる…? 俺達は最後に残ったアンデッドだ。だが、俺たちが戦いをやめ、人間を襲うこともなければ、 バトルファイトはこのまま終わる。永遠にだ。勝ち残るものなど誰もいない。 ただ、この時間だけが静かに流れて…。 |
| 62 | 橋が、死んだ。 |
| 63 | 止める、俺は何も望まない。やめろー!!! |
| 64 | あの家には近づくな、俺はお前らの親でも何でもない。 お前らを生み出したのは、俺の意志じゃない! |
| 65 | あの家にだけは、誰にも近づけない!!! |
| 66 | やはり、ダメなのか… |
| 67 | アンデッドが死ぬものか… |
| 68 | ジョーカーが勝ち残った時、ダークローチは生まれる。全ての命を滅ぼすために。 |
| 69 | 無駄だ。52体が封印された時点でバトルファイトは決した。もう彼らを解放することはできない。 |
| 70 | 一旦戦いを始めれば、俺はお前を倒すしかない。俺の身体は、意志とは関係なく動く。 |
| 71 | こいつ剣崎、俺を封印するのは、お前だ。 |

| 台詞 | |
|----|--|
| 72 | 来い、もはや、時間が無い。 |
| 73 | 懐かしいな。だから、ここで終わるんだ。 |
| 74 | 俺にはもうどうにもならない。俺はそうするように作られた。俺は、ジョーカーだ。 それ以外に方法があるか？ 俺の身体は、もう俺の意思ではどうにもならない。 |
| 75 | 攻撃を受けるほど俺は、一匹の獣に戻り、戦いのことしか考えられなくなる。 そんな俺を倒せるのは、お前だけだ。 |
| 76 | 俺とお前は、戦うことでしか分かりあえない!!! |
| 77 | 剣崎、お前、お前は…。アンデッドになってしまったというのか。 |
| 78 | 最初から、そのつもりで…。 |
| 79 | 統制者が言っている。アンデッドを二体確認。バトルファイトを、再開すると。 |
| 80 | いくら離れたところで、統制者は俺たちに戦いを求める。 本能に従い戦う。それが、アンデッドの運命だ。 |
| 81 | それが、お前の答えか。 |
| 82 | 剣崎…。剣崎!!!! |
| 83 | 戦うことでしか、俺とお前は繋り合えない! |
| 84 | どうした?その程度か?いくらお前が手加減をしても、俺は、容赦はしない! |
| 85 | この子に、近づくな!!! |

| 台詞 | |
|----|---|
| 86 | 天音ちゃん、きれいになった。 |
| 87 | 天音ちゃん、必ず。必ず助ける! |
| 88 | こいつは人間の命を求めるカード。お前が自分を投げだせば、カードはお前を求める。 その時身代わりの命を差し出せば! どうした? 怖いのか? |
| 89 | 身代わりの命は、俺でいい。やれ、剣崎。なにをためらっている? 俺は一度お前に封印されたことがある。同じことをすればいいんだ。 |
| 90 | 早くしろ! 人間を守るのが、お前の仕事じゃなかったのか!!!! |
| 91 | その子に手を出すな。 |
| 92 | これが、本当の俺なんだ。 俺がずっとそばにいたら、天音ちゃんは本当の天音ちゃんになれない。 だから俺は… |
| 93 | やはり俺たちは、戦う運命か… |
| 94 | 天音ちゃん、君に何かあったら、俺はいつでも駆けつける。 |
| 95 | アンデッド語1 |
| 96 | アンデッド語2 |
| 97 | アンデッド語3 |
| 98 | アンデッド語4 |

ヒューマンアンデッドモード

BGMボタンを押しながら電源スイッチをAまたはBに入ると「ヒューマンアンデッドモード」として起動します。

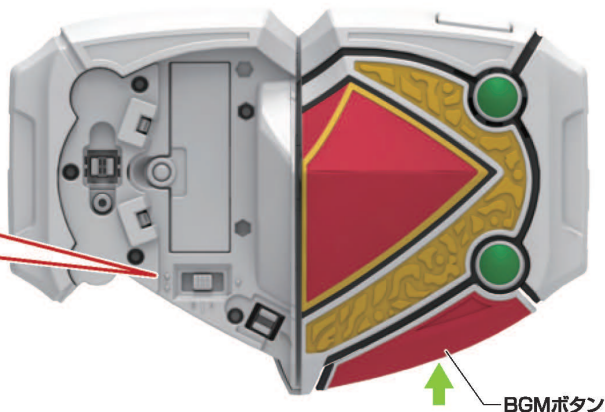

「ヒューマンアンデッドモード」の状態
で、台詞・効果音ボタンを短押しします。
→「ヒューマンアンデッド」の台詞が右記表の順番に鳴ります。

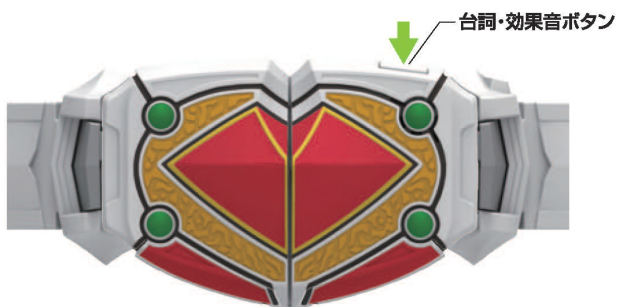

| 台詞 | |
|----|--|
| 1 | 皆さん。初めまして。 |
| 2 | 私は相川始でも、ジョーカーでもありません。あなたたちの言う、カテゴリー2。 ジョーカーは、自分が獣に戻ることを恐れました。 そのため、自分が目覚めぬように深く深く自己催眠をかけました。 |
| 3 | 私は、彼の内部から働きかけてきました。そして今では彼は、人間になりたいと願っています。 他の生物を滅ぼすのではなく、人間の中で生きていこうと。 |
| 4 | バトルファイトに勝利したとき、統制者の声が聞こえました。 お前の望むままになら、人類も、人類以外の生物も、この地球さえも、と。 |
| 5 | 勝利者には、万能の力が与えられます。世界を自分の望むように変えることができる力。 |
| 6 | 君なら、何を望みますか? |
| 7 | |

※「ヒューマンアンデッドモード」の状態では、カードスキャン等はできません。スキャンした場合、エラー音が鳴ります。

三上了モード

「ヒューマンアンデッドモード」の状態
で、台詞・効果音ボタンを長押しします。
→「モード切替音」が鳴り、「三上了モード」になります。
台詞・効果音ボタンの短押しで、「三上了」の台詞が
右記表の順番に鳴ります。

| 台詞 | |
|----|--|
| 1 | 未知の仇! |
| 2 | 俺は取り戻すんだ! さいつに勝って俺の人生を! 俺が本物の了だったことを、証明してやる! |
| 3 | アルティメットフォーム! スペシャルターボ! |

※「三上了モード」の状態では、カードスキャン等はできません。スキャンした場合、エラー音が鳴ります。

※「三上了モード」の状態では台詞・効果音ボタンを長押しすると、「ヒューマンアンデッドモード」に戻ります。

カリスアローの各部名称

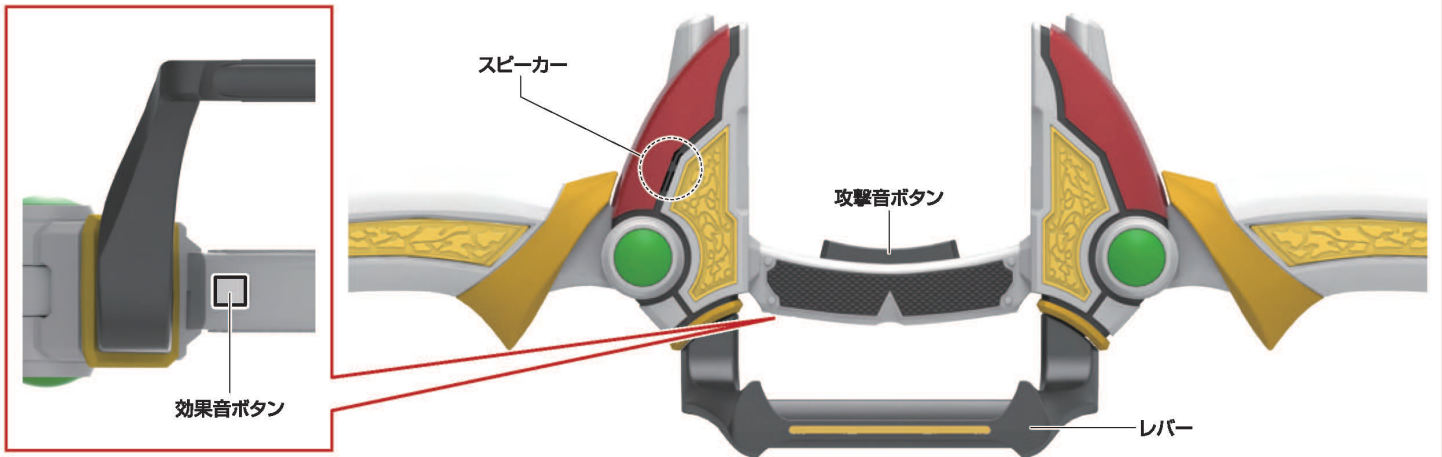

刃の可動

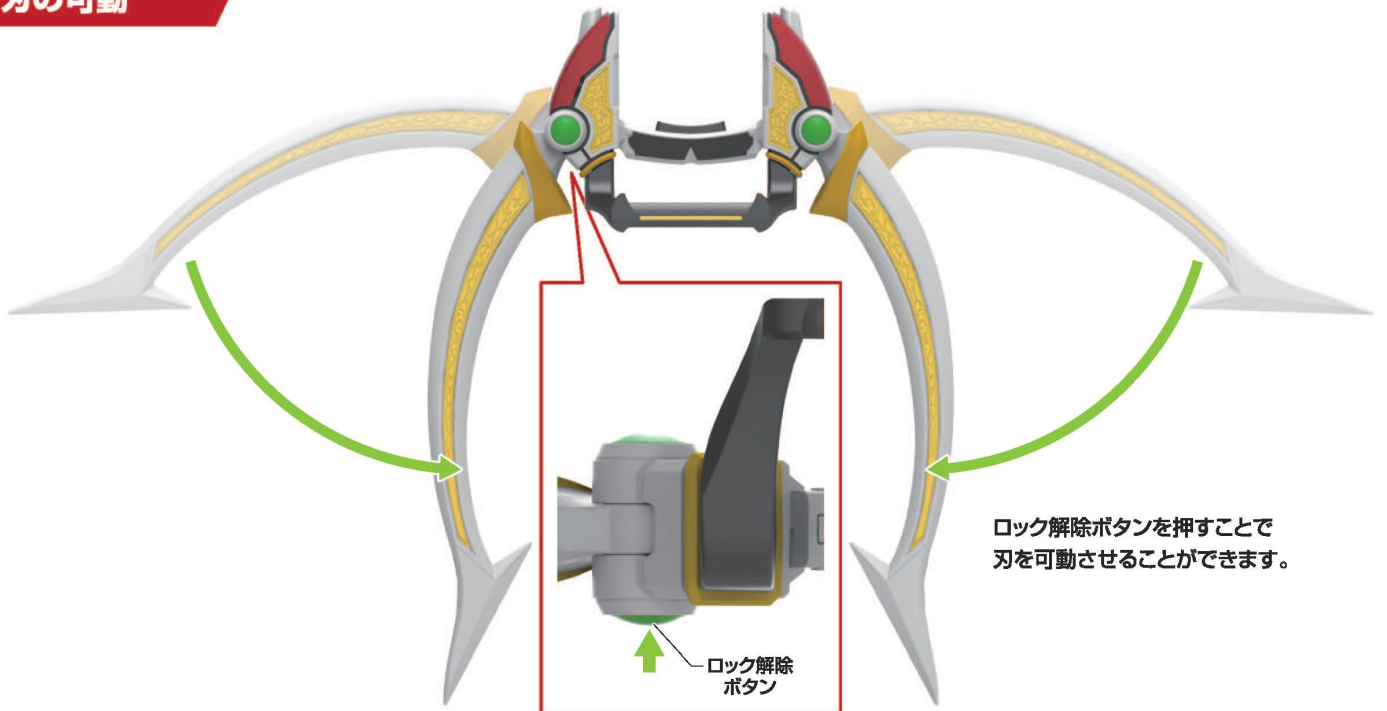

カリスアローの遊び方

電源の入れ方

電源スイッチをONに入れます。
→「カリスアロー出現音」が鳴り、
「通常モード」として起動します。

攻撃音ボタンを押しながら、
電源スイッチをONに入れます。
→「変身」の台詞が鳴り、
「台詞モード」として起動します。

※台詞モードは「新撃音」や「射撃音」に
掛け声が付加されます。

電源スイッチはグリップカバーを外した図の位置にあります。



新撃音・射撃音

攻撃音ボタンを短押しします。
→「4種類の新撃音」が順番に鳴ります。



レバーを矢印の方向に引きます。
→「射撃待機音」が鳴ります。

射撃待機音が鳴っている状態で攻撃音ボタンを押します。
→レバーが戻り、「レバー戻り音」と「射撃音」が鳴ります。

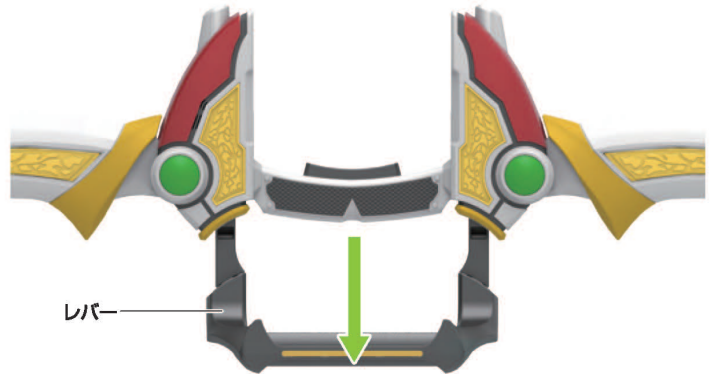

アンデッドバックル開き音・封印音

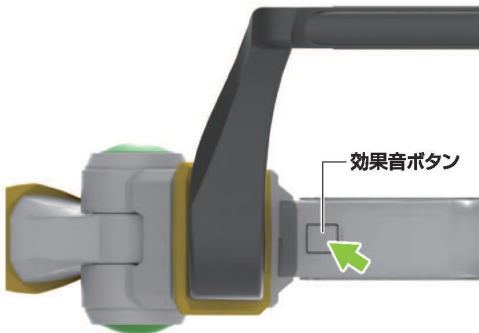

効果音ボタンを短押しします。
→「アンデッドバックル開き音」、「アンデッド封印音」が交互に鳴ります。

効果音ボタンを長押しします。

直前に「アンデッドバックル開き音」を
鳴らしていない場合

→「カリスアロー出現音」が鳴ります。

直前に「アンデッドバックル開き音」を
鳴らしている場合

→「2話アンデッド封印音」、
「25話アンデッド封印音」が交互に鳴ります。

※「25話アンデッド封印音」を鳴らす場合は、
効果音ボタンを再度短押しして「アンデッドバックル開き音」を鳴らした後、
効果音ボタンを長押しすることで鳴らすことができます。

カリスアロー<カリスラウザー装着状態>での遊び方

カリスラウザー本体の取り付け方

ベルト本体から外した状態のカリスラウザー本体を、カリスアロー本体に取り付けます。
→「取り付け音」が鳴り、カリスアロー<カリスラウザー装着状態>になります。

※奥までしっかりと押し込んで取り付けてください。
※外し方は、P.15をご参照ください。

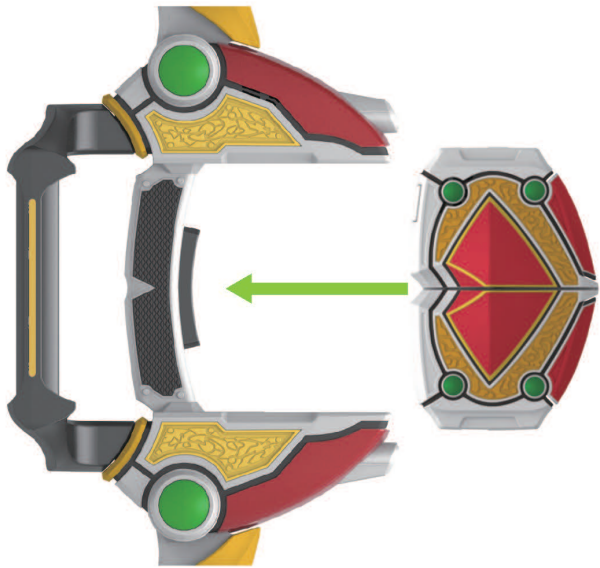

※カリスラウザー本体のミソと、カリスアロー本体の突起を合わせながら取り付けます。



ラウスカードのスキャン遊び

ラウスカードを図の向きにして、矢印の方向に向けてバーコードリーダーに通します。
→ラウスカードに対応した固有の効果音が鳴ります。

※ラウスカードを通すときは、バーコードリーダーの奥までしっかりと押し込んでください。
※ラウスカードを通すスピードは速すぎても、遅すぎても読み込みできません。その場合は、「ミス音」が鳴ります。
※ラウスカードのスキャンを繰り返すと、製品仕様上、ラウスカードに擦れ跡がつきます。

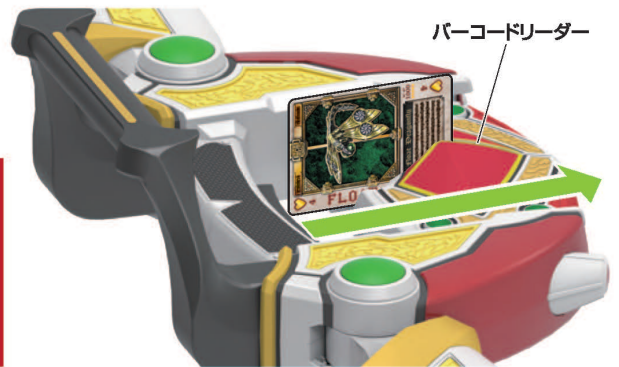

カリスアロー<カリスラウザー装着状態>でのスキャン時の注意点

①正しいスキャン方法

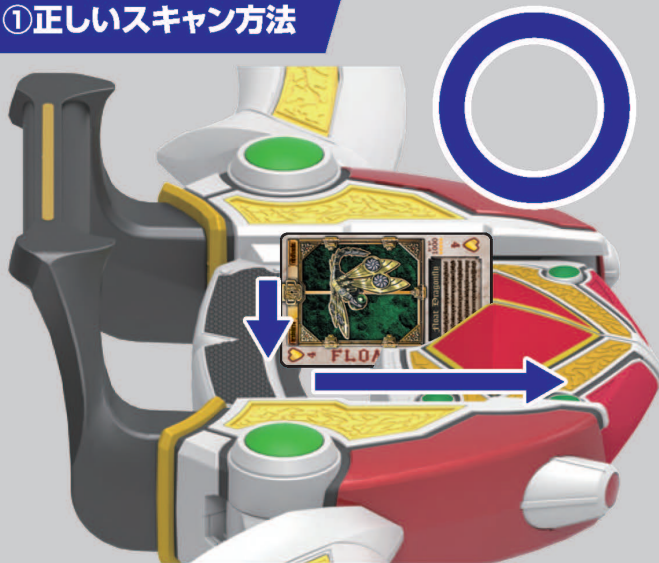

②誤ったスキャン方法



スキャンする際、①の位置にラウスカードを垂直に差し込んだ後、押し付けながら水平にスキャンしてください。
②のように斜めにスキャンすると、カリスアローの持ち手部分の塗装に擦れが発生したり、ラウスカードに傷がつく恐れがあります。

ラウスカード 対応一覧表

ラウスカードをスキャンした後に
台詞・効果音ボタンを押すと、
下記表に記載された
カード固有音が発動します。

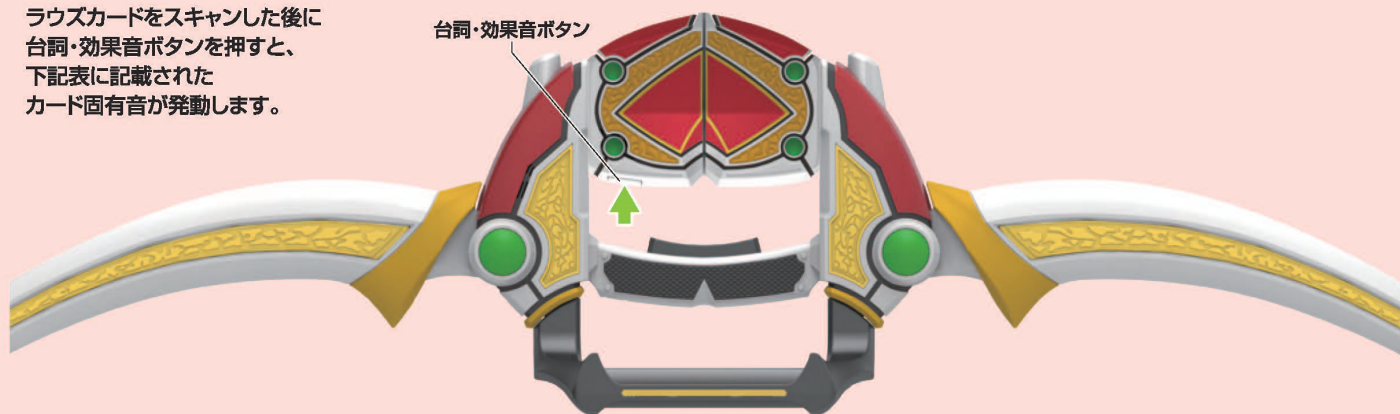

| ラウスカード名 | スキャン時音声 | 通常モードでの変動数値 | カード固有音 | | |
|------------------|----------|-------------|-------------------|-------------------|--------------|
| | | | 台詞・効果音ボタンを短押しした場合 | 台詞・効果音ボタンを長押しした場合 | 台詞モードのカード固有音 |
| ♥A チェンジマンティス | チェンジ | 不変 | | | |
| ♥2 スピリット | スピリット | 不変 | | | |
| ♥3 チョップヘッド | チョップ | -600 | 手刀攻撃音 | 手刀攻撃音 | 有り |
| ♥4 フロートドラゴンフライ | フロート | -1000 | 浮遊音 | 浮遊音 | 有り |
| ♥5 ドリルシェル | ドリル | -1200 | ドリル攻撃音 | ドリル攻撃音 | 有り |
| ♥6 トルネードホーク | トルネード | -1400 | 射撃攻撃音 | シャドーチェイサー電撃突進音 | 有り |
| ♥7 バイオプラント | バイオ | -1600 | 触手捕縛音 | 触手捕縛音 | 有り |
| ♥8 リフレクトモス | リフレクト | -1800 | 反射防御音 | 反射防御音 | 有り |
| ♥9 リカパーキヤメル | リカパー | -2000 | 回復音 | 回復音 | 有り |
| ♥10 シャッフルセンチビード | シャッフル | -2200 | シャッフル音 | シャッフル音 | 有り |
| ♥J フュージョンウルフ | フュージョン | +2400 | | | |
| ♥Q アブゾーブオーキッド | アブゾーブ | +2000 | | | |
| ♥K エボリューションパラドキサ | エボリューション | +2800 | | | |
| ♥Q アブゾーブサーベント | アブゾーブ | +2000 | | | |

- ※一度カード固有音を発動させた後に台詞・効果音ボタンを短押しすると、台詞音声に戻ります。
- ※上記の表で赤字になっている部分は、対応するカード固有音はなく、通常射撃音が鳴ります。
- ※複数枚ラウスカードをスキャンしてから台詞・効果音ボタンを短押しした場合、カード固有音がスキャンした順に、最大10枚分だけ続けて鳴ります。
- ※複数枚スキャンした中にコンボの組み合わせがあった場合は、コンボ必殺技音でなく、各カードの固有音のみが続けて鳴ります。
- ※通常モードで、カードをスキャンした際の数値増減が0以下になる場合、エラー音が鳴り、スキャンが成立しません。その場合は別のカードで数値を増やしてください。
- ※太陽光の当たる窓際や蛍光灯の真下などでは誤動作する場合があります。
- ※上記の表に記載されたラウスカード以外のブランク系カードは、スキャンしても「ミス音」が鳴ります。

コンボ必殺技音

下記のラウスカードを過不足なくスキャンした後に台詞・効果音ボタンを押すと、固有の「必殺技音」が鳴ります。

スピニングウェーブ



スピニングアタック



捕縛&チョップ必殺音



スピニングダンス



レバー戻り音

レバーを引き、射撃待機音が鳴っている状態で攻撃音ボタンを押します。
→「レバー戻り音」が鳴ります。

※<カリスラウザー装着状態>では「射撃音」は鳴りません。

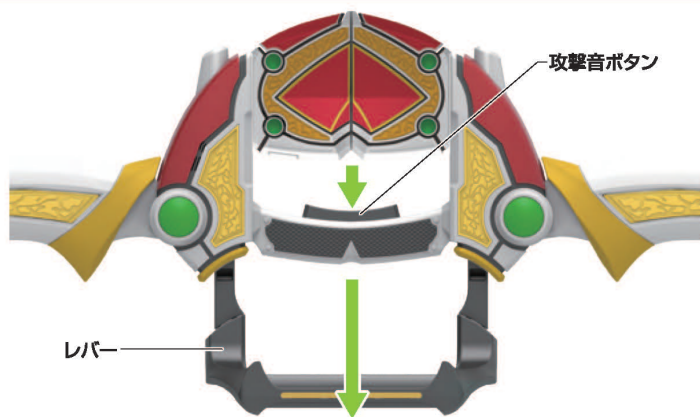

カリスラウザー本体の外し方

カリスラウザー本体のロック解除ボタン2箇所を同時に押しながら、カリスラウザー本体を矢印の方向に引っ張って外します。
→「取り外し音」が鳴ります。

