

オージャカリバー-ZERO -MEMORIAL EDITION- の遊び方

セット内容

スタートガイド…1



オージャカリバー-ZERO
-MEMORIAL EDITION-本体…1

※WEB取扱説明書内の画像はイメージです。

⚠ 注意

お買い上げのお客様へ 必ずお読みください。

●本商品の対象年齢は15才以上です。対象年齢未満のお子様には絶対に与えないでください。●WEB取扱説明書を必ずお読みください。●小さな部品がありますので、小さなお子様が悪く飲み込まないように注意してください。窒息などの危険があります。●尖った部分や鋭い部分がありますので、取扱いや保管場所に注意してください。思わぬケガをする恐れがあります。●耳の近くで使用してはいけません。誤って使用すると、聴覚を損なう恐れがあります。●本商品には電子部品を使用しておりますので、ペースメーカーをご使用の方はご注意ください。●回転部に指や髪の毛や衣服などをはさまれないように注意してください。●可動部の隙間には指などを入れないでください。はさまれてケガをする恐れがあります。LEDの光の点滅を見続けないでください。気分が悪くなったりする恐れがあります。《電池を誤使用すると発熱・破裂・液漏れの恐れがあります。下記に注意してください》●二次電池(充電式電池)は、絶対に使用しないでください。●古い電池と新しい電池、いろいろな種類の電池を混ぜて使わないでください。+- (プラスマイナス)を正しくセットしてください。●遊んだ後は必ずスイッチを切り電池をはずしてください。電池を入れたままにしておくと、液漏れの恐れがあり危険です。●ショートさせたり充電、分解、加熱、火の中に入れてしないでください。●万一、電池から漏れた液が目に入ったときはすぐに大量の水で洗い、医師に相談してください。皮膚や服に付いた時は水で洗ってください。●廃棄するときは、自治体の廃棄物処理の指示に従ってください。

《 使用上の注意 》

●本商品は精密に作られています。無理な力を加えたり、落としたりすると破損する恐れがあります。●本商品は精密な電子部品で構成されています。落としたり、水に濡らしたり、汚したり、分解したりしないでください。また、高温・低温になるところでの使用、保管は避けてください。●プラスチック梱包材は、開封後はすぐに捨ててください。●本商品には塗装部分がありますので、保管の際には他のもの(樹脂製品や家具、ソファー)と接触しないようにしてください。色が移る場合があります。●可動部分・取付部分を無理な方向に強く引っ張ったり、曲げたりしないでください。●発音の一部にイントネーションが違っていたり、商品の特性上聞き取りにくいものがありますが、ご了承ください。●オージャカリバー-ZERO -MEMORIAL EDITION-には、対応しているMEMOREALIZE DATA CARD以外をセットしないでください。故障や破損の原因となります。

各部名称

オージャカリバーZERO -MEMORIAL EDITION-

【正面】

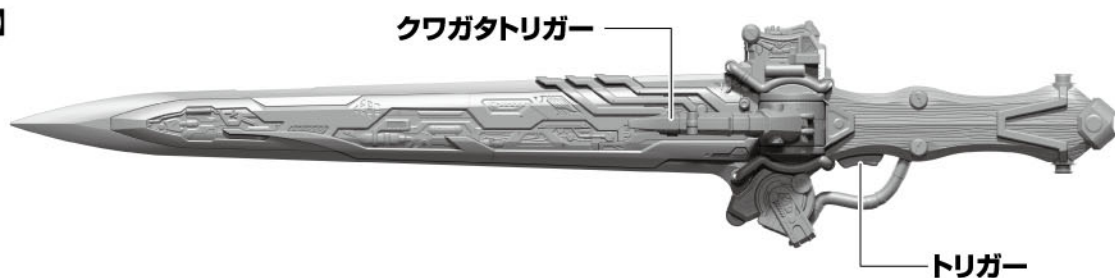

【側面】

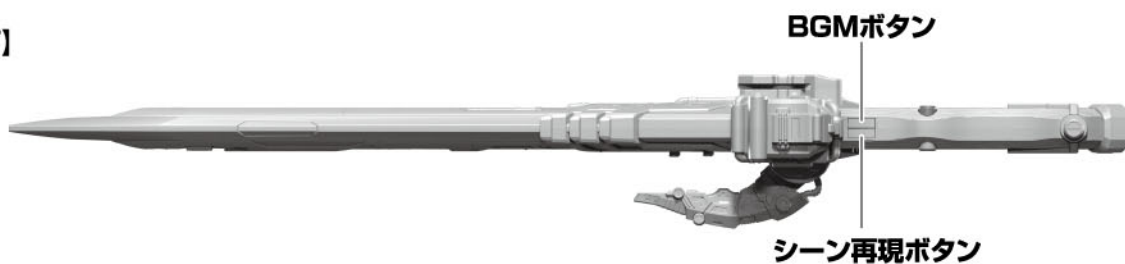

【背面】



【各カバーを取り外した状態】

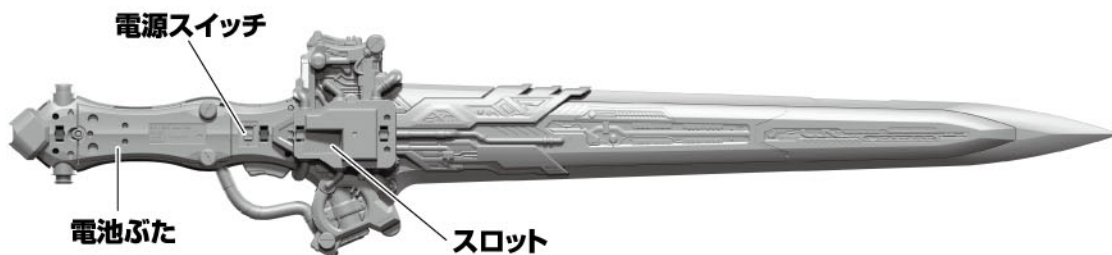



乾電池の入れ方

- ※電源スイッチがX(OFF)になっていることを確認してください。
- ※音が小さくなったり、ノイズで聞き取りにくくなる場合は、すべて新しい電池に交換してください。
- ※誤動作が繰り返される場合は、一度電源を切って再度電源をつけてください。

単3 ×3

単3乾電池3本使用(別売り)

●アルカリ電池専用

①カバーパーツを取り外します。

本体背面のカバーパーツを取り外します。

②電池ふたを取り外します。

②-1 本体内側の電池ふたのネジを⊕または、⊖ドライバーで矢印の方向に回し、

②-2 電池ふたを取り外します。

③乾電池を入れます。

単3乾電池3本(別売り)の⊕⊖をそれぞれ間違えないように入れます。

④電池ふたを戻します。

電池ふたの突起と本体のミゾを合わせ、ネジを矢印と逆方向に回して電池ふたを閉じます。

⑤カバーパーツを戻します。

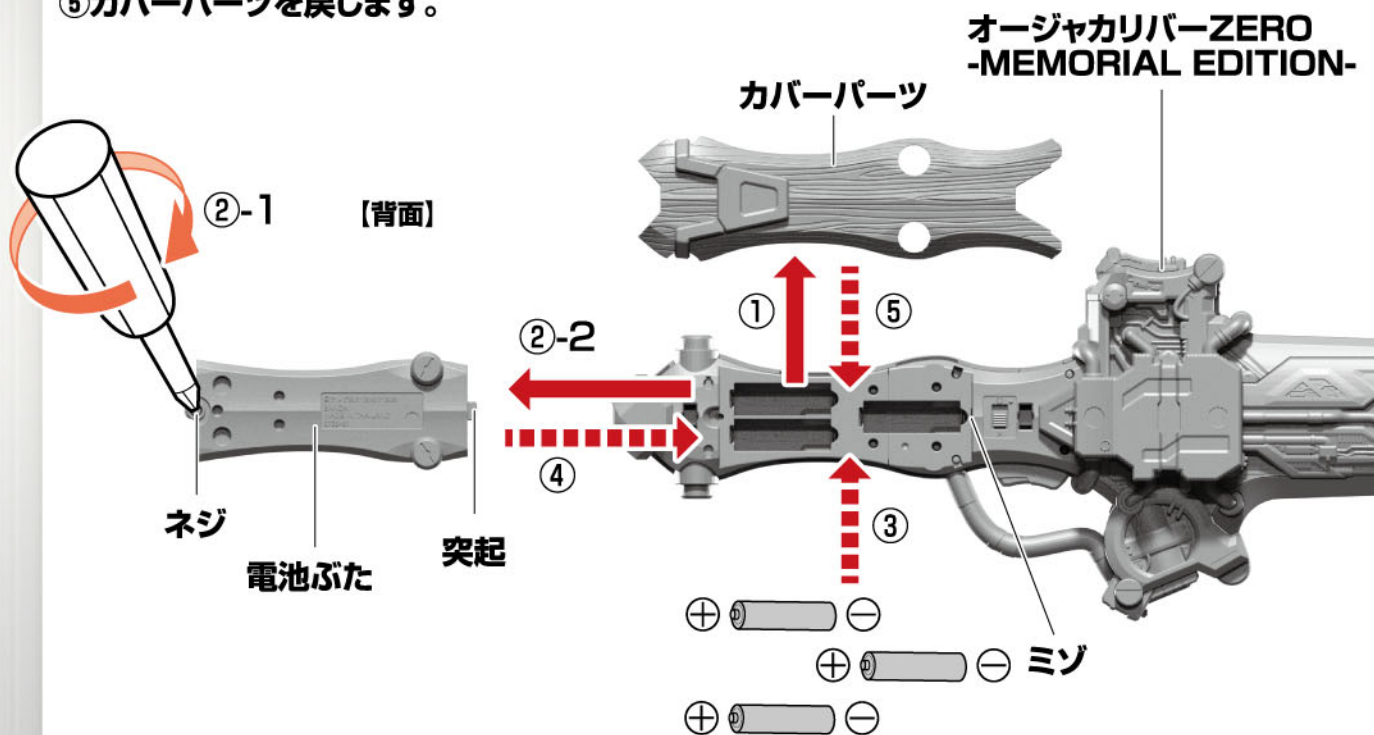



取り付けます。



取り外します。



動かします。

3つの遊び方について

※本商品は電源の入れ方によって3つの遊び方があります。
 ※カバーパーツを外した状態で説明します。

オージャリバーZERO遊び

起動方法 電源をオンにします。

各キャラクターのセリフとともに遊べます。

【拡大図】

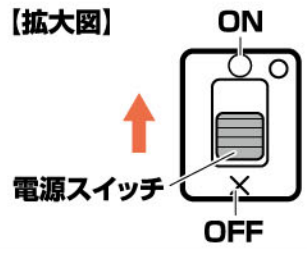

【背面】



なりきり遊び

起動方法 BGMボタンを押したまま電源をオンにします。剣撃音が鳴れば成功です。

各キャラクターのセリフが鳴らないシンプルな遊び方です。

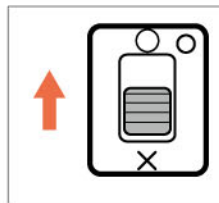

【側面】

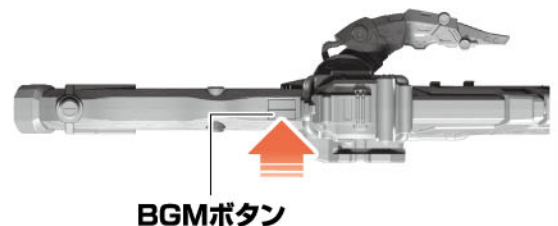

メモリアルイズ遊び (別売りのMEMOREALIZE DATA CARDが必要です。)

起動方法 カードカバーパーツを外して、MEMOREALIZE DATA CARDのロゴ面を下に向けてスロットに差し、電源をオンにします。セリフが流れれば成功です。

MEMOREALIZE DATA CARDに収録したキャラクターの音声を楽しめます。

【背面】

カードカバー
パーツ

【表面】



【裏面】

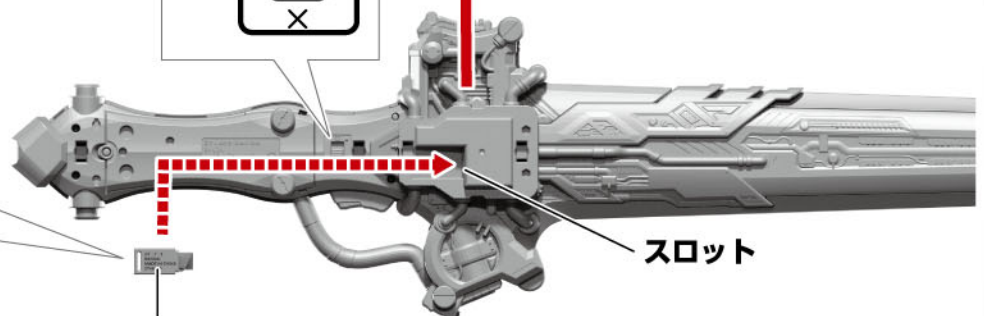

MEMOREALIZE DATA CARD



オージャカリバーZERO遊び

BGMを鳴らす

- ①BGMボタンを押します。
→表の順番に音楽が流れます。
- ②もう一度、BGMボタンを押します。
→音楽が1秒かけてゆっくり停止します。

順番	BGM
1	地獄の底から蘇りし者
2	INFERNO
3	王骸武装!

※3の後は1に戻ります。

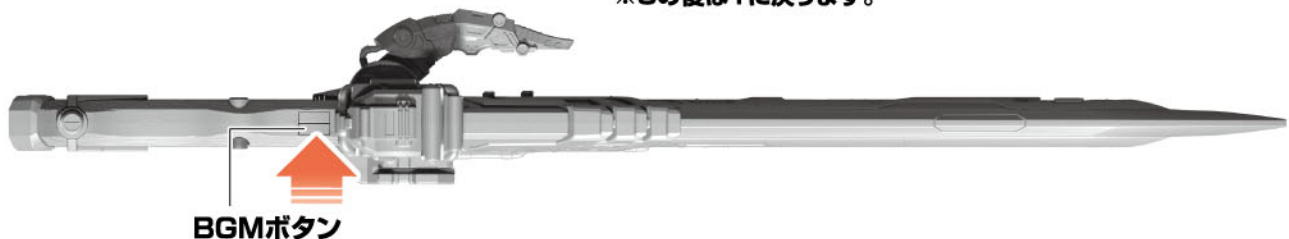

①シーン再現

①音声を鳴らす

シーン再現ボタンを短押しすると、モードに応じた音声が順番に鳴ります。オージャカリバー遊びで起動直後は、ラクレスモードから始まります。
※詳しくは次のページを参照してください。

②モードを変える

シーン再現ボタンを1秒以上長押しします。
→表の順にモードが切り替わります。

【側面】

シーン再現ボタン

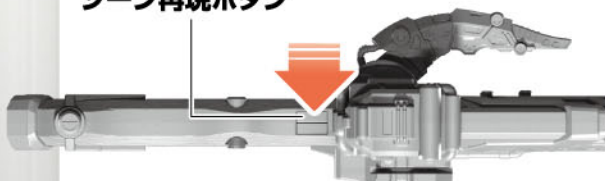

順番	モード	モード切り替え音
1	ラクレスモード	民は道具、私が国だ。
2	コーススモード	このコースス・ハスティー、ある限り!
3	ライニオールモード	始祖の王、ライニオール、ここにあり。
4	ラクレス&ギラモード	※不死を切る力を得る音

※4の後は1に戻ります。

オージャカリバーZERO遊び

ラクレスモード

順番	セリフ
1	私はラクレス・ハスティー、始まりの国の王。これが運命だ。
2	降臨せよ、キングオージャーZERO!
3	知を尽くし、絢爛を操り、力でもって支配する。
4	地をなめ 泥をすすり、天の裁きを受けようと。
5	語り継がるるは我が霸道。チキューの王、ラクレス・ハスティー。
6	地獄の底から蘇ったぞ。
7	長きにわたる戦いもこれで終わる。
8	この時を待っていた。んー…、はあっ!
9	立て、ギラ。宇宙を救うときだ。
10	何も聞くな考えるな。今すべきは奴を倒す。それだけだ。
11	やれ!…ギラ!シュゴッド2000年の呪縛を…永劫続く戦いと滅びの歴史を終わらせろ!!
12	ギラーっ!
13	我々は、チキューの全国王に叛逆し、宇宙王に反旗を翻す!
14	聞け!この場においては、逃げる者こそが正義だ。
15	だが王に背く、邪悪なる意志を抱く者は集え!共に、王を救うぞ!
16	戦士たちに、シュゴッドの加護があらんことを!

※最後のセリフの後は1に戻ります。

コースモード

順番	セリフ
1	これが、運命か。
2	我が国、我が民、我が家族。守護する壁は砕かれず。
3	このコース・ハスティー、ある限り!

※最後のセリフの後は1に戻ります。

オージャカリバーZERO遊び

ライニオールモード

順番	セリフ
1	そびえる壁は打ち砕き、破れも知らず、敵は無し。
2	創世の剣にして、旧世の英傑。
3	我が名は、シュゴッドム国王、ライニオール・ハスティ。
4	チキューはこれまで、人類が滅亡してもおかしくない、大災厄に何度も襲われてきた。
5	そして、君が王になった今年、人類が滅亡する、大災厄が間違いなく訪れる。
6	君は優しい。しかし、戦乱の世において、優しさは人を救えない。
7	だが、私なら救える。
8	私は一度、世界を救っている。
9	英雄の戦を知るがよい。
10	殺し殺され幾星霜。那由多の屍を積み上げて。
11	骸に出しても我が魂。
12	始祖の王、ライニオール、ここにあり。
13	王骸武装。
14	王を裏切るのか。
15	ただ一人の、力無き反逆に何の意味がある。
16	2000年重ねた歴史が背負えるか。
17	英雄の責務が担えるか。
18	未来を作る、唯一の道。打ち砕かせてなるものか。
19	その道の先で、必ず民を救え。
20	古き呪縛を過去に葬り、新たな時代に受け継ぐ。果てなき連なりの先で、命は永遠に繋がってゆく。
21	これは始まりの戦いだ。
22	降臨せよ、キングオージャー!

※最後のセリフの後は1に戻ります。

オージャカリバーZERO遊び

ラクレス&ギラモード

順番	セリフ
1	長きにわたる戦いもこれで終わる。
2	この時を待っていた。んー…、はあっ!
3	立て、ギラ。宇宙を救うときだ。
4	何も聞くな考えるな。今すべきは奴をたおす。それだけだ。
5	卑怯 卑劣 最低。それが邪悪の王のやり方だろう!
6	私は弱い。ただの卑怯者だ。
7	自らの悪を正当化する、愚かな道化となり、全てをギラに託した。
8	そして…
9	やれ!…ギラ!シュゴッド2000年の呪縛を…永劫続く戦いと滅びの歴史を終わらせろ!!
10	ギラーっ!
11	俺様の名は…ギラ。
12	汚名をかぶり、血にまみれ、邪知暴虐となり下がろうとただ民を救わんとした王。
13	ラクレス・ハスティーの弟!ギラ・ハスティー!
14	俺様が、世界を支配する——!!ハアーツ!
15	今ここで誓え!必ず…必ず民を救うと…!
16	出来ぬというなら…。玉座は私の物だ。
17	僕はシュゴッドの王として、あなたの意志を受け継ぐことを誓う。
18	頑張れよ。
19	お兄ちゃん…。
20	ダメだ、みんな早く逃げろ!!
21	断る!
22	我々は、チキューの全国王に叛逆し、宇宙王に反旗を翻す!
23	聞け!この場においては、逃げる者こそが正義だ。
24	だが王に背く、邪悪なる意志を抱く者は集え!共に、王を救うぞ!
25	戦士たちに、シュゴッドの加護があらんことを!

※最後のセリフの後は1に戻ります。

オージャカリバーZERO遊び

変身シーケンス

☆ライニオールモードは次のページを参考にしてください。

- ①クワガタトリガーを引いてすぐに離します。
→LEDが赤色に光り、「操作音」が鳴り、「変身待機音」が鳴ります。

☆変身待機音中にトリガーを長押しすると、「王鎧武装」が鳴ります。

- ②クワガタトリガーを引きます。
→LEDが発光し、「操作音」と「シュゴット登場音」が鳴ります。その後、「オオクワガタオージャー変身音」が鳴ります。

☆「シュゴット登場音」の間にトリガーを押すと、「オオクワガタオージャー変身音」までスキップすることができます。



オージャカリバーZERO遊び

変身シークエンス(ライニオール)

クワガタトリガーを引いてすぐに離します。
→LEDが光り、「ライニオール変身音」が
鳴ります。

☆素早く2回クワガタトリガーを引いて、
すぐに離すと、「セリフ付き
ライニオール変身音」が鳴ります。

☆「ライニオール変身音」の間に
トリガーを押すと、一部音声を
スキップすることができます。





オージャカリバーZERO遊び

攻撃シーケンス

①通常攻撃

- ・トリガーを短押しする度に
3種類の攻撃音が順番に流れます。
- ※変身シーケンスを終了する前に
この遊びを行うと、LEDが発光しません。
- ※3種類の攻撃音の後はモードに応じた
キャラクターのセリフが鳴ります。

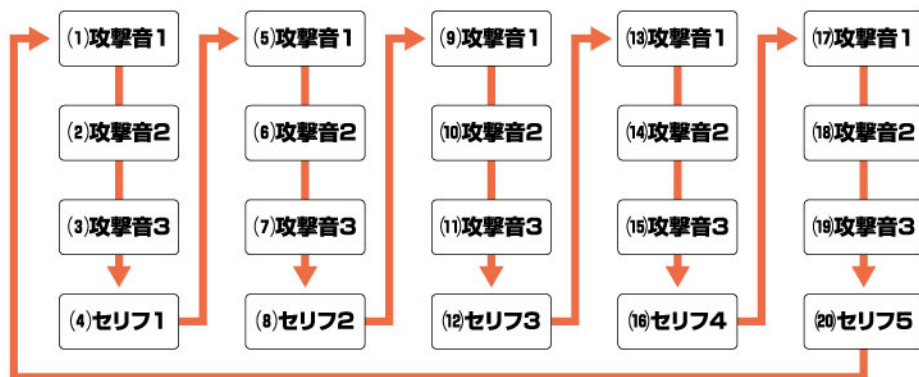

トリガー





オージャカリバーZERO遊び

攻撃シーケンス

②必殺技遊び

- ①トリガーを長押しします。
→LEDが発光し、「必殺技待機音」が鳴ります。
 - ②クワガタトリガーを3回引きます。
→レバーを操作するたびに、LEDが発光し、「効果音」が鳴った後、「最終必殺技待機音」が鳴ります。
 - ③トリガーを短押しします。
→LEDが発光し、「必殺技音」が鳴ります。
- ※②でグリップのトリガーを押すとキャンセルされます。

☆ライニオールモードの場合、
①で「ライニオール必殺技音」が鳴ります。

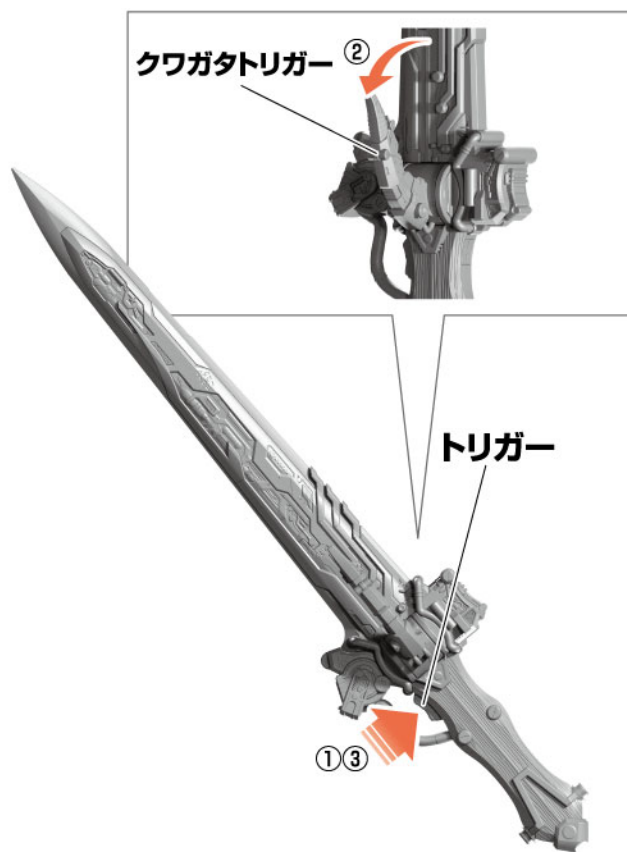



オージャカリバーZERO遊び

合体シーケンス

※合体シーケンスの間はBGMを鳴らしたり、停止したりすることはできません。

クワガタトリガーを1秒以上引っ張ります。

→BGMが再生されている場合、BGMを停止し、モードに応じた合体音が鳴ります。その後、モードに応じた合体完了音が鳴ります。

☆合体音が流れている間にトリガーを押すと、合体完了音までスキップすることができます。

クワガタトリガー

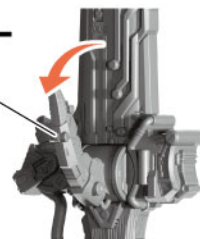

モード	合体音	合体完了音
ラクレスモード	キングオージャーZERO合体音	キングオージャーZERO合体完了音
ラクレスモード以外	キングオージャー合体音	キングオージャー合体完了音

オージャカリバーZERO遊び

凌牙一闪シーケンス

①シーン再現ボタンとBGMボタンを同時に押します。

→起動音が鳴ります。

☆起動音が完全に鳴り終わる前にトリガーを押すと、一部音声をスキップできます。

②トリガーを押します。

→「王鎧武装凌牙一闪」のセリフが流れます。

③②の後にトリガーを押します。

→「凌牙一闪変身音」が鳴ります。

その後、凌牙一闪変身状態になります。

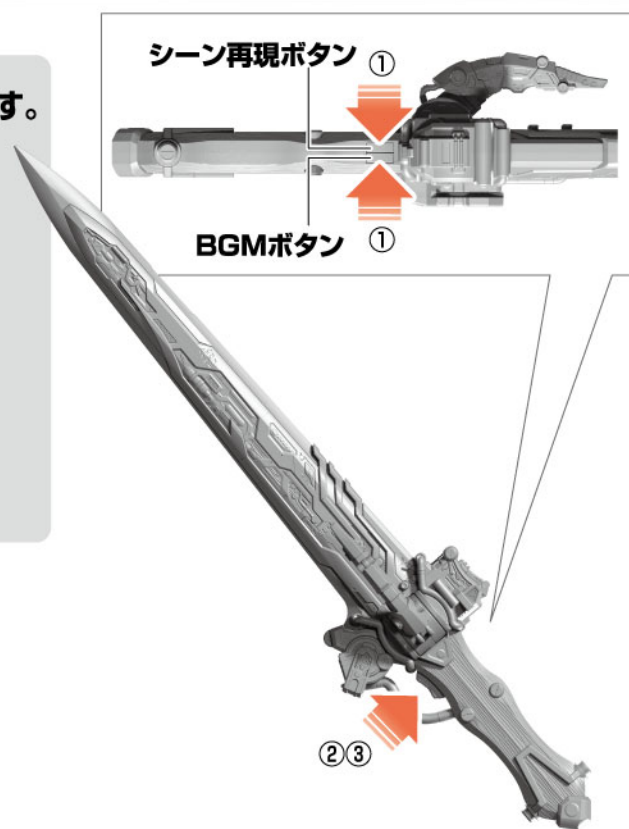



オージャカリバーZERO遊び

凌牙一閃変身状態

- ①クワガタトリガーを操作します。
→「操作音」が鳴り、LEDが発光します。

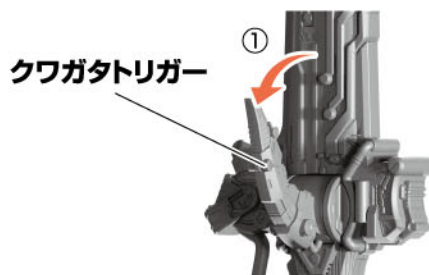

- ②トリガーを短押しします。
→トリガーを短押しするたびに、
「攻撃音1」、「攻撃音2」、「攻撃音3」、
「セリフ」が下記の順に鳴ります。

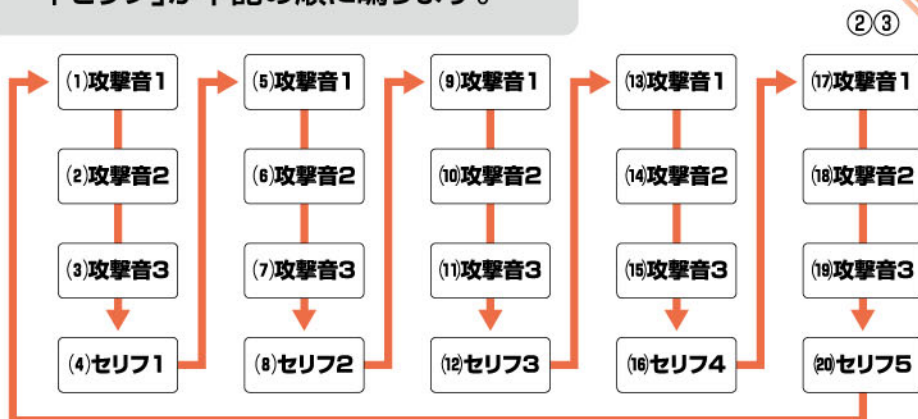

- ③トリガーを1秒以上長押しします。
・モードに応じた「凌牙一閃必殺技音」が流れます。
その後、凌牙一閃シーケンスは終わりとなります。

☆「凌牙一閃必殺技音」が流れている間にトリガーを押すと、一部音声をスキップできます。

☆凌牙一閃変身状態でシーン再現ボタンを押すと、
音声が鳴り凌牙一閃シーケンスは終わりとなります。



なりきり遊び

BGMを鳴らす

- ①BGMボタンを押します。
 →表の順番に音楽が流れます。
 ②もう一度、BGMボタンを押します。
 →音楽が1秒かけてゆっくり停止します。

順番	BGM
1	地獄の底から蘇りし者
2	INFERNO
3	王骸武装!

※3の後は1に戻ります。

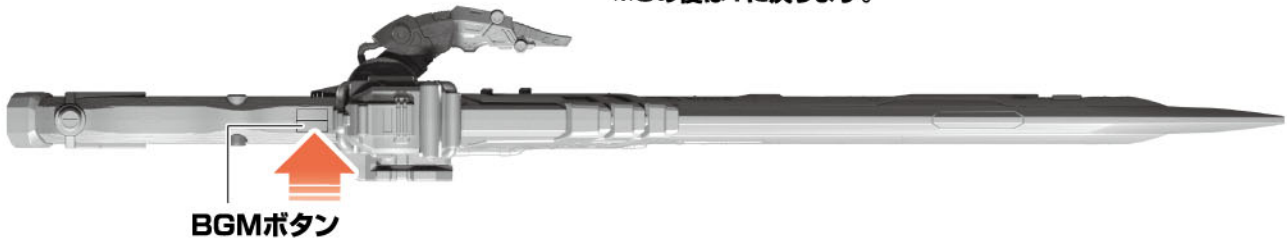

①シーン再現

モードを変える

- シーン再現ボタンを1秒以上
 長押しします。
 →表の順にモードが切り替わります。

順番	モード	モード切り替え音
1	ラクレスモード	民は道具、私が国だ。
2	コーサスモード	このコーサス・ハスティー、ある限り!
3	ライニオールモード	始祖の王、ライニオール、ここにあり。
4	ラクレス&ギラモード	※不死を切る力を得る音

※4の後は1に戻ります。

【側面】

シーン再現ボタン

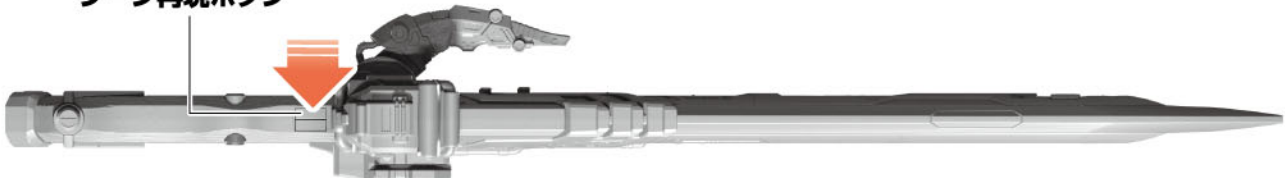



取り付けます。



取り外します。



動かします。

なりきり遊び

変身シーケンス

☆ライニオールモードは次のページを参考にしてください。

①クワガタトリガーを引いてすぐに離します。

→LEDが赤色に光り、「操作音」が鳴り、「変身待機音」が鳴ります。

☆変身待機音中にトリガーを長押しすると、「王鎧武装」が鳴ります。

②クワガタトリガーを引きます。

→LEDが発光し、「操作音」と「シュゴット登場音」が鳴ります。その後、「オオクワガタオージャー変身音」が鳴ります。

☆「シュゴット登場音」の間にトリガーを押すと、「オオクワガタオージャー変身音」までスキップすることができます。





なりきり遊び

変身シークエンス(ライニオール)

クワガタトリガーを引いてすぐに離します。
➡LEDが光り、「ライニオール変身音」が
鳴ります。

☆素早く2回クワガタトリガーを引いて、
すぐに離すと、「セリフ付き
ライニオール変身音」が鳴ります。

☆「ライニオール変身音」の間に
トリガーを押すと、一部音声を
スキップすることができます。





取り付けます。



取り外します。



動かします。

なりきり遊び

攻撃シーケンス

①通常攻撃

- ・トリガーを短押しする度に
3種類の攻撃音が順番に流れます。
- ※変身シーケンスを終了する前に
この遊びを行うと、LEDが発光しません。

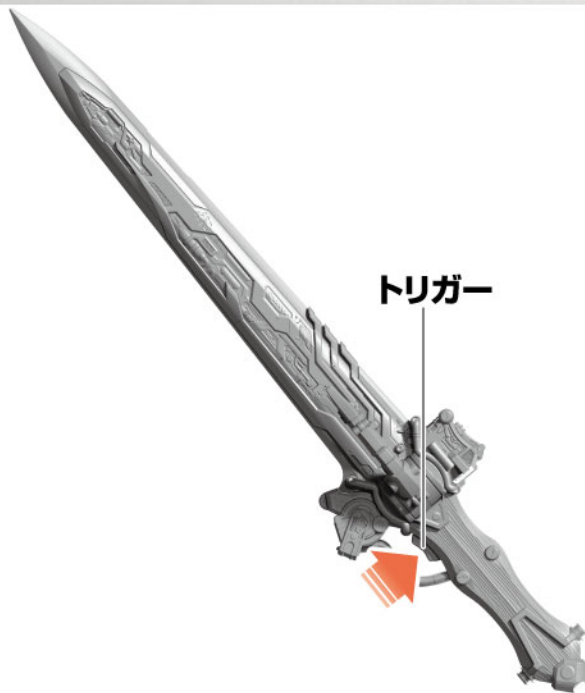



なりきり遊び

攻撃シーケンス

②必殺技遊び

①トリガーを長押しします。

→LEDが発光し、「必殺技待機音」が鳴ります。

②クワガタトリガーを3回引きます。

→レバーを操作するたびに、LEDが発光し、「効果音」が鳴った後、「最終必殺技待機音」が鳴ります。

③トリガーを短押しします。

→LEDが発光し、「必殺技音」が鳴ります。

※②で同じトリガーを3回操作する前に別のトリガーを操作すると、1回操作した状態に戻ります。

※②でグリップのトリガーを押すとキャンセルされます。

☆ライニオールモードの場合、

①で「ライニオール必殺技音」が鳴ります。

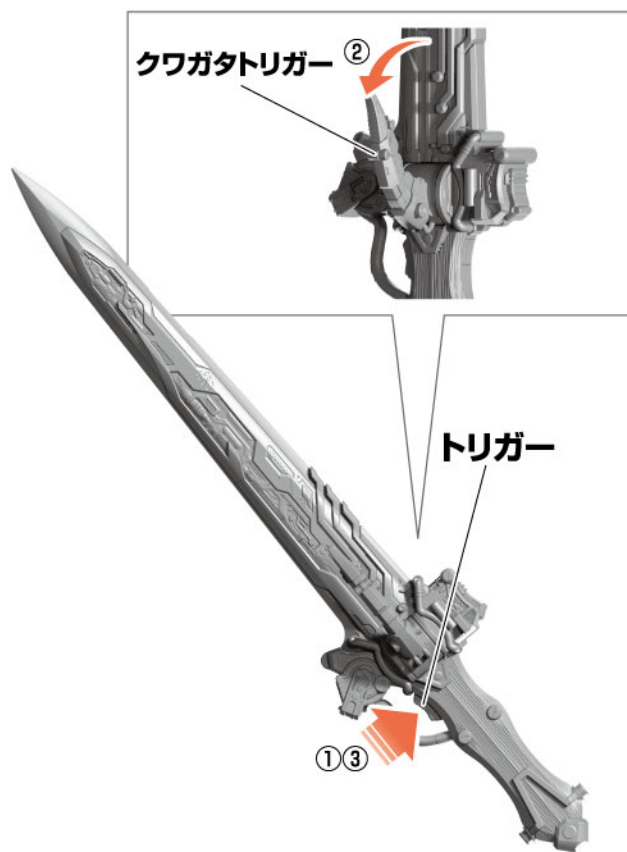



なりきり遊び

合体シーケンス

※合体シーケンスの間はBGMを鳴らしたり、停止したりすることはできません。

クワガタトリガーを1秒以上引っ張ります。

→BGMが再生されている場合、BGMを停止し、モードに応じた合体音が鳴ります。その後、モードに応じた合体完了音が鳴ります。

☆合体音が流れている間にトリガーを押すと、合体完了音までスキップすることができます。

クワガタトリガー

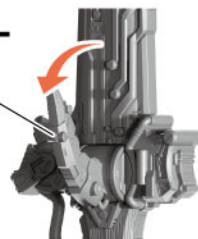

モード	合体音	合体完了音
ラクレスモード	キングオージャーZERO合体音	キングオージャーZERO合体完了音
ラクレスモード以外	キングオージャー合体音	キングオージャー合体完了音

なりきり遊び

凌牙一闪シーケンス

- ①シーン再現ボタンとBGMボタンを同時に押します。
→起動音が鳴ります。

☆起動音が完全に鳴り終わる前にトリガーを押すと、一部音声をスキップできます。

- ②①の後にトリガーを押します。
→「凌牙一闪変身音」が鳴ります。
その後、凌牙一闪変身状態になります。

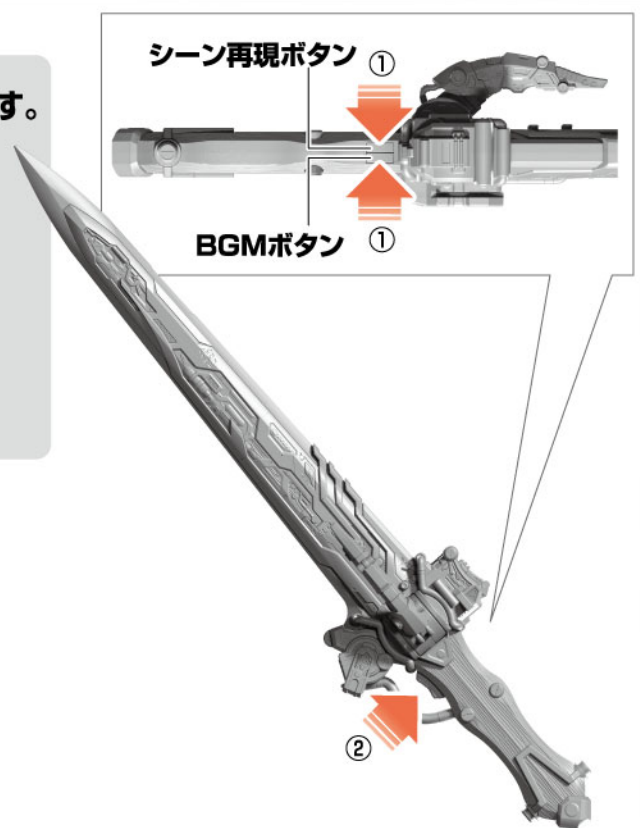



取り付けます。



取り外します。



動かします。

なりきり遊び

凌牙一閃変身状態

- ①クワガタトリガーを操作します。
→「操作音」が鳴り、LEDが発光します。

クワガタトリガー

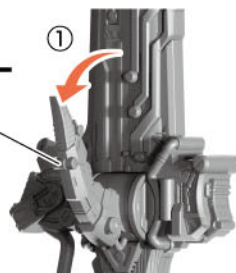

- ②トリガーを短押しします。
→トリガーを短押しするたびに、
「攻撃音1」、「攻撃音2」、「攻撃音3」が鳴ります。



- ③トリガーを1秒以上長押しします。
→モードに応じた「凌牙一閃必殺技音」が流れます。
その後、凌牙一閃シークエンスは終わりとなります。

☆「凌牙一閃必殺技音」が流れている間にトリガーを押すと、一部音声をスキップできます。

☆凌牙一閃変身状態でシーン再現ボタンを押すと、
音声が鳴り凌牙一閃シークエンスは終わりとなります。



メモリアライズ遊び

詳しい遊び方や音声については、別売りのMEMOREALIZE DATA CARDの取扱説明書をご確認ください。

BGMを鳴らす

- ① BGMボタンを押します。
→ 表の順番に音楽が流れます。
- ② もう一度、BGMボタンを押します。
→ 音楽が1秒かけてゆっくり停止します。

順番	BGM
1	地獄の底から蘇りし者
2	INFERNO
3	MEMOREALIZE DATA CARD収録曲1曲目
4	MEMOREALIZE DATA CARD収録曲2曲目
5	王骸武装!

※3の後は1に戻ります。



シーン再現シーケンス

- ① 音声を鳴らす
シーン再現ボタンを短押しします。
→ 各MEMOREALIZE DATA CARDに応じた音声が順番に再生されます。
※ 詳しい音声については、別売りのMEMOREALIZE DATA CARDのWEB取説をご確認ください。

- ② 遊びを切り替える
シーン再現ボタンを長押しします。
→ メモリアライズ遊び内シュゴットに選ばれる遊びができます。

【側面】 シーン再現ボタン

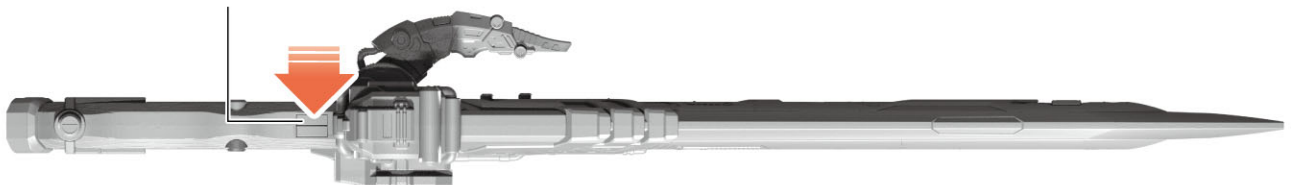



取り付けます。



取り外します。



動かします。

メモリアライズ遊び

変身シーケンス

①クワガタトリガーを

引いてすぐに離します。

→LEDが赤色に光り、「操作音」が鳴り、「変身待機音」が鳴ります。

☆変身待機音中にトリガーを長押しすると、ラクレスの「王鎧武装」が鳴ります。

②クワガタトリガーを引きます。

→LEDが発光し、「操作音」と「シュゴット登場音」が鳴ります。その後、「オオクワガタオージャー変身音」が鳴ります。

☆「シュゴット登場音」の間に

トリガーを押すと、

「オオクワガタオージャー変身音」までスキップすることができます。





取り付けます。



取り外します。



動かします。

メモリアライズ遊び

攻撃シーケンス

①通常攻撃

- ・トリガーを短押しする度に
3種類の攻撃音が順番に流れます。
- ※変身シーケンスを終了する前に
この遊びを行うと、LEDが発光しません。
- ※3種類の攻撃音の後は、
ラクレスのセリフが鳴ります。

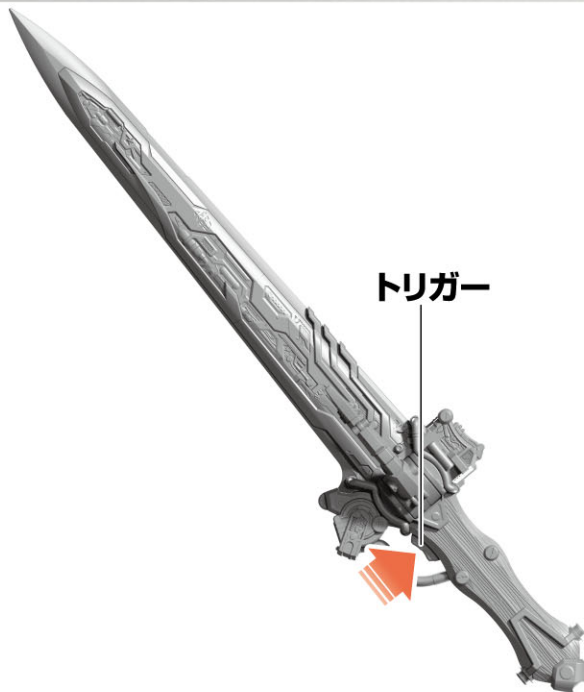

メモリアライズ遊び

攻撃シーケンス

②必殺技遊び

- ①トリガーを長押しします。
→LEDが発光し、「必殺技待機音」が鳴ります。
 - ②クワガタトリガーを3回引きます。
→レバーを操作するたびに、LEDが発光し、「効果音」が鳴った後、「最終必殺技待機音」が鳴ります。
 - ③トリガーを短押しします。
→LEDが発光し、「必殺技音」が鳴ります。
- ※②でグリップのトリガーを押すとキャンセルされます。

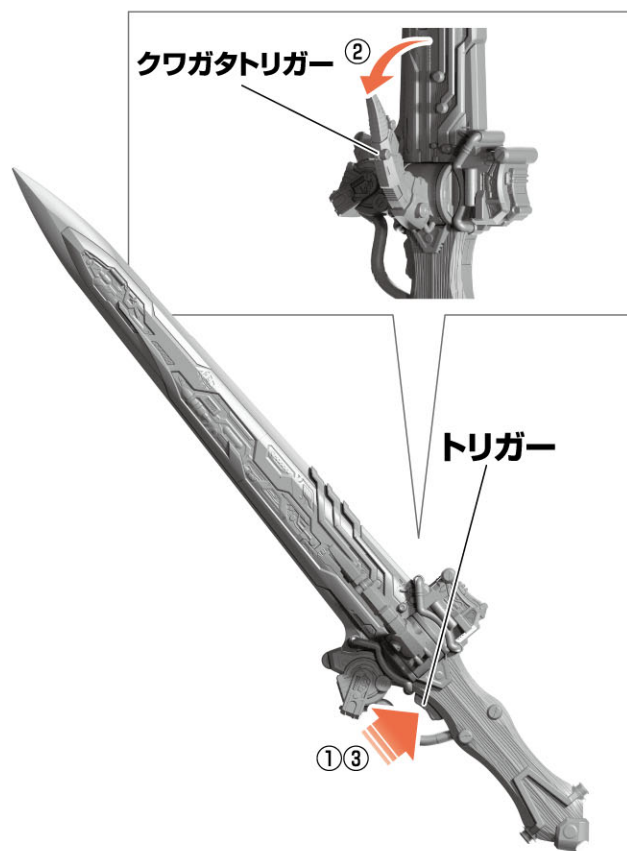



取り付けます。



取り外します。



動かします。

メモリアライズ遊び

合体シーケンス

※合体シーケンスの間はBGMを鳴らしたり、停止したりすることはできません。

クワガタトリガーを1秒以上引っ張ります。

⇒BGMが再生されている場合、BGMを停止します。同時に「キングオージャーZEROの合体音」が鳴ります。その後「キングオージャーZERO合体完了音」が鳴ります。

☆合体音が流れている間にトリガーを押すと、合体完了音までスキップすることができます。

クワガタトリガー

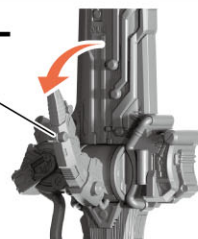



取り付けます。



取り外します。



動かします。

メモリアライズ遊び

凌牙一闪シーケンス

※使用中のMEMOREALIZE DATA CARDによって、一部挙動が異なる場合があります。詳しくは、各MEMOREALIZE DATA CARDのWEB取説をご確認ください。

①シーン再現ボタンとBGMボタンを同時に押します。
→起動音が鳴ります。

☆起動音が完全に鳴り終わる前にトリガーを押すと、一部音声をスキップできます。

②トリガーを押します。
→MEMOREALIZE DATA CARDに応じた「王鎧武装凌牙一闪」のセリフが流れます。
③②の後にトリガーを押します。
→「凌牙一闪変身音」が鳴ります。
その後、凌牙一闪変身状態になります。

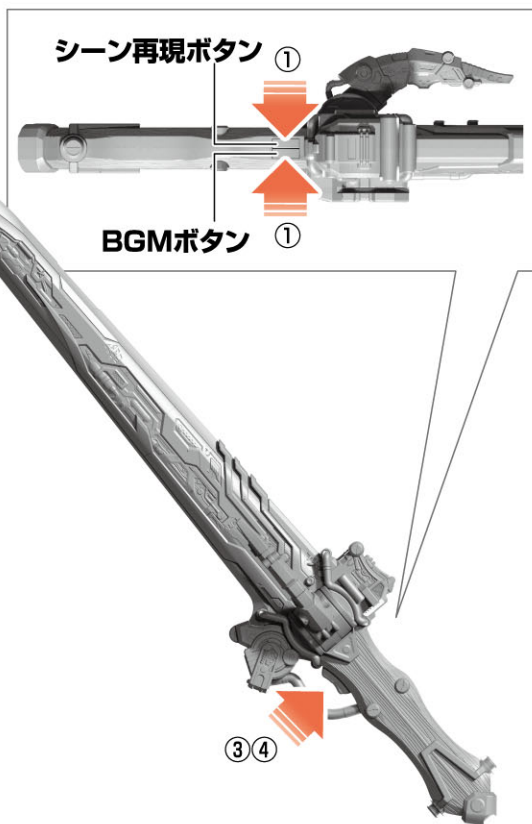



メモリアライズ遊び

凌牙一閃変身状態

- ①クワガタトリガーを操作します。
→「操作音」が鳴り、LEDが発光します。

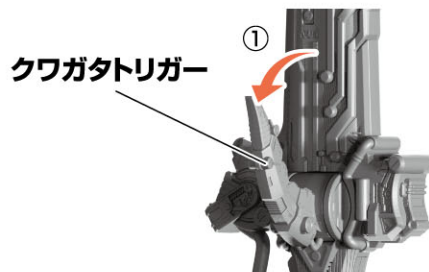

- ②トリガーを短押しします。
→トリガーを短押するたびに、
「攻撃音1」、「攻撃音2」、「攻撃音3」、
「セリフ」が下記の順に鳴ります。

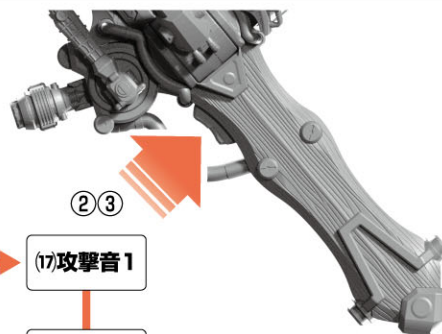
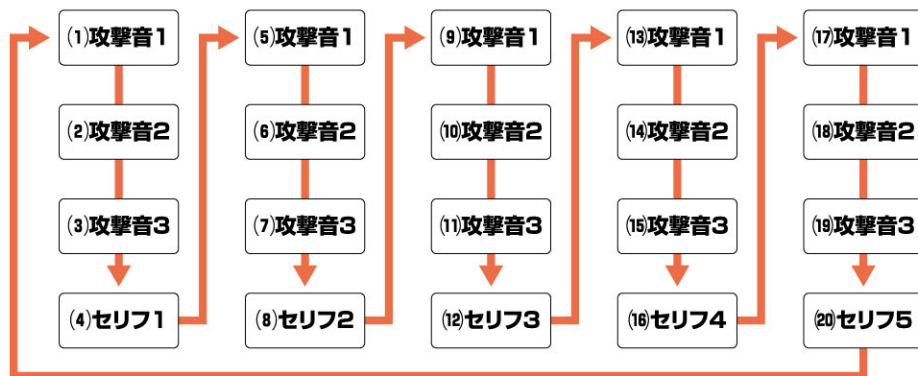

- ③トリガーを1秒以上長押しします。
→モードに応じた「凌牙一閃必殺技音」が流れます。
その後、凌牙一閃シークエンスは終わりとなります。

☆「凌牙一閃必殺技音」が流れている間にトリガーを押すと、一部音声をスキップできます。

☆凌牙一閃変身状態でシーン再現ボタンを押すと、
音声が鳴り凌牙一閃シークエンスは終わりとなります。



＝ メモリアルイズ遊び内シュゴットに選ばれる遊び ＝

BGMを鳴らす

メモリアルイズ遊び内シュゴットに選ばれる遊びの間は
クワガタトリガーを短時間(一秒以内)操作した場合も音声は鳴りません。

- ①BGMボタンを押します。
→順番に音楽が流れます。
- ②もう一度、BGMボタンを押します。
→音楽が1秒かけてゆっくり停止します。

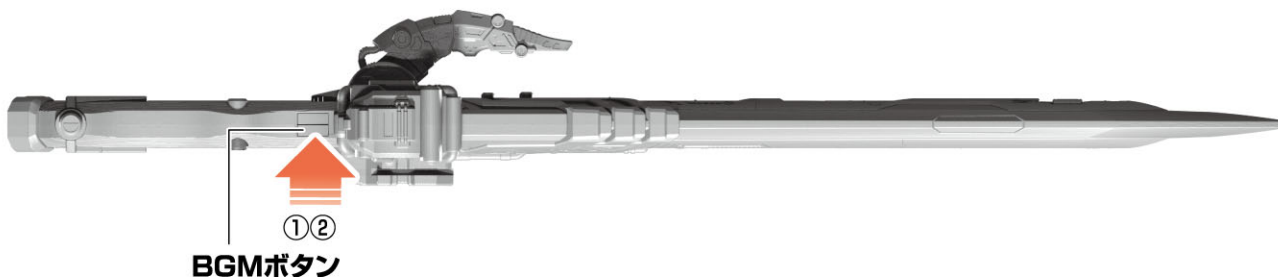

シーン再現

シーン再現ボタンを短押しします。
→押す度に順番に音声を再生します。
※詳しくは各MEMOREALIZE DATA CARDの
WEB取説をご確認ください。
※シーン再現ボタンを押すと、他のシークエンスを
キャンセルして、音声がかかります。

シーン再現ボタンを長押しします。
→通常のメモリアルイズ遊びに
戻ります。

【側面】 シーン再現ボタン

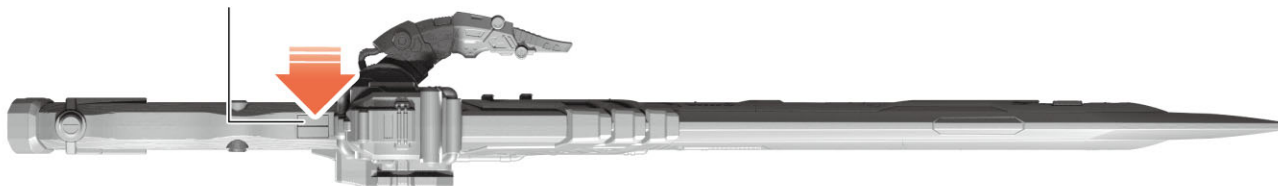



＝ メモリアルイズ遊び内シュゴットに選ばれる遊び ＝

シュゴットに選ばれるシーケンス

トリガーを押します。

→LEDが光り、シュゴットに選ばれる音が鳴ります。

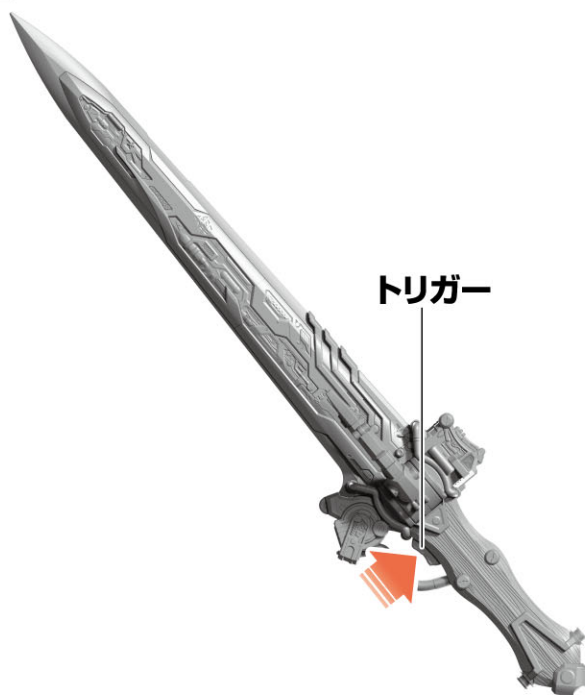

ゴッドキングオージャー合体シーケンス

クワガタトリガーを1秒以上引っ張ります。

→「ゴッドキングオージャーの合体音」が鳴り、その後、「ゴッドキングオージャー合体完了音」が鳴ります。その後、各キングオージャーのセリフが流れます。

☆合体音再生中にトリガーを操作すると、合体完了音までスキップできます。



セリフ

王と民、等しく一人!
一と一、重ねて十!
十重二十重の誓いの力!
やがて人の理を超え…。
神へと届く。
人神融合!
王鎧無双!