

ARC ARISER

MEMORIAL EDITION

アーキライザー メモリアルエディション

あそ びかた
の遊び方

単4 × 3
単4乾電池3本使用(別売り)

LR44 × 4
ボタン電池(LR44)4個使用(付)

●アルカリ電池専用 ●セットされている電池は、テスト用です。

●この商品には、必ず新品のアルカリ電池を使用してください。

セット内容

アーキライザー
MEMORIAL EDITION
本体…1



デラックス プレミアム
DXアーキキューブ Premium
ウルトラマンアーキキューブ…1



デラックス プレミアム
DXアーキキューブ Premium
ミラクルアーキキューブ…1



警告 (けいこく)

保護者の方へ 必ずお読みください。

●小部品があります。誤飲・窒息の危険がありますので、3才未満のお子様には絶対に与えないでください。

注意 (ちゅうい)

●可動部に指や髪の毛や衣服などははさまれないように注意してください。●ぶついたり、ふりまわすなど乱暴な遊びをしないでください。●本商品には電子部品、スピーカーを使用しております。ペースメーカーをご使用の方は、本商品を身体に近づけないようご注意ください。●可動部には指などを入れないでください。はさまれてケガをする恐れがあります。●LEDの光の点滅を見続けしないでください。気分が悪くなったりする恐れがあります。《電池を誤使用すると発熱・破裂・液漏れの恐れがあります。下記に注意してください》●二次電池(充電式電池)は、絶対に使用しないでください。●古い電池と新しい電池、いろいろな種類の電池を混ぜて使わないでください。●+-(プラスマイナス)を正しくセットしてください。●遊んだ後は必ずスイッチを切り電池をはずしてください。電池を入れたままにしておくと、液漏れの恐れがあります。●ショートさせたり充電、分解、加熱、火の中に入れてたりしないでください。●万一、電池から漏れた液が目に入ったときはすぐに大量の水で洗い、医師に相談してください。皮膚や服に付いた時は水で洗ってください。●廃棄するときは、自治体の廃棄物処理の指示に従ってください。●万一、ボタン電池を飲み込んだとき、ボタン電池から漏れた液が目に入ったときは、すぐに医師に相談してください。漏れた液が皮膚や服に付いたときは水で洗ってください。●ボタン電池は飲み込むと危険です。お子様の手の届かない所に保管してください。万一、飲み込んだ場合は、すぐに医師に相談してください。●電池の交換は保護者の方が行ってください。●ボタン電池はなめたり、口に入れてたりしないでください。



〈使用上の注意〉●本商品は精密な電子部品で構成されています。落としたり、水にぬらしたり、汚したり、分解したりしないでください。また、高温・低温になる所での使用、保管はさけてください。●梱包材は開封後はすぐに捨ててください。●本商品は樹脂製のソファやシート、タイルなどの上に置かないでください。長時間接触していると色が移る場合があります。●可動部分・取付部分を無理な方向に強く引っ張ったり、曲げたりしないでください。●発音の一部にイントネーションが違っていたり、商品の特性上聞き取りにくいものがありますが、ご了承ください。●テレビなど、他の赤外線リモコンで誤動作する場合があります。●太陽光の当たる窓際や蛍光灯の真下などでは誤動作する場合があります。●誤動作した場合は電源を入れ直してください。●受信部・送信部の所にシールなどを貼らないでください。動作しなくなります。●受信部・送信部の間に障害物があると赤外線を感じなくなり作動しません。

保護者の方へ

この枠内では、本商品をご使用になるときに、注意していただきたいことを記載しております。よくお読みいただき、お子様へご説明ください。

振り回さない!!



指挟み注意!!

※可動部の隙間に指を入れないでください。



各部名称

アーキライザー MEMORIAL EDITION

本体

【正面】

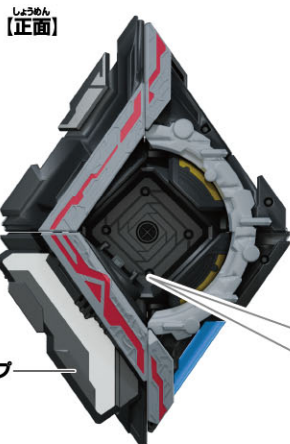

グリップ

【別角度】



LED

スロット

【側面】



電源スイッチ

セリフボタン

BGMボタン

【背面】

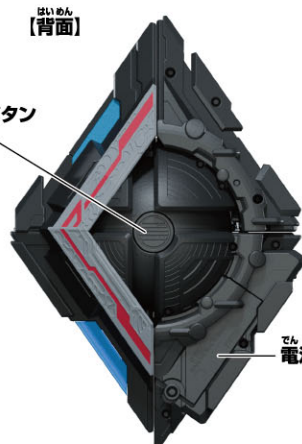

取り出しボタン

電池ふた

DXアーキキューブ Premium ウルトラマンアーキキューブ

※DXアーキキューブ Premium ミラクルアーキキューブも同様です。

【正面】



天面パーツ

ボタン

【背面】

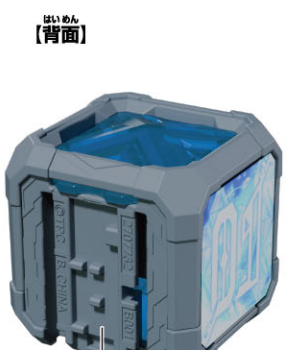

レール

【底面】

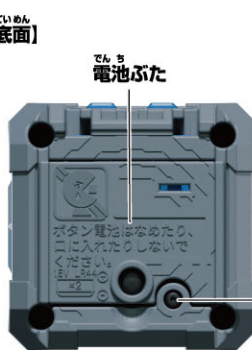

電池ふた

リセットボタン

アークライザー MEMORIAL EDITIONの電池の入れ方

かなら ほ ことしや かた おこな
※必ず保護者の方が行ってください。

単4 ×3
単4乾電池3本使用(別売り)

●アルカリ電池専用

・この商品には、必ず新品のアルカリ電池を使用してください。
・使いかけの電池や異なる種類の電池を混ぜて使った場合、誤作動が起きたり、通常よりも早く電池が切れる場合があります。
同じ音(特に、起動音)を繰り返し鳴ったり、音声が途中で止まる場合は電池切れの可能性が高いため、新品のアルカリ電池に交換してください。

※電源スイッチがX(OFF)になっていることを確認してください。※同じ音が繰り返し鳴るなどの誤動作をする場合、LEDの発光が弱くなった場合は、すべて新しい電池に交換してください。

①電池ぶたを取り外します。

- ①-1 本体の電池ぶたのネジを⊕または、⊖ドライバーで矢印の方向に回し、
- ①-2 電池ぶたを取り外します。

②電池を入れます。

- ②-1 単4乾電池1本(別売り)の⊕⊖を間違えないように入れます。
- ②-2 単4乾電池2本(別売り)の⊕⊖をそれぞれ間違えないように入れます。

③電池ぶたを戻します。

- 電池ぶたの突起と本体のミズを合わせ、電池ぶたのネジを①-1と逆方向に回して閉じます。

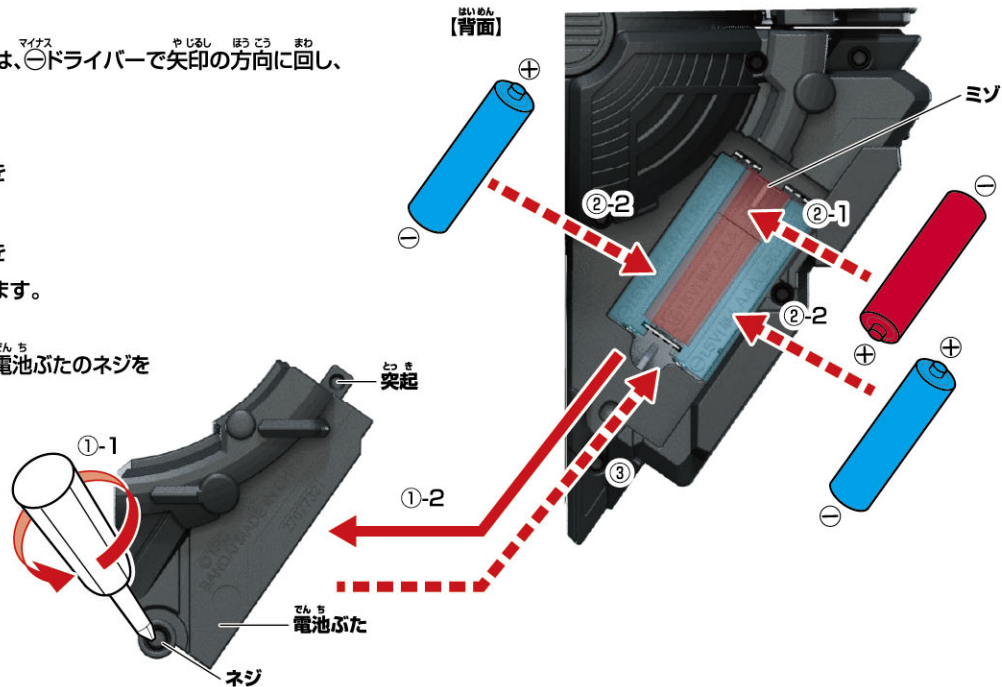

電源の入れ方

本体側面の電源スイッチを○(ON)にします。
→起動音が鳴ります。

※遊び終わった後は、必ず電源スイッチをX(OFF)にしてください。

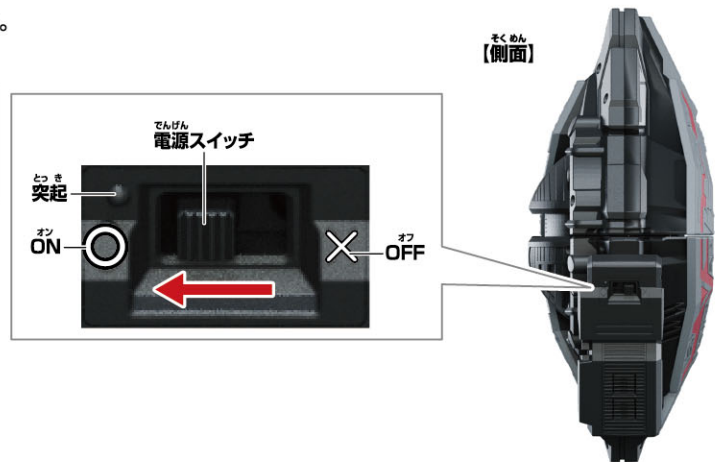

遊ぶ前に…DXアークキューブPremiumの絶縁シートの外し方

- ①DXアークキューブPremiumの底面から出ている絶縁シートを矢印の方向に引き抜きます。
※絶縁シートを抜いた際、音声は鳴りません。

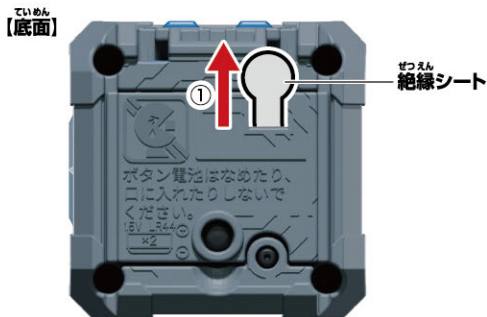

- ②リセットボタンを先の細い棒などで軽く押します。
※リセットボタンを押した際、音声は鳴りません。

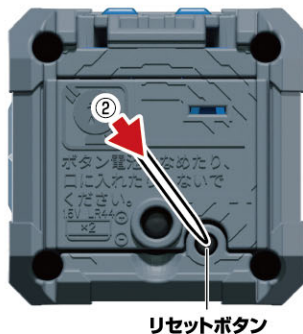

※リセットボタンは強く押し込まないでください。
強く押しすぎると、奥に引っかかりリセットボタンが戻らない場合があります。
万が一引っかかってしまった場合は、再度リセットボタンを押し込んでください。
(リセットボタンが押し込まれたままで、ボタンを押しても音声は鳴りません。)

DXアークキューブPremiumの電池の交換

※必ず保護者の方が行ってください。

- ※ボタンを押した際に同じ音が繰り返し鳴るなどの誤動作をする場合は、すべて新しい電池に交換してください。

- ①電池ぶたを取り外します。
- ①-1 アークキューブの電池ぶたのネジを⊕または、⊖ドライバーで矢印の方向に回し、
- ①-2 電池ぶたを取り外します。
- ②電池を入れます。
- 古いボタン電池を取り外して、新しいボタン電池2個(LR44・別売り)を⊕⊖に注意してセットします。
- ③電池ぶたを戻します。
- 電池ぶたの突起とアークキューブのミゾを合わせ、電池ぶたのネジを①-1と逆方向に回して閉じます。

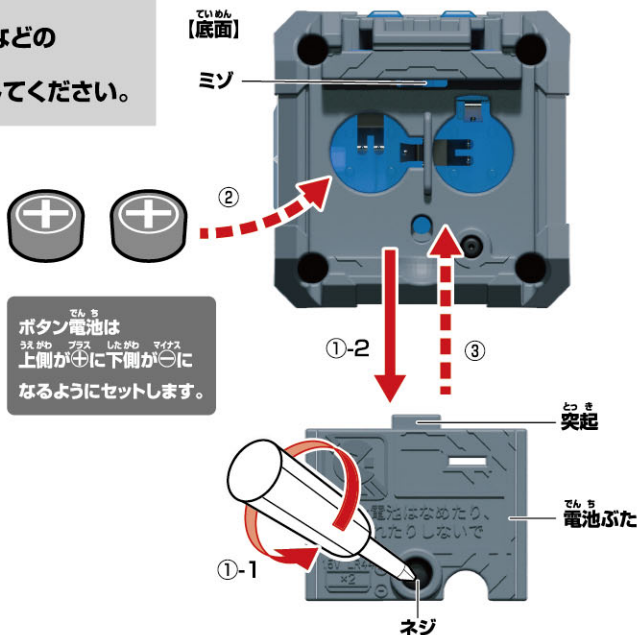

LR44 × 4
ボタン電池 (LR44) 4個使用(付)
●セットされている電池は、テスト用です。

アーカイザー MEMORIAL EDITIONの変形の仕方 ※梱包時は初期状態です。

横回転

グリップを左手、
パーツの上半部分を右手で持ち、
横回転させます。
→回転音が鳴ります。

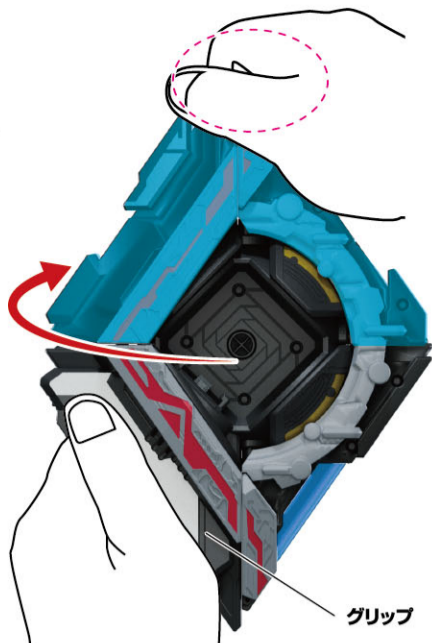

※可動部に指や
髪の毛や衣服などを
挟まれないように
注意してください。

グリップ

縦回転

グリップを左手、
パーツの横部分を右手で持ち、
縦回転させます。
→回転音が鳴ります。

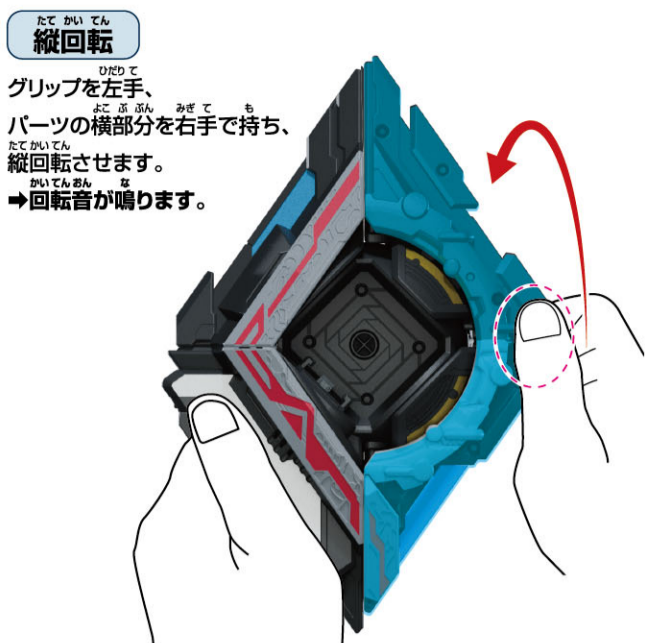

アーカイザー MEMORIAL EDITIONの初期状態/完成状態

初期状態

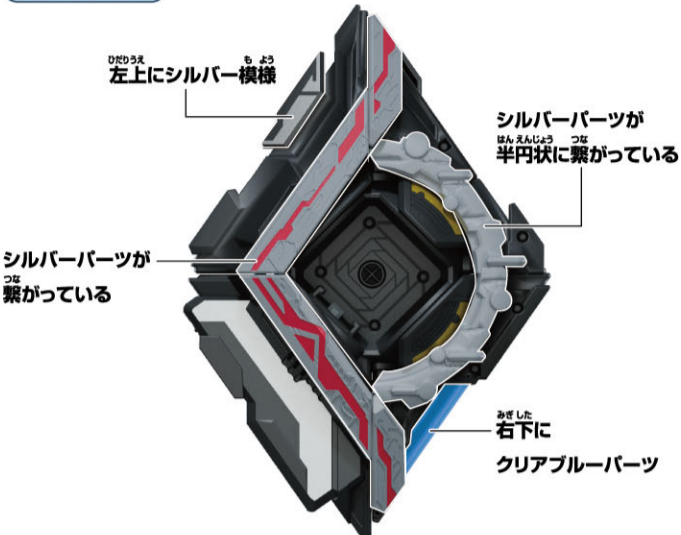

完成状態



※シルバーパーツがひし形状に繋がっていても
下の状態は完成状態ではありません

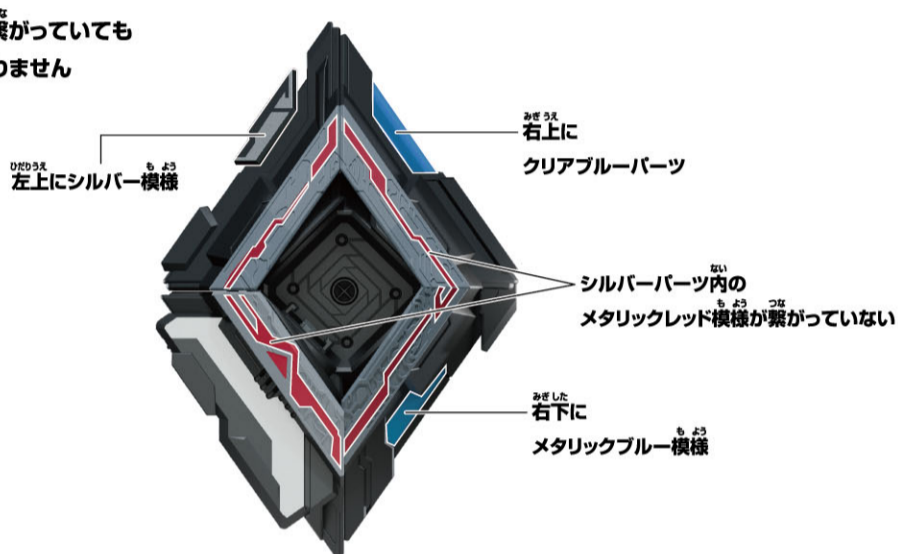

アーキキューブのセットの仕方

※アーカイザーは初期状態から始めます。

取り付け方

- ①スロットにアーキキューブをセットします。
- ②カチッと音が鳴るまで
アーキキューブを指で押し込みます。

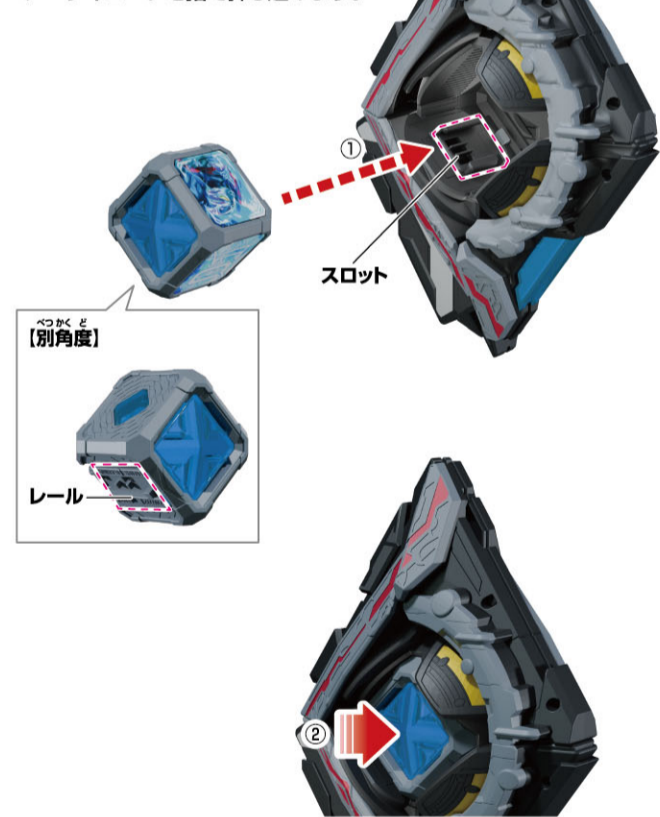

取り外し方

- ①アーカイザー背面の
取り出しボタンを押します。
→アーキキューブがスロットから少し
出てきます。
- ②アーキキューブを掴んで
取り外します。



DXアーキキューブPremiumの音声遊び

ウルトラマンアーキキューブ

ボタンを長押しするとモード移行音が鳴り、
[A]から[G]のモードが切り替わります。

BGM音声表	モード名	基本的な遊び内容
起動初期状態	[A] アークキューブモード	アーカイザーとの連動で、基本的な変身遊びができるモード
長押し1回目	[B] BGM連動アークキューブモード	モードAをベースに、変身遊び後に自動でBGMが鳴るモード
長押し2回目	[C] 第1話再現モード	本編第1話の変身シーケンスを再現できるモード
長押し3回目	[D] 第3話再現モード	本編第3話の変身シーケンスを再現できるモード
長押し4回目	[E] 最終話再現モード	本編最終話の変身シーケンスを再現できるモード
長押し5回目	[F] サウンドモード	キューブ単体で、内蔵サウンドを鳴らせるモード
長押し6回目	[G] 戦闘モード	キューブ単体で、戦闘シーンをイメージした音声遊びが楽しめるモード

※長押し6回目のあとは起動初期状態に戻ります。



※90秒間操作がされない場合、
スリープ移行音が鳴ります。

ミラクルアーキキューブ

ボタンを長押しするとモード移行音が鳴り、
[A]から[B]のモードが切り替わります。

BGM音声表	モード名	基本的な遊び内容
起動初期状態	[A] アークキューブモード	アーカイザーとの連動で、基本的な変身遊びができるモード
長押し1回目	[B] サウンドモード	最終話のセリフと一部効果音を鳴らせるモード

※長押し1回目のあとは起動初期状態に戻ります。



※90秒間操作がされない場合、
スリープ移行音が鳴ります。

たんびんおんせいあそ アークライザーの単品音声遊び

セリフ遊び

セリフボタンを短押しするたびに
セリフ音声表の順に
音声がかかります。

セリフボタン

BGM遊び

BGMを短押しすると、BGM音声表のBGMが鳴ります。
BGMが鳴っている状態でもう一度短押しすると
BGMが止まります。
BGMはBGM音声表の順番で鳴ります。

BGM音声表	
短押し1回目	arc jump'n to the sky
短押し2回目	心情・決意①
短押し3回目	第1話の戦いフィルムスコアリング

BGMボタン

短押し1回目	シュウ:初めまして。地球防衛隊宇宙科学局特別調査員、石壁シュウです。モノホーンに異常発生と聞き、こちらへ向いました。
短押し2回目	ヒロシ:SKIP星元市分所所長伴ヒロシです。専門は地質学です。
短押し3回目	リン:夏目リンです。専門は機械工学。ここではシステム担当をします。
短押し4回目	ユビー:ピーだよ。ユーはいま任務中!2人でユビーだよ!
短押し5回目	ユウマ:僕は飛世ユウマ、専門は怪獣生物学。入所3カ月の新人です!…先ほどはありがとうございました!!
短押し6回目	シュウ:コーヒーを!考えに詰まったらコーヒーでリフレッシュです。あ、もちろん豆から挽かすとも普通のコーヒーメーカーで充分。 …ない!?ああ、なんならインスタントでも!え?それもなし!?なんてこった…コーヒーのない職場が存在するとは…。
短押し7回目	アーク:ユウマ… ユウマ:また、力を貸してくれるのか?
短押し8回目	ユウマ:少しは慣れたかな…? シュウ:いつかお礼を言わなきゃですね、ウルトラマンアークに…。 ユウマ:ウルトラ…? シュウ:いつまでも「謎の巨人」では失礼です。美しいアークだ…。 ユウマ:アーク…ウルトラマンアーク。
短押し9回目	ユウマ:SKIPの宿命、というか…。 シュウ:個人的には、子供の通報でここまで…という気もしますが。 ユウマ:まずは、信じて。ほくはそう思います。…あれ、僕変なこと言いました?
短押し10回目	シュウ:まずは信じて。ユウマくんに倣ってみました。
短押し11回目	ユウマ:あなたは? アーク:ユウマ、私は君であり、君は私だ。君の思いが私の力となる。今がその時だ。この世界で戦う時間は限られている。 ユウマ:これは…? アーク:想像力を、解き放て。
短押し12回目	ユウマ:この力で、走れるだけ、走ってみようよ。
短押し13回目	リン:負けるな!ウルトラマンアーク!
短押し14回目	ヒロシ:また助けられたな。何者なんだろう彼は… シュウ:いずれにせよ、貴重なデータになりそうです。
短押し15回目	ヒロシ:自然現象に対して、完璧はありえない。だが、俺たちには責任がある!納得できるまで、とことん調べてみようじゃないか!
短押し16回目	ヒロシ:想像力はおれたちの腕だからな!
短押し17回目	シュウ:同じものを見ていたのに…。想像力の差か。人の身になって考え、胸の内を思い遣る。そのために想像力は不可欠です。私もまだまだですね…。
短押し18回目	リン:相談してほしかったです。私じゃ頼りないかもしれないけど、私は山神さんのこと分かってるつもりでした。私は…、私は山神さんが…山神さんと一緒に時間が大好きでした!
短押し19回目	リン:さよなら、あの頃の私…。
短押し20回目	ユビー:リン!あの、あのね!ユビーは、リンのことが大好き!だから、だからね、リンには元気でいてほしい! リン:ありがとう!ユビー! ユビー:うん!ユビーにお任せ!
短押し21回目	ユウマ:カズオくんにとって大切な人だった、ってことだろ…距離は関係ないよ。 ユウマ:すっかり、石壁さんもSKIPの一員って感じですね。 シュウ:そうですか? ユウマ:防衛隊との間には、高くて厚い壁があるなんて言っていましたけど、全然…! シュウ:そうなんですか? ユウマ:あ、いや別に!
短押し22回目	ユウマ:あの時ギヴァスは僕の目の前で…。 ヒロシ:女の子を守った…?たしかなのか? ユウマ:ほんの一瞬、ギヴァスの中に「感情」というか、「意志」のようなものを感じたんです。 ヒロシ:意志か… ユウマ:もし、意志があるなら、対話だってできるんじゃないでしょうか? ヒロシ:石壁さんの意見は? シュウ:ギヴァスは警戒すべき相手です。ですが敵だという明確な証拠がないのも事実です。だとするのなら、対話の方法を探る努力はすべきだと考えます。 ユウマ:石壁さん…!
短押し23回目	ヒロシ:ウルトラマンアークはもうSKIPの仲間です シュウ:良いと思います。少なくとも、私たちの認識としては。 ユウマ:僕も、そう思います!
短押し24回目	アーク:ユウマ、こうして直接会うことは、互いの力を激しく消耗させる。我々に残されたチャンスは少ない。…さあ!
短押し25回目	アーク:怖かったんだ…。 ユウマ:怖かった…? アーク:そうだ。君が絶望し戦えなくなるのが、そのせいでこの世界を失ってしまうことが!…私にとってこの16年は、君を通じて地球人を知る道のりでもあった。その強さ、優しさ、優しさ。…知れば知るほど、私はこの星を愛しく、大切に思うようになった。それは本来の任務を超えた不思議な感情だった。そして君が持っていた未来を思う想像力!その想像力がこが傷ついた私に力を与え、この姿を、そして戦う術を与えてくれた。すべては君のおかげだ!ユウマ。 ユウマ:アーク…! ※アークの音声を再生している最中に、劇中の回想で描かれるアークのセリフ以外の音声も鳴ります。
短押し26回目	アーク:ユウマ!キミが守りたいものは、私が守りたいものだ!今はまだ、地球を救う確かな手立てはない。…だが諦めず、ともに未来を探そう! ユウマ:キミに謝らなきゃ。…実はさっき、一瞬だけ思ったんだ。すべてがおしまいなのかって…。 アーク:ユウマ… ユウマ:…でももう怖くない!アーク、僕は君であり、君は僕だ! アーク:ああ!
短押し27回目	ユウマ:アーク、想像力を、解き放て!
短押し28回目	ユウマ:ぼくらは守れたのか…? ユウマ:石壁さん! シュウ:「シュウ」…でいいですよ。ユウマくん! ユウマ:え? シュウ:いや、実はみなさんが名前を呼ぶ合ってるのを、うらやましく思っていたので。 ユウマ:わかりました!シュウさん。
短押し29回目	シュウ:トリゲロスはあきらかに君を狙っていた。それに、胸に灯ったあの光…。話してくれませんか? ユウマ:すみません…それは…。 シュウ:そうですか。なら無理には聞きません。「仲間であればすべて隠さず話すべき」…以前なら私もそう言っていたかもしれませんが。相手の胸の内を思い遣る。それを教えてくれたのは君です。これでも影響を受けてるんですよ。キミを失いたくない。絶対に逃げ切ります。 ユウマ:みんなの未来を守るためには、走り続けるしかない。僕はそう思ってSKIPに入りました。…だけど自分の方じゃどうにもならないことばかりで。でも、仲間が、シュウさんやSKIPのみんなが一緒だったから立ち止まらずに済んだんです。止めて下さい。 シュウ:え!?ユウマくん! ユウマ:僕も同じです。ぼくもみんなを失いたくない!だから、ぼくはこれからも走り続けます。
短押し30回目	リン:なんでそんな冷静でいられるんですか!? シュウ:冷静!?私か!?! リン:このままじゃ、このままじゃアークが死んじゃう! シュウ:彼を死なせるわけにはいかない…。 ヒロシ:何をやる気です!そんな話で! シュウ:分かっています!でもじゃあ、どうすればいいんですか!!このまま、見殺しにしろとでも!私には嫌だ! ヒロシ:俺だって同じです!だが、無駄に命を投げ売ってどうする! シュウ:しかし…。
短押し31回目	シュウ:ユウマくん、あの時トリゲロスのもとへ走る君を見送ったこと…。 実はひどく後悔しています。君に、どんな強い決意があったにせよ、無理にでも止めるべきだった。かけがえのない、友を守るために。 ユウマ:シュウさん…これは、夢? シュウ:いいえ。
短押し32回目	ヒロシ:これは、あくまで、あくまで推測だが…ひょっとして、ユウマは…。 シュウ:今急すべきことは、彼を助けることです。今まで彼が私たちを助けてくれたように。
短押し33回目	シュウ:ユウマくん! リン:ユウマ! ヒロシ:危険だ!戻れ! ユビー:ギルバグと戦う気なの?無理だよ、そんな身体で! シュウ:ユウマ君!行くな!ユウマー!!!
短押し34回目	ユウマ:僕は、強くなれない!この16年間、1日だって胸が痛まない日は無かったよ。でも、ひたすら前を向いて走ってきたんだ!
短押し35回目	ユウマ:そうするしか!胸の痛みを忘れるにはそうするしか無かったんだ…。
短押し36回目	アーク:走れ、ユウマ!走れ! シュウ:目覚めろ、ユウマ!
短押し37回目	ヒロシ:本当に行くのか? ユウマ:はい。 ヒロシ:ユウマの選んだ道だ…しかし…。 ユウマ:みんなと離れるのは辛いですが、SKIPは、大切な仲間…。いえ、家族ですから。だから、ここにもうひとり家族がいます。彼は僕を救い、この地球を守ってくれました。…次は、僕の番です。 リン:ユウマっていつもそう。私達にはなにも言わず、いきなり走り出しちゃう。それでズルいよ。 ユウマ:リンさん ユビー:そうだよ!家族は一緒になきゃだめなんだよ! ユウマ:ユビー、泣かないで!…あ、そうだ!地球に帰ったら、怪獣ホットラインに電話するよ。 ユビー:電話?本当に? ユウマ:うん。約束する。いいですか所長? ヒロシ:本来は私用厳禁だが、特例だ。
短押し38回目	シュウ:やはり君は、走り続けるんですね。 ユウマ:かけがえのない友がいれば、どこまでだって走れる。あなたのおかげで、それを知りました。これを…預かってもらえませんか? ユウマ:ありがとう、ユウマくん。ありがとう、ウルトラマンアーク。 ユウマ:シュウさん…!
短押し39回目	ユウマ:シュウさん!僕には人の心を思い遣る想像力がある。いつか、そう言ってくださいよ。ただ僕は、あなたの苦しみに気が付かなかった…!ずっとそばにいたのに、胸の中にある痛みを、想像できなかった。できるなら、その痛みを取り去ってあげたい。苦しみを分かち合いたい!僕は…僕はシュウさんを失いたくない!
短押し40回目	シュウ:ユウマくん…。 ユウマ:シュウさん…。シュウさん!
短押し41回目	ユウマ:かけがえのない友がいれば、どこまでだって走れる。たとえ、どんな苦難が待ち受けていても!

デラックス プレミアム れんどう あそ
DXアークキューブPremiumとの連動遊び

※アークライザーは初期状態から始めます。 ※アークキューブはアークキューブモードから始めます。

①ボタンを短押しします。
→起動音が鳴ります。



アークライザーと連動させる際は必ずボタンを押して、起動音を鳴らしてください。

②アークライザーにアークキューブをセットします。

アークライザー

→セット音が鳴り、待機音1が鳴ります。

アークキューブ

→アークライザーからのLEDの照射を受け天面パーツが発光します。
充電音が鳴り、アークライザーの待機音1と掛け合うように掛け合い待機音が鳴ります。

※P.4「アークキューブのセットの仕方」を参照してください。

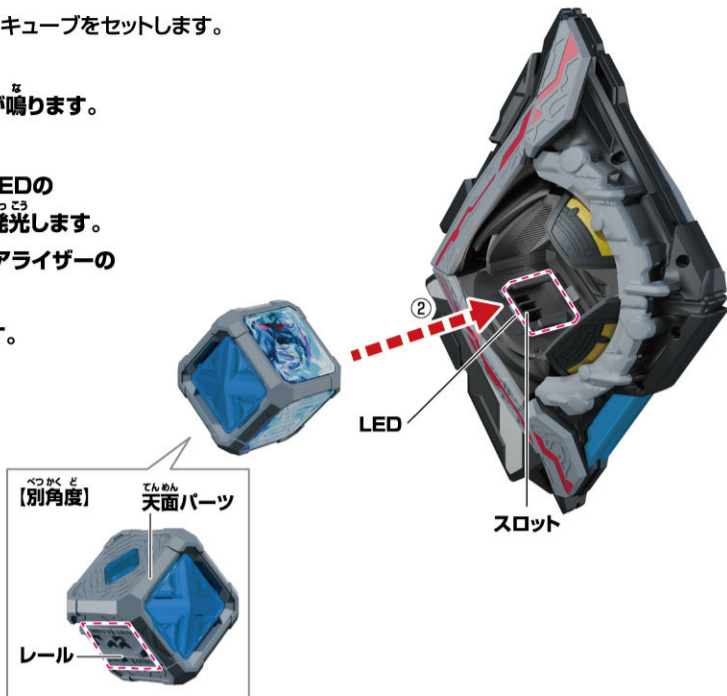

③グリップを左手、パーツの上部分を右手で持ち、横回転させます。

アークライザー

→左半分の絵柄が揃います。
絵柄揃い音が鳴り、待機音2が鳴ります。

アークキューブ

→アークライザーからのLEDの照射を受け天面パーツが発光します。
アークライザーの待機音2と掛け合うように掛け合い待機音が鳴ります。

※P.4「アークライザー MEMORIAL EDITIONの変形の仕方」を参照してください。

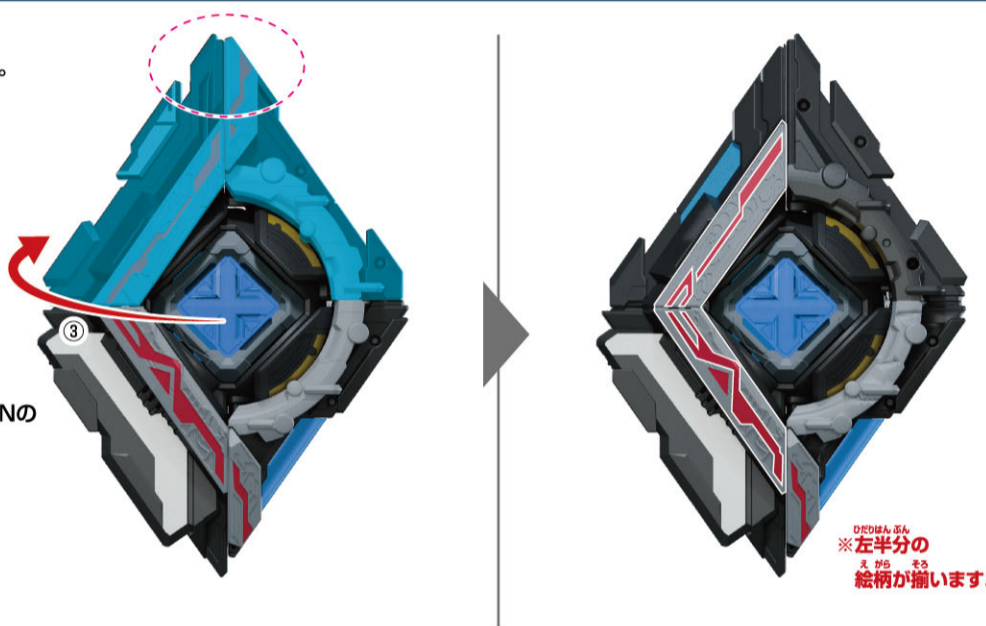

※左半分の絵柄が揃います。

④グリップを左手、パーツの横部分を右手で持ち、縦回転させます。

アークライザー

→全ての絵柄が揃います。
絵柄揃い音が鳴り、決定音が鳴ります。

アークキューブ

→アークライザーからのLEDの照射を受け天面パーツが発光します。
モードに対応した変身音が鳴ります。

※元に戻す場合は④③を逆の手順で行い、P.4「アークキューブのセットの仕方」を参照し、アークキューブを取り外します。

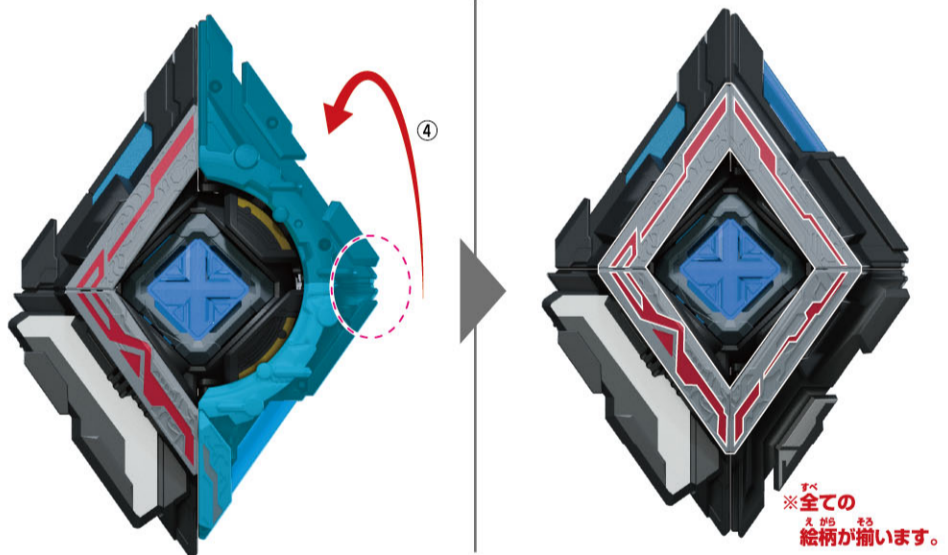

※全ての絵柄が揃います。

ウルトラマンアークキューブ	
モード名	基本的な遊び内容
[A]アークキューブモード	変身音
[B]BGM連動アークキューブモード	変身音+BGM「ウルトラマンアークのテーマ」
[C]第1話再現モード	ウルトラマンアーク1話の変身音
[D]第3話再現モード	ウルトラマンアーク3話を再現した変身音
[E]最終話再現モード	ウルトラマンアーク最終話を再現した変身音
[F]サウンドモード	変身音
[G]戦闘モード	変身音+BGM「ウルトラマンアークのテーマ」

ミラクルアークキューブ	
モード名	基本的な遊び内容
[A]アークキューブモード	ウルトラマンアーク最終回のギャラクシーアーマーへのアーマーチェンジ音
[B]サウンドモード	ウルトラマンアーク最終回のギャラクシーアーマーへのアーマーチェンジ音

変身後音声遊び

セリフボタンを短押し、長押しします。

→セットしたアークキューブに対応した音声が鳴ります。
※詳しい音声内容はP.10以降の音声表をご確認ください。

操作	挙動
セリフボタン短押し	セットされているキューブの「変身後サウンド」が順番に鳴る
セリフボタン長押し	セットされているキューブの「BGM」が再生/停止される



たんびん おと な あそ ば おい
※単品で音が鳴らないアークキューブシリーズで遊ぶ場合

※アークライザーは初期状態から始めます。

①アークライザーにアークキューブをセットします。

アークライザー

→セット音、チャージ音、待機音1、掛け合い待機音が鳴ります。

アークキューブ

→アークライザーからの

LEDの照射を受け天面パーツが発光します。

※P.4「アークキューブのセットの仕方」を参照してください。

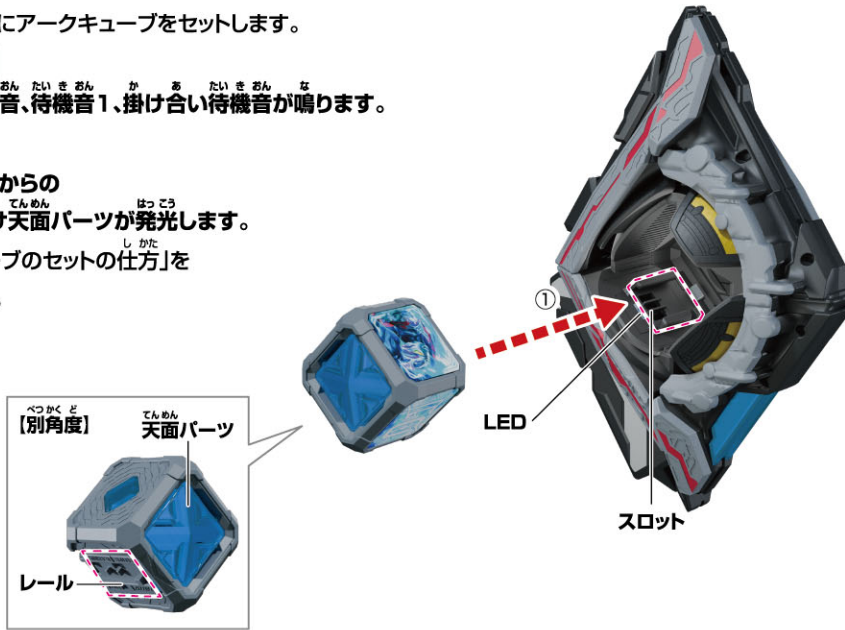

②グリップを左手、

パーツの上部分を右手で持ち、横回転させます。

アークライザー

→左半分の絵柄が揃います。

絵柄揃い音が鳴り、
待機音2と掛け合い待機音が鳴ります。

アークキューブ

→アークライザーからの

LEDの照射を受け天面パーツが発光します。

※P.4「アークライザー MEMORIAL EDITIONの変形の仕方」を参照してください。

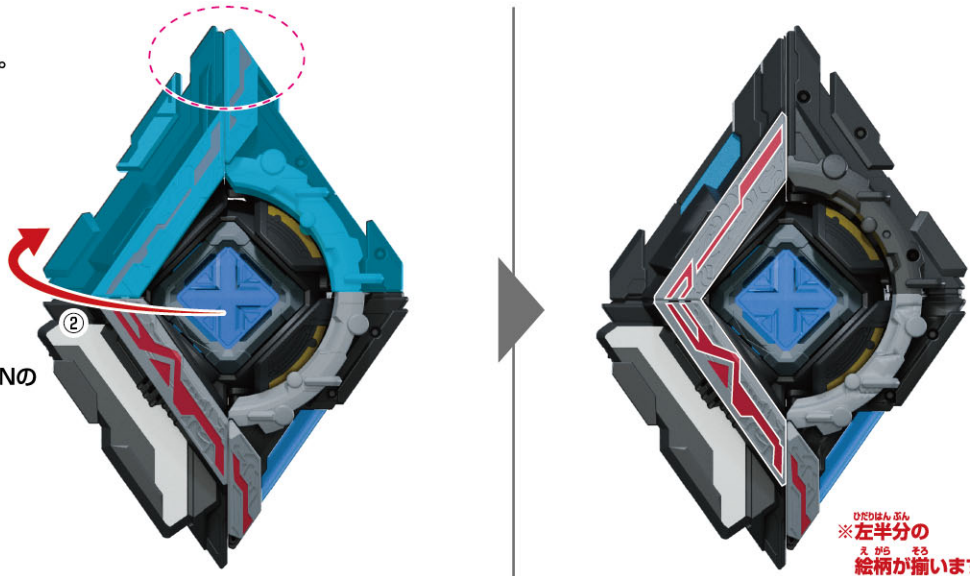

③グリップを左手、

パーツの横部分を右手で持ち、縦回転させます。

アークライザー

→全ての絵柄が揃います。

絵柄揃い音、決定音、変身音、掛け声が鳴ります。

アークキューブ

→アークライザーからの

LEDの照射を受け天面パーツが発光します。

※元に戻す場合は③②を逆の手順で行い、
P.4「アークキューブのセットの仕方」を参照し、
アークキューブを取り外します。

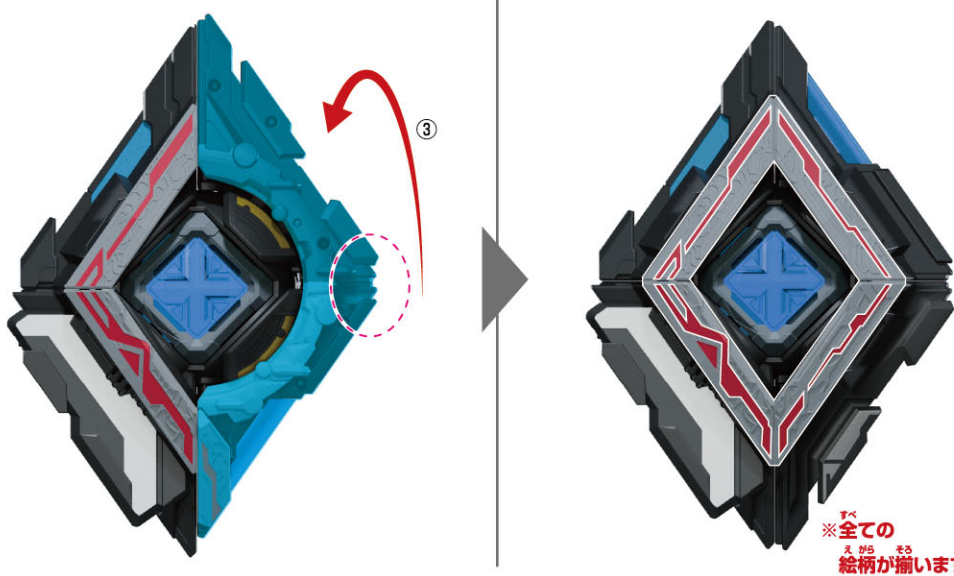

パーツが外れた場合…

※必ず保護者の方が行ってください。

※パーツが3個外れた場合を例に説明します。

※軽い力で組み立ててください。

無理な力を加えると破損する恐れがあります。

① アークライザー本体の三角マーク(▼)に

▲の突起1の三角マーク(▼)同士が
合うように引っかけます。

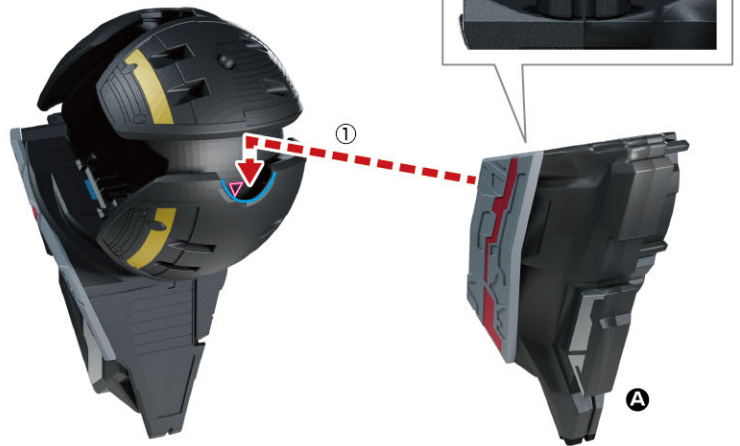
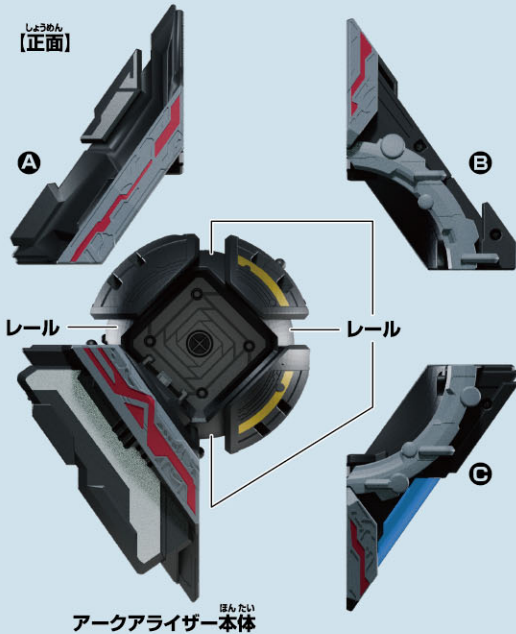

② ▲を本体に引っかけたまま、
図のように可動させます。



③ ▲の突起2を本体のレールに
はめるように可動させます。



④ ▲を図のように縦に可動させます。



⑤ ▲を図のように横に可動させます。



はずばあい
パーツが外れた場合…

⑥ アークライザー本体の三角マーク(▼)に
③の突起3の三角マーク(▼)同士が合うように引っかけます。

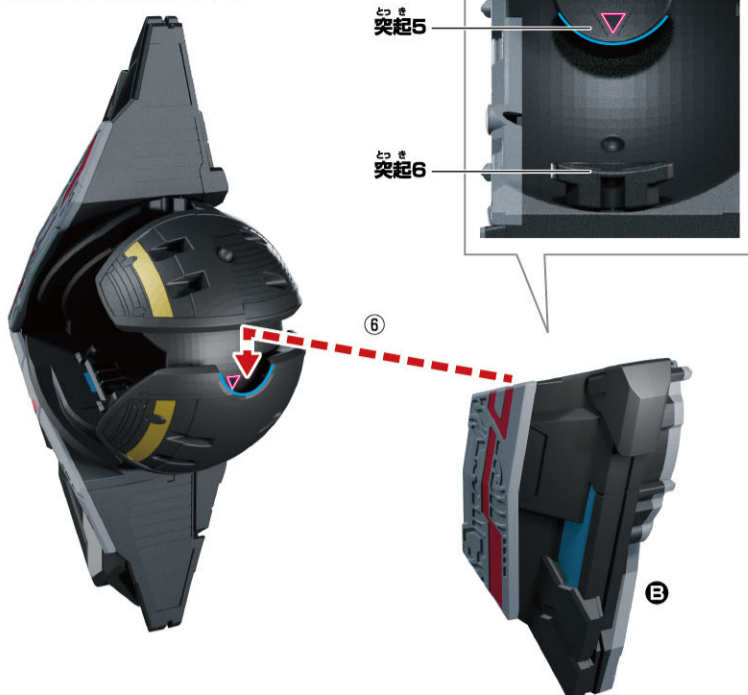

⑦ ③を本体に引っかけたまま、
図のように可動させます。

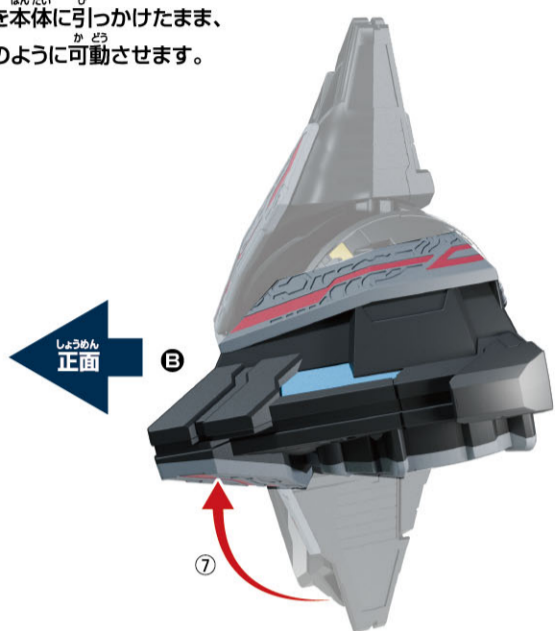

⑧ ③の突起4を本体のレールに
はめるように可動させます。



⑨ ③を図のように縦に可動させます。



⑩ 本体パーツ上部を図のように可動させ、
本体の三角マーク(▼)が見えるようにします。
アークライザー本体の三角マーク(▼)に
③の突起5の三角マーク(▼)同士が合うように
引っかけます。

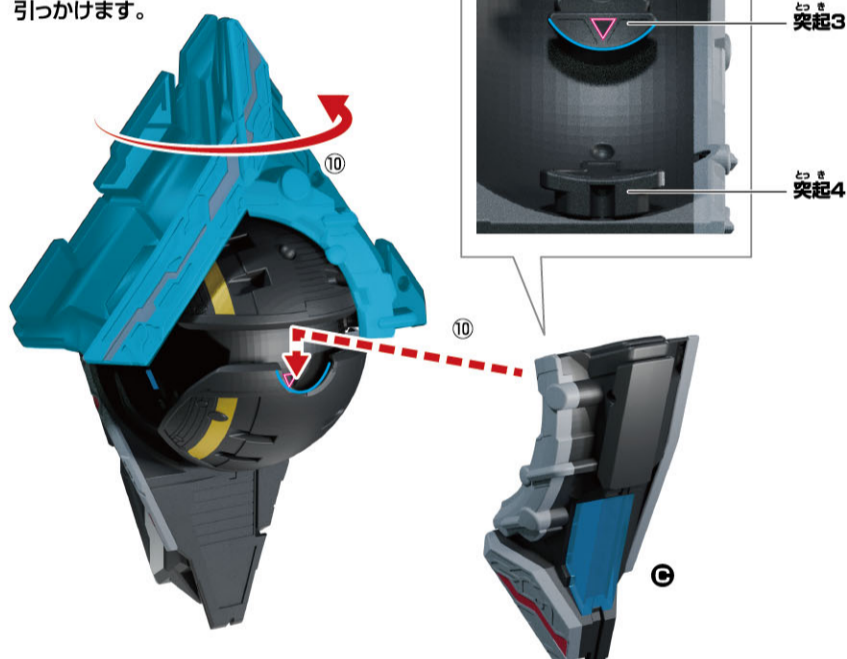

⑪ ③を本体に引っかけたまま、
図のように可動させます。



⑫ ③の突起6を本体のレールに
はめるように可動させます。

※突起6をはめ込むときは
軽力で組み立ててください。
無理な力を加えると
破損する恐れがあります。



⑬ 本体パーツ上部を
図のように可動させ、元に戻します。

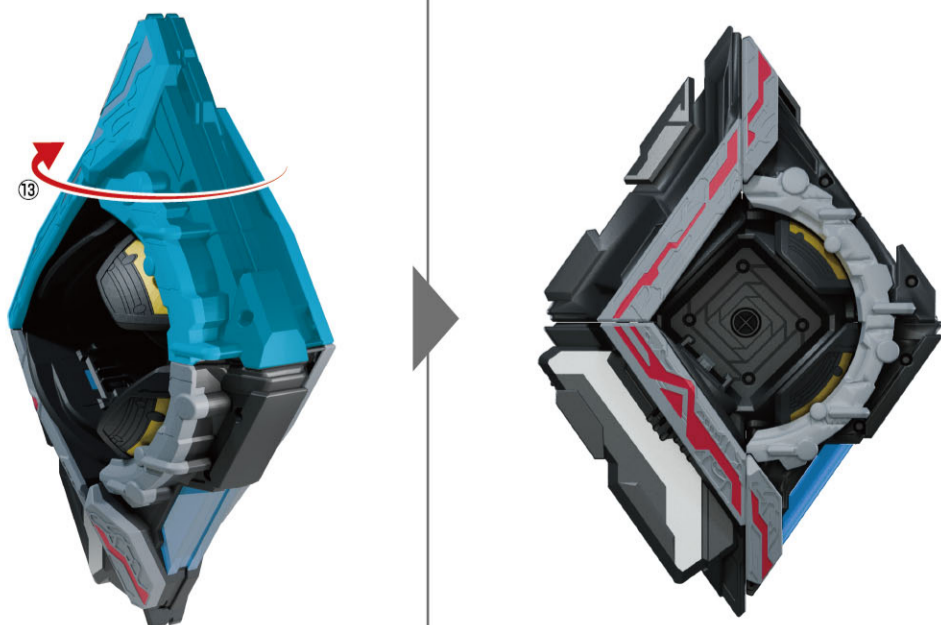

デラックス プレミアム おんせい
DXアークキューブPremiumの音声リスト

ウルトラマンアークキューブ



キューブ単体の音声遊び…[A]アークキューブモード時の音声

モード切替音	効果音A
短押し1回目	起動音

※ボタンを押すたびに音声を繰り返します。

キューブ単体の音声遊び…[B]BGM連動アークキューブモード時の音声

モード切替音	ウルトラマンアークのひらめき音
短押し1回目	起動音

※ボタンを押すたびに音声を繰り返します。

キューブ単体の音声遊び…[C]第1話再現モード時の音声

モード切替音	ルティオン「ユウマ」
短押し1回目	ユウマ「また、力を貸してくれるのか…?」
短押し2回目	アークキューブを取り出す音
短押し3回目	アークキューブ起動音
短押し4回目	アーク「ユウマ…」

※全ての音声を鳴らした後にボタンを押したときは、1回目の音声に戻ります。

キューブ単体の音声遊び…[D]第3話再現モード時の音声

モード切替音	ルティオン「ユウマ」
短押し1回目	ユウマ「う…うわあッ!…くああッ…」
短押し2回目	ユウマ「ここは!？」
短押し3回目	ユウマ「あなたは!？」
短押し4回目	アーク「ユウマ…私は君であり、君は私だ。君の想いが私の力となる。」
短押し5回目	アーク「今が…その時だ。この世界で戦う時間は限られている。」 ユウマ「これは…!？」
短押し6回目	アーク「想像力を、解放して!」
短押し7回目	アークキューブを取り出す音
短押し8回目	アークキューブ起動音
短押し9回目	アーク「ユウマ…」

※全ての音声を鳴らした後にボタンを押したときは、1回目の音声に戻ります。

キューブ単体の音声遊び…[E]最終話再現モード時の音声

モード切替音	ユウマ「父さん…!」
短押し1回目	アーク「ユウマ!」
短押し2回目	アーク「走れ、ユウマ!走らんのだ!」
短押し3回目	ユウマ「はっ…!」
短押し4回目	ユウマ「父さん…!」

※全ての音声を鳴らした後にボタンを押したときは、1回目の音声に戻ります。

キューブ単体の音声遊び…[F]サウンドモード時の音声

モード切替音	ルティオン「想像力を解放して。」
2回連打	BGM「ウルトラマンアークのテーマ」
短押し1回目	ウルトラマンアーク変身音
短押し2回目	ウルトラマンアークの掛け声1
短押し3回目	ウルトラマンアークの掛け声2
短押し4回目	ウルトラマンアークの掛け声3
短押し5回目	ウルトラマンアークの掛け声4
短押し6回目	ウルトラマンアークの掛け声5
短押し7回目	シャゴンの鳴き声
短押し8回目	リオドの鳴き声
短押し9回目	トリゲロスの鳴き声
短押し10回目	スードの鳴き声
短押し11回目	アークファイナライズ
短押し12回目	アークテラショット
短押し13回目	アークギガバリアー
短押し14回目	アークエクサスラッシュ
短押し15回目	アークファイナライズ(最終回ver.)
短押し16回目	カラータイマー音
短押し17回目	アーク「ユウマ…私は君であり、君は私だ。君の想いが私の力となる。」
短押し18回目	アーク「想像力を、解放して!」
短押し19回目	アーク「走れ、ユウマ!走らんのだ!」

※全ての音声を鳴らした後にボタンを押したときは、1回目の音声に戻ります。

キューブ単体の音声遊び…[G]戦闘モード時の音声

モード切替音	ウルトラマンアークの掛け声1
2回連打	BGM「ウルトラマンアークのテーマ」
短押し1回目	シャゴンの鳴き声
短押し2回目	ウルトラマンアークの掛け声1
短押し3回目	アークファイナライズ
短押し4回目	リオドの鳴き声
短押し5回目	ウルトラマンアークの掛け声2
短押し6回目	アークエクサスラッシュ
短押し7回目	ウルトラマンアークの掛け声3
短押し8回目	アークテラショット
短押し9回目	トリゲロスの鳴き声
短押し10回目	ウルトラマンアークの掛け声4
短押し11回目	アークギガバリアー
短押し12回目	スードの鳴き声
短押し13回目	ウルトラマンアークの掛け声5
短押し14回目	アークファイナライズ(最終回ver.)

※全ての音声を鳴らした後にボタンを押したときは、1回目の音声に戻ります。

変身後音声遊び

変身遊び後にセリフボタンを短押しします。

⇒下記表の音声が鳴ります。

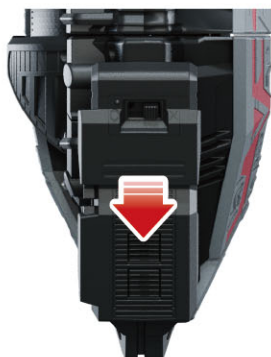

短押し1回目	ウルトラマンアークの掛け声1
短押し2回目	アークファイナライズ
短押し3回目	ウルトラマンアークの掛け声2
短押し4回目	アークテラショット
短押し5回目	ウルトラマンアークの掛け声5
短押し6回目	アークギガバリアー
短押し7回目	ウルトラマンアークの掛け声3
短押し8回目	アークエクサスラッシュ
短押し9回目	ウルトラマンアークの掛け声4
短押し10回目	カラータイマー音
短押し11回目	ウルトラマンアークの掛け声5
短押し12回目	アークファイナライズ(最終回ver.)

※全ての音声を鳴らした後にボタンを押したときは、1回目の音声に戻ります。

デラックス プレミアム おんせい
DXアークキューブPremiumの音声リスト

ミラクルアークキューブ



キューブ単体の音声遊び… [A]アークキューブモード時の音声

モード切替音	効果音A
短押し1回目	起動音

※ボタンを押すたびに音声を繰り返します。

キューブ単体の音声遊び… [B]サウンドモード時の音声

モード切替音	効果音B
短押し1回目	アーク「聞こえるか?ユウマ」 ユウマ「アーク…話せるの?」 アーク「ここは夢の中だ。想像力がすべてを変える。そしてそれは、現実だって変えられる!」
短押し2回目	ユウマ「スライドもそう言った…。」 アーク「ちがう。過去に戻るんじゃない、未来を創るんだ!」
短押し3回目	アーク「かつてザディームとの戦いで、私はオニキスを逆利用し、新たな力を手に入れた。君の想像力をもってすれば、それを超える力が得られるはずだ!」
短押し4回目	ユウマ「アーク…」 ユウマ&アーク「想像力を…解き放て!」
短押し5回目	アークがギャラクシーアーマーを纏い、エネルギーを吸収する音
短押し6回目	ミラクルアークキューブ起動音

※全ての音声を鳴らした後にボタンを押したときは、1回目の音声に戻ります。

変身後音声遊び

変身遊び後にセリフボタンを短押しします。

→下記表の音声がかかります。

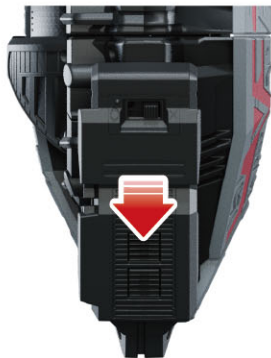

短押し1回目	ウルトラマンアーク ギャラクシーアーマーの掛け声
短押し2回目	ギャラクサーオーバー・ザ・トップ

※全ての音声を鳴らした後にボタンを押したときは、1回目の音声に戻ります。

べつ う デラックス れん どう
別売りのDXアーカイソードとの連動

し かつ
アーキューブのセットの仕方

と っ かつ
取り付け方

- ① スロットにアーキューブをセットします。
- ② カチッと音が鳴るまでアーキューブを指で押し込みます。

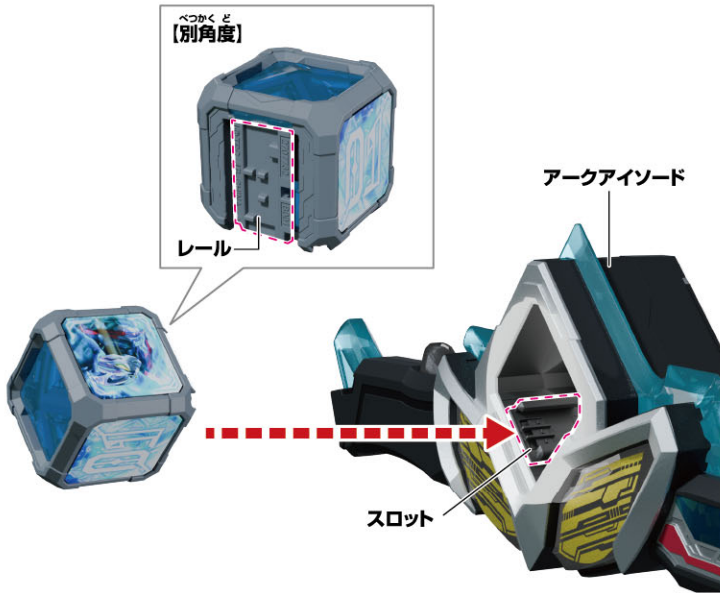

と はず かつ
取り外し方

- ① アークアイソード背面の取り出しボタンを押します。
 - ➔ アークキューブがスロットから少し出てきます。
 - ② キューブを掴んで取り外します。
- ※ アークキューブが飛び出さないよう手を添えてください。

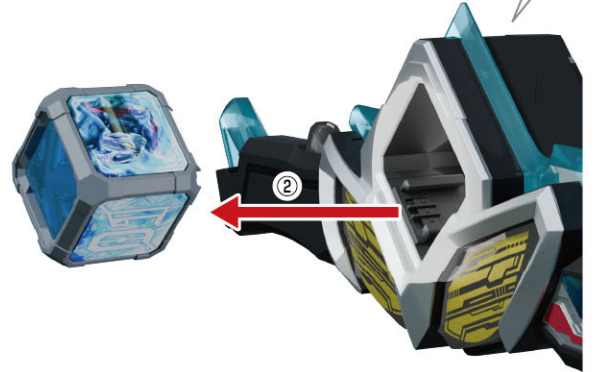
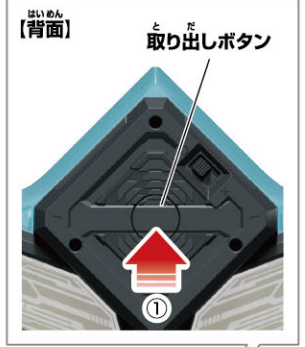

デラックス れん どう あそ
DXアーカイソードとの連動遊び

- ① ボタンを短押しします。
- ➔ 起動音が鳴ります。



- ② アークアイソードにアーキューブをセットします。

アーカイソード

- ➔ ブレードがリレー発光し、セット音が鳴り、待機音が鳴ります。

アーキューブ

- ➔ チャージ音が鳴り、アーカイソードの待機音と掛け合うように掛け合い待機音が鳴ります。



- ③ アークアイソードのトリガーを短押しします。

アーカイソード

- ➔ ブレードがアーキューブに合わせた色にリレー発光し、必殺技音が鳴ります。

アーキューブ

- ➔ 掛け声が鳴ります。続けて、アーカイソードの必殺技音と掛け合うように掛け合い必殺技音が鳴ります。



アークキューブのセットの仕方

取り付け方

- ①キューブセット部の一番下側に、キューブを図のようにまっすぐに入れます。
※アークキューブは、右の図のように、三角形のマークがアークギャラクサー本体の三角形のマークと向かい合う向き（ウルトラマンのシールのイラストが下を向く向き）でセットします。
- ②キューブをキューブセット部の上方向にスライドします。
※本体とキューブの間、キューブ同士の間、指を挟まないよう注意してください。

キューブセット部

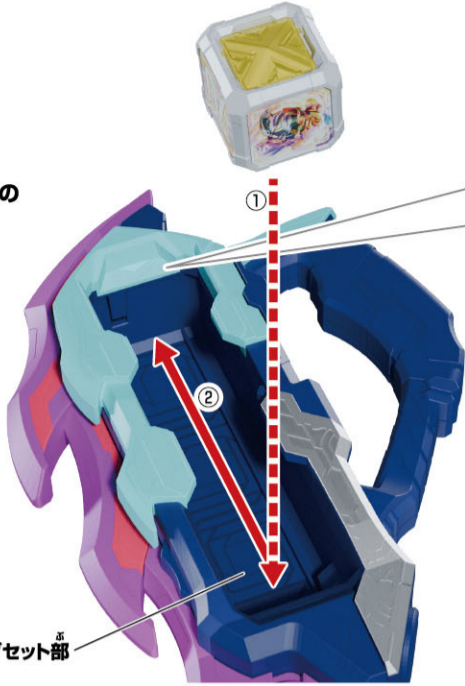

(キューブの向き)



指挟み注意!!

※本体とキューブの間、キューブ同士の間、指を入れないでください。



- ②の手順を繰り返し、下記の場所にキューブをセットしてください。
※セットしたキューブの個数によって、アークギャラクサー本体から鳴る必殺技音が変わります。セットするキューブの種類や順番、組み合わせは下記の図以外のパターンでも遊ぶことができます。

(キューブ1個の場合)



(キューブ2個の場合)



(キューブ3個の場合)



取り外し方

キューブをセットした個数によって、下記の手順を行います。

キューブを1個または2個セットしていた場合

- ①キューブセット部の下方向に、キューブをスライドします。
→右図の位置でキューブが止まります。

キューブを3個セットしていた場合

- 3つ目のキューブは下にスライドできないよう止まっている状態なので、②に進みます。

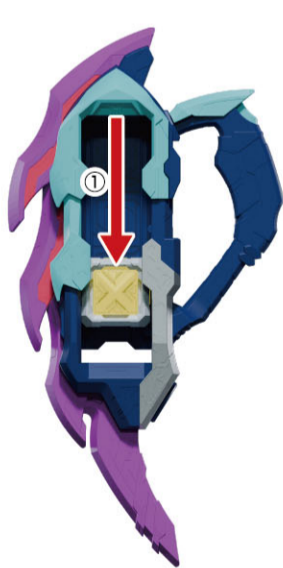

- ②アークギャラクサー本体のロック解除ボタンを押しながら、キューブの上部を持って、キューブセット部の下辺に当たるまでスライドします。
※本体とキューブの間、指を挟まないよう注意してください。



ロック解除ボタン

- ③キューブを図のようにまっすぐに引き抜いてください。

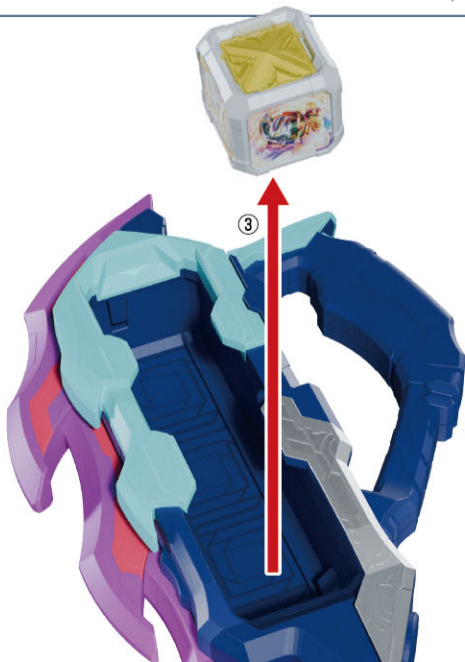

指挟み注意!!

※本体とキューブの間、キューブ同士の間、指を入れないでください。



DXアーケギャラクサー(別売り)との連動遊び

- ①アーケギャラクサー本体の
トリガーを長押しします。
→待機音が鳴ります。



- ②ボタンを短押しします。
→起動音が鳴ります。



- ※アーケギャラクサー本体と連動させる際は必ずボタンを押して、
起動音を鳴らしてください。
※90秒間キューブを操作しないだとスリープ状態になり、
④のときにキューブから掛け合う必殺技音が鳴りません。

- ③アーケギャラクサー本体に
アーケキューブを1~3個セットします。
→アーケギャラクサー本体から、
セット音に続けて待機音が鳴ります。
※セットしたキューブの個数に応じて、
セット音と待機音が変わります。

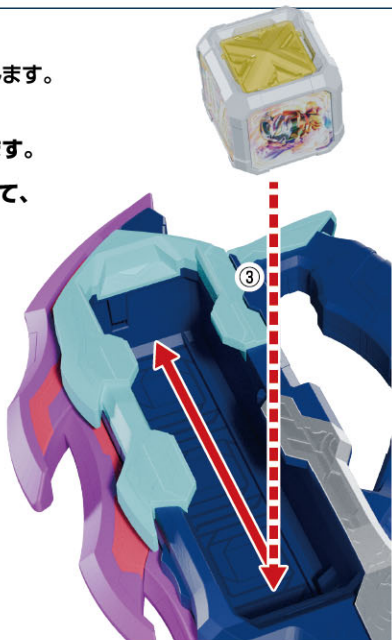

- ④アーケギャラクサー本体の
トリガーを短押しします。
→アーケギャラクサー本体とキューブの
両方から必殺技音が鳴り、
音声が掛け合います。
※セットしたキューブの個数によって、
アーケギャラクサー本体から
鳴る必殺技音が変わります。

