

COMPLETE SELECTION MODIFICATION

コンプリート セレクション モディフィケーション アクセルドライバー&トライアルメモリ ver.2

ACCEL DRIVER & TRIAL MEMORY VER.2

⚠ 注意

お買い上げのお客様へ 必ずお読みください。

●本商品の対象年齢は15才以上です。対象年齢未満のお子様には絶対に与えないでください。●小さな部品、電池がありますので、小さなお子様が悪く飲み込まないように注意してください。窒息などの危険があります。●耳の近くで使用してはいけません。誤って使用すると、聴覚を損なう恐れがあります。●可動部分には指などを入れないでください。はさまれてケガをする恐れがあります。●LEDの光の点滅を見続けしないでください。気分が悪くなったりするおそれがあります。●本商品には電子部品を使用しておりますので、ペースメーカーをご使用の方はご注意ください。《電池を誤使用すると発熱・破裂・液漏れの恐れがあります。下記に注意してください》●二次電池(充電式電池)は、絶対に使用しないでください。●古い電池と新しい電池、いろいろな種類の電池を混ぜて使わないでください。●＋(プラス)マイナス)を正しくセットしてください。●遊んだ後は必ずスイッチを切り電池をはずしてください。電池を入れたままにしておくと、液漏れの恐れがあり危険です。●ショートさせたり充電、分解、加熱、火の中に入れてたりしないでください。●万一、電池を飲み込んだとき、電池から漏れた液が目に入ったときは、すぐに医師に相談してください。漏れた液が皮膚や服に付いたときは水で洗ってください。●ボタン電池は飲み込むと危険です。お子様の手の届かない所に保管してください。●廃棄するとき、自治体の廃棄物処理の指示に従ってください。

〈使用上の注意〉 ●本商品はバックル全体に塗装が施されています。扱い方によっては塗装が傷ついたり、剥がれたりしてしまう恐れがありますのでご注意ください。●アクセルメモリと強化アダプターにセットされている電池はテスト用です。音が小さくなったり、光が弱くなったら電池を交換してください。●本商品は精密な電子部品で構成されています。落としたり、水にぬらしたり、汚したり、分解したりしないでください。また、高温・低温になる所での使用、保管はさけてください。●本商品を樹脂製のソファやシート、タオルなどの上に置かないでください。長時間接触していると色が移る場合があります。●可動部分、取付部分を無理な方向に強く引っ張ったり、曲げたりしないでください。●発音の一部にイントネーションが違っていたり、商品の特性上聞き取りにくいものがありますが、ご了承ください。●故障の原因となりますので、本体にはガイアメモリ以外は入れないでください。市販のUSBメモリ等をセットすると破損の原因となります。また付属のアクセルメモリはパソコン等へはセットできませんのでご注意ください。●アクセルメモリが誤動作した場合はリセットボタンを押し、電源を入れ直してください。●商品の特性上、外観のばらつきがございます。予めご了承ください。●本商品付属のアクセルメモリは、CSMダブルドライバーver.2、CSMロストドライバーver.2、CSMダブルドライバーver.1.5等、連動可能な商品以外に装填しないでください。●テレビなど、他の赤外線リモコンで誤動作する場合があります。●太陽光の当たる屋外では誤動作する場合があります。屋内で遊んでください。●誤動作した場合は電源を入れ直してください。

セット内容

ACCEL DRIVER & TRIAL MEMORY ver.2

※取扱説明書の画像と商品とは、多少異なりますのでご了承ください。



アクセルドライバーver.2 本体…1



ベルト(左)…1



本体基部…1



ベルト留め…1



ベルト(右)…1

ベルトの胴回りサイズ:約76cm~約95cm



アクセルメモリ…1



カバーパーツ外し用補助具…2



強化アダプター…1



アクセルメモリ用
カバーパーツ…1



強化アダプター固定用
カバーパーツ…1



トライアルメモリ…1

アクセラドライバー本体の電池の入れ方

- ※電源スイッチがOFFになっていることを確認してください。
- ※音声が小さくなって聞き取りにくくなったり、音が繰り返し鳴ったりする場合は、電池を全て新しい電池に交換してください。

- 1 グリップ(左)を矢印の方向に回し
ロックを解除します。



- 2 グリップ(左)を引き抜きます。



- 3 ①電池ふたのネジを⊕または⊖ドライバーで
矢印の方向に回し、電池ふたを取り外します。
②単4乾電池2本(別売り)の⊕⊖を
それぞれ間違えないように入れます。
③電池ふたを戻し、
ネジを①と逆方向に回して閉じ、
グリップ(左)を再度取り付けます。

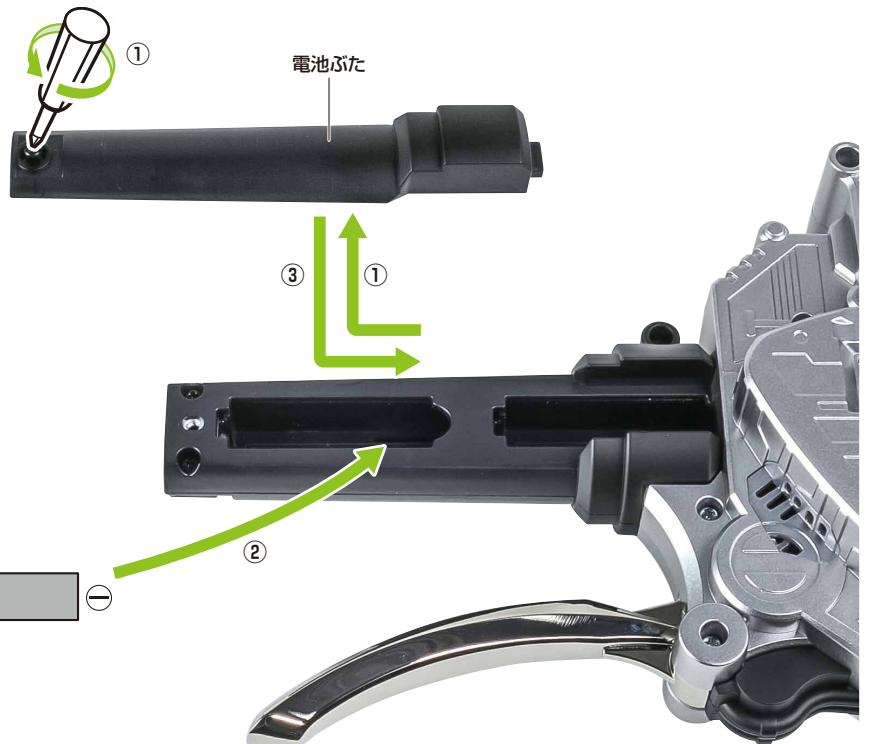

単4 × 2
単4乾電池2本使用(別売り)
●アルカリ電池専用

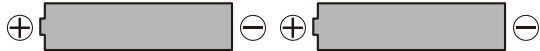

アクセルメモリの絶縁シートの外し方 / 電池交換

※誤動作をした場合は、リセットボタンを押してください。
※音声小さくなって聞き取りにくくなったり、音が繰り返し鳴ったりするなどの誤動作をする場合は、アクセルメモリのボタン電池を全て新しいボタン電池に交換してください。

絶縁シートの取り外し方

- ①アクセルメモリの裏側の電池ぶたにある絶縁シートを引き抜きます。
- ②リセットボタンを先の細い棒などで軽く押します。
- ③カバーパーツを裏面に取り付けます。

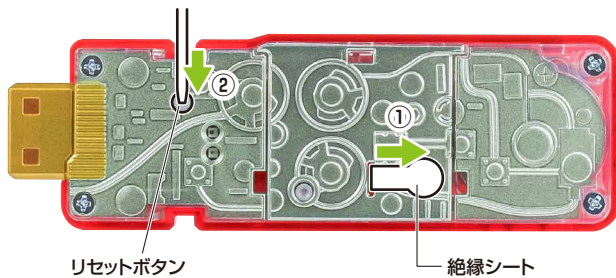

【裏側から見た図】

※カバーパーツには、保護シートが貼り付けられています。

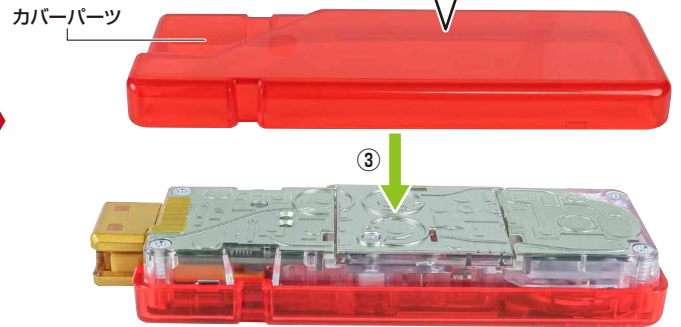

カバーパーツの取り外し方

- ①メモリの裏側を上にし、カバーパーツ外し用補助具を画像のように押し込みます。



- ②カバーパーツの間に隙間ができるので、その隙間に指をかけ、カバーパーツを取り外してください。

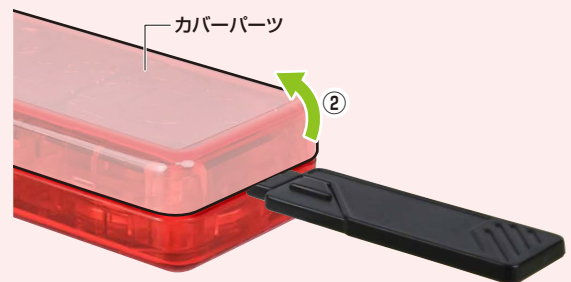

ボタン電池の交換 ※裏側カバーパーツがついている場合は、カバーパーツを取り外します。

- ①電池ぶたの穴を先の細い棒などで押しながら、矢印の方向に取り外します。
- ②古いボタン電池を取り外して、新しいボタン電池3個(LR44・別売り)を⊕⊖に注意してセットします。
- ③電池ぶたを元の位置に合わせて閉じます。
- ④リセットボタンを先の細い棒などで軽く押します。

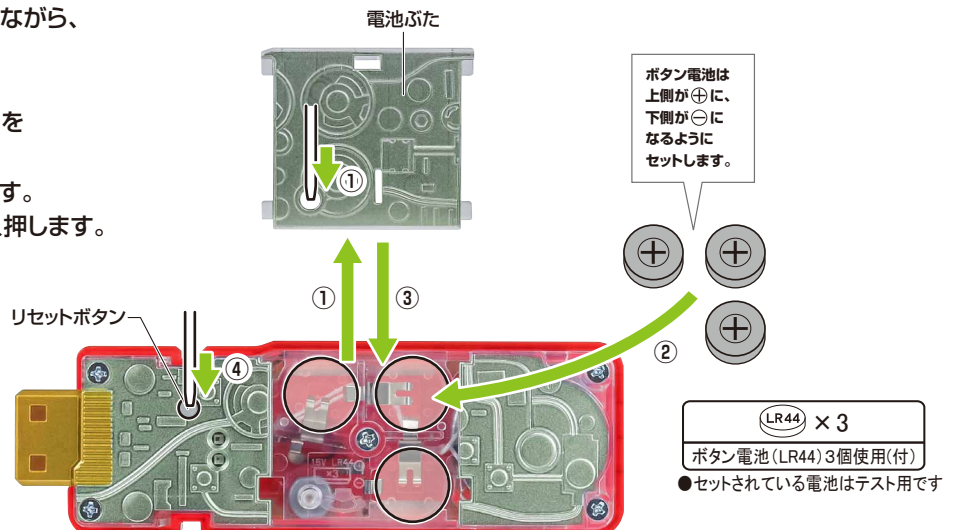

強化アダプター／トライアルメモリの電池の交換の仕方

- ※電源スイッチがOFFになっていることを確認してください。
- ※音声が小さくなって聞き取りにくくなったり、音が繰り返し鳴ったりする場合は、電池を全て新しい電池に交換してください。

強化アダプター

- 1 強化アダプターのカバーパーツを外します。

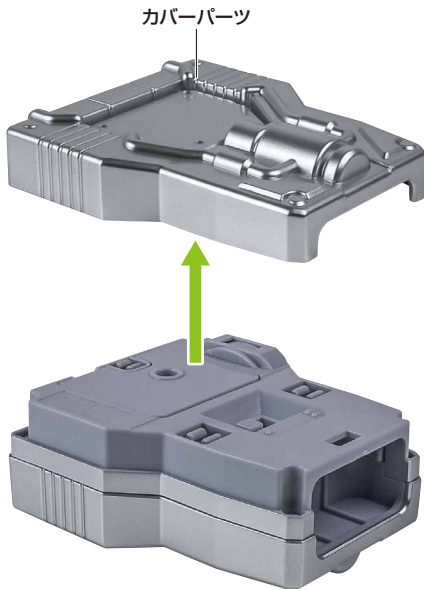

- 2 ①電池ぶたのネジを⊕または⊖ドライバーで矢印の方向に回し、電池ぶたを取り外します。
②古いボタン電池を取り外して、新しいボタン電池3個(LR44・別売り)を⊕⊖に注意してセットします。
③電池ぶたを戻し、ネジを①と逆方向に回して閉じます。

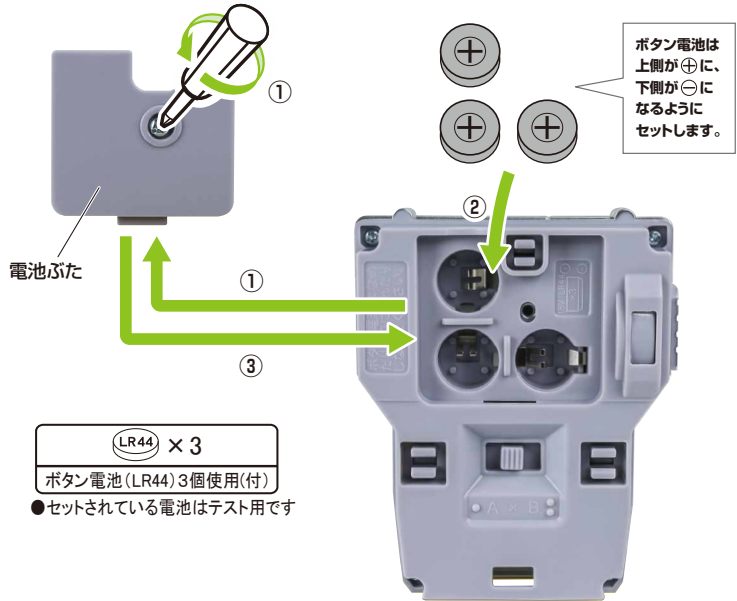

トライアルメモリ

- 1 トライアルメモリのカバーパーツを外します。

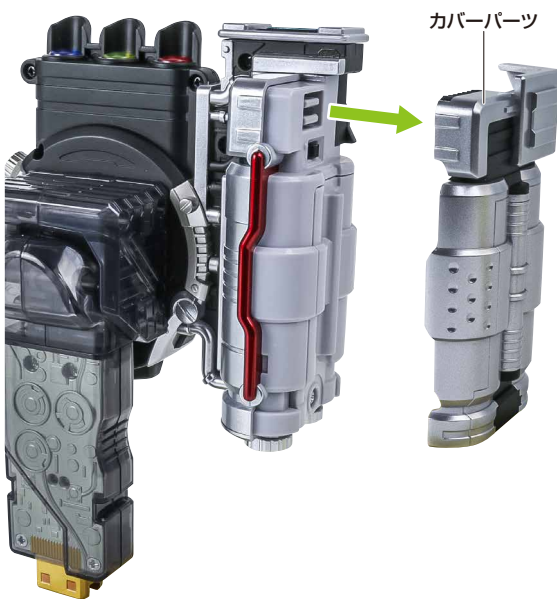

- 2 ①電池ぶたのネジを⊕または⊖ドライバーで矢印の方向に回し、電池ぶたを取り外します。
②単4乾電池2本(別売り)の⊕⊖をそれぞれ間違えないように入れます。
③電池ぶたを戻し、ネジを①と逆方向に回して閉じます。

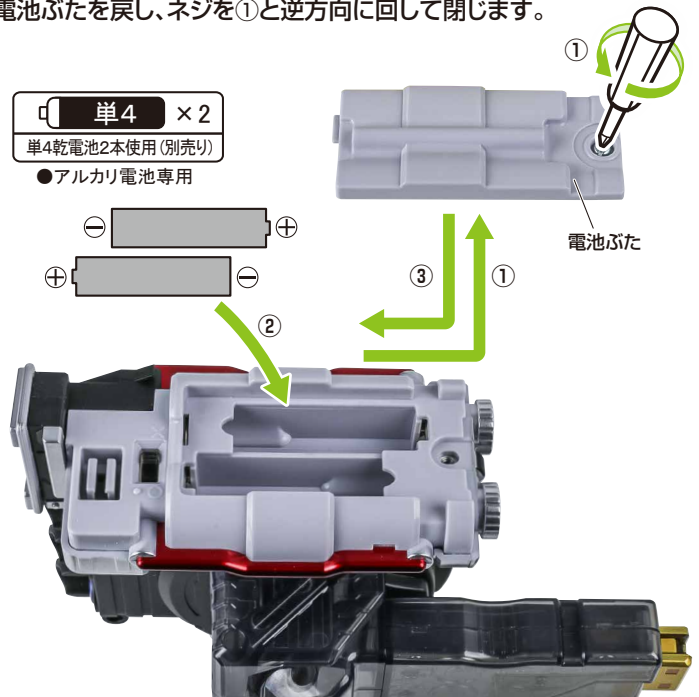

アクセルドライバーの組み立て方

1 アクセルドライバー本体を本体基部に取り付けます。

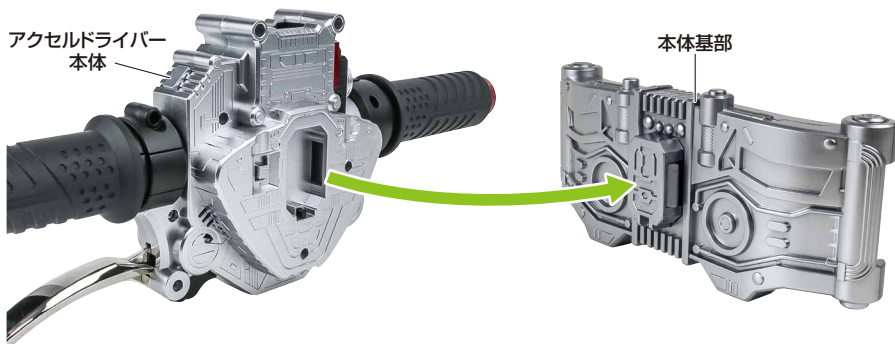

※取り外すときは、本体基部のボタンを押しながら矢印の方向に引っ張ります。

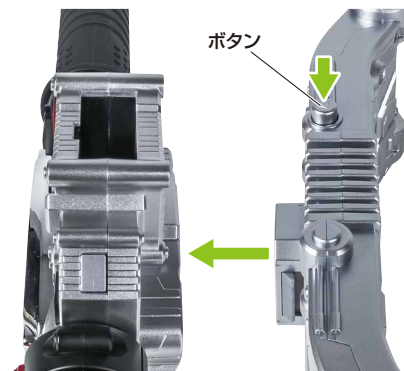

※バイク状態への変形遊びを行う時以外は、ドライバー本体は本体基部に装着した状態にしてください。ドライバー本体にアクセルメモリを装填しているときかつ、ドライバー本体を基部から外した状態だと、プログラム上「各形態への移行」が優先されるため、効果音・BGM遊びが行えなくなります。詳しくはp.20をご確認ください。

2 ベルト(右)のジョイントをアクセルドライバー本体に取り付けます。(左側も同様に取り付けます。)

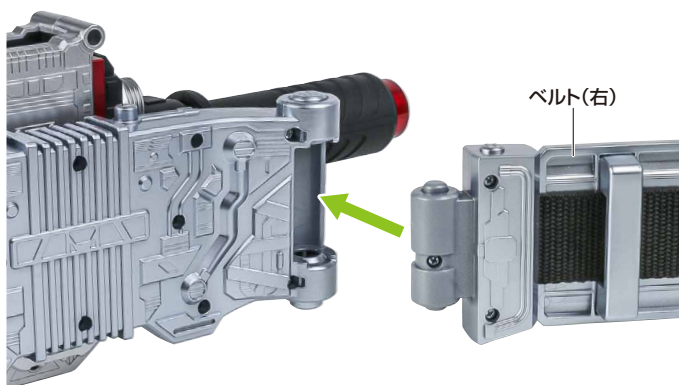

※取り外すときは、本体基部のロック解除ボタンを押しながら矢印の方向に引っ張ります。

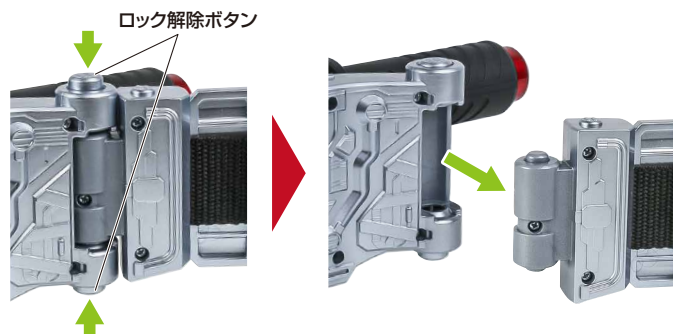

3 腰まわりのサイズに合うよう、ベルト(右)のアタッチメントパーツの位置を調整します。



4 ベルト(右)とベルト(左)のアタッチメントパーツをはめ合わせます。

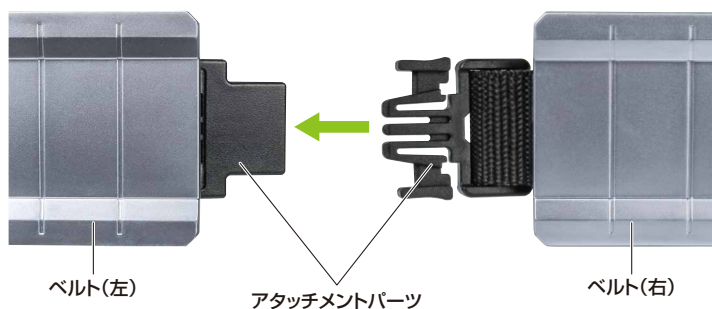

5 アタッチメントパーツにベルト留めを図のように巻きつけて留めます。

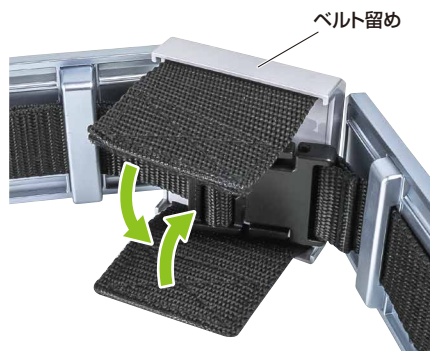

完成!! アクセルドライバー

目次

▶▶▶ 詳しい遊び方は、下記の各ページをご確認ください。

- アクセルドライバーの各部名称／電源の入れ方 p.7
- アクセルメモリの単体遊び p.8
- アクセルメモリでの変身遊び p.9
- アクセルメモリでの必殺技遊び p.10
- 強化アダプターでの遊び方 p.11-12
- トライアルメモリの単体遊び p.13
- トライアルメモリでの変身遊び p.14
- トライアルメモリでの必殺技遊び p.15-16
- BGM遊び p.17
- 台詞ボタン遊び p.17-18
- 効果音ボタン遊び p.19
- 各形態への移行 p.20-21

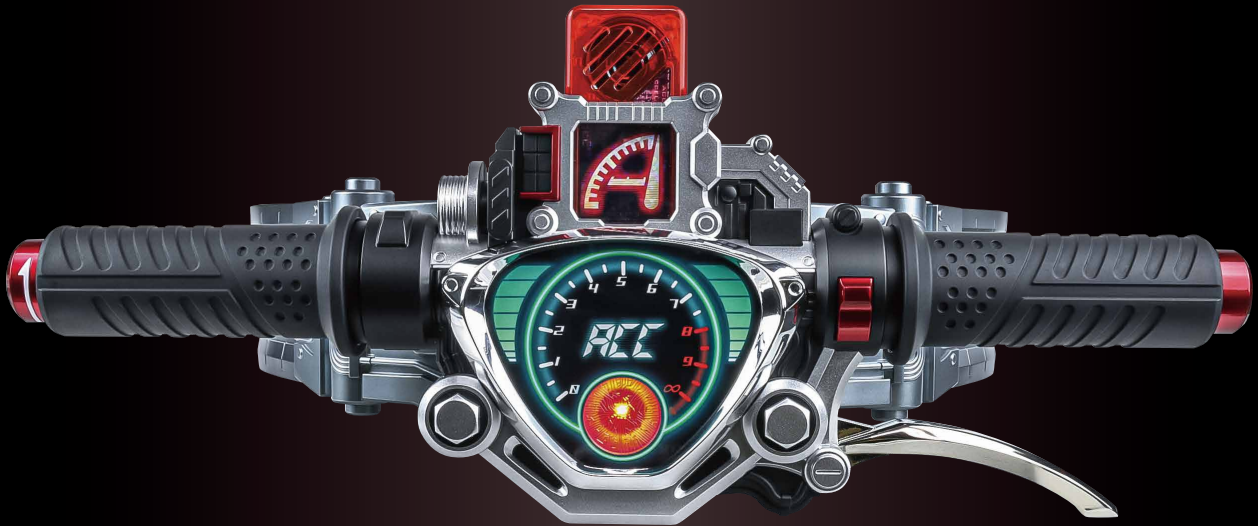

COMPLETE SELECTION MODIFICATION
コンプリート セレクション モディフィケーション アクセルドライバー & トライアルメモリ ver.2
**ACCEL DRIVER
& TRIAL MEMORY
VER. 2**

アクセルドライバーの各部名称 / 電源の入れ方

各部名称

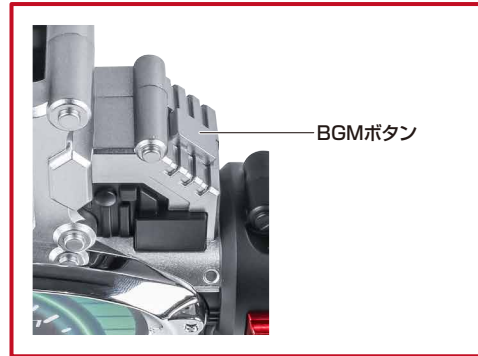

電源の入れ方

電源スイッチをONに入れます。
→「起動音」が鳴ります。

【裏側から見た図】

電源スイッチ

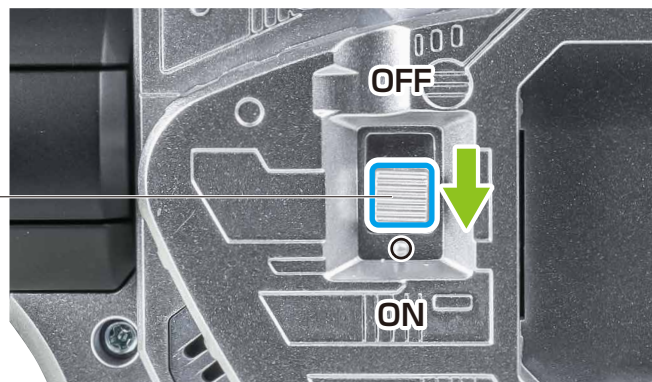

アクセルメモリの単体遊び

モード切替

※電池を入れた後は、「①通常モード」の状態です。

「①通常モード」の状態で、
アクセルメモリのボタンを**2秒間長押し**します。
→短押し時の音声が鳴った後、そのまま長押しを続けると
「モード切替音」が鳴り、表の順番でモードが切り替わります。

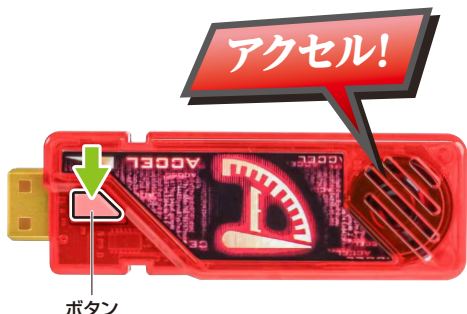

アクセルメモリの各モード

①通常モード 長押し0回目(電池を入れた後)

※モード切替音:「装填音」

②台詞モード 長押し1回目

※モード切替音:「ブースター」

③ブースターモード 長押し2回目

※モード切替音:「引き抜き音」

①通常モード

「①通常モード」の状態で、アクセルメモリのボタンを短押しします。
→「メモリ名」が鳴ります。



②台詞モード

「②台詞モード」の状態で、アクセルメモリのボタンを短押しします。
→表の順番に音声が鳴ります。必殺技音声が掛け声が付加されます。

| 音声 | | | |
|-----|--------------|-----|----------------|
| 1回目 | メモリ名 | 5回目 | メモリ名 |
| 2回目 | 変…身!(通常ver.) | 6回目 | 変…身!(36話ver.) |
| 3回目 | メモリ名 | 7回目 | メモリ名 |
| 4回目 | 変身(21話ver.) | 8回目 | 変…身!(AtoZver.) |

③ブースターモード

「③ブースターモード」の状態で、
アクセルメモリのボタンを短押しします。
→表の順番に音声が鳴ります。

| 音声 | |
|-----|--------------|
| 1回目 | メモリ名 |
| 2回目 | 変…身!(通常ver.) |

アクセルメモリでの変身遊び

- 1** <変身前状態>でドライバーにアクセルメモリを装填します。
→「装填音」、「変身待機音」が鳴り、LEDが発光します。

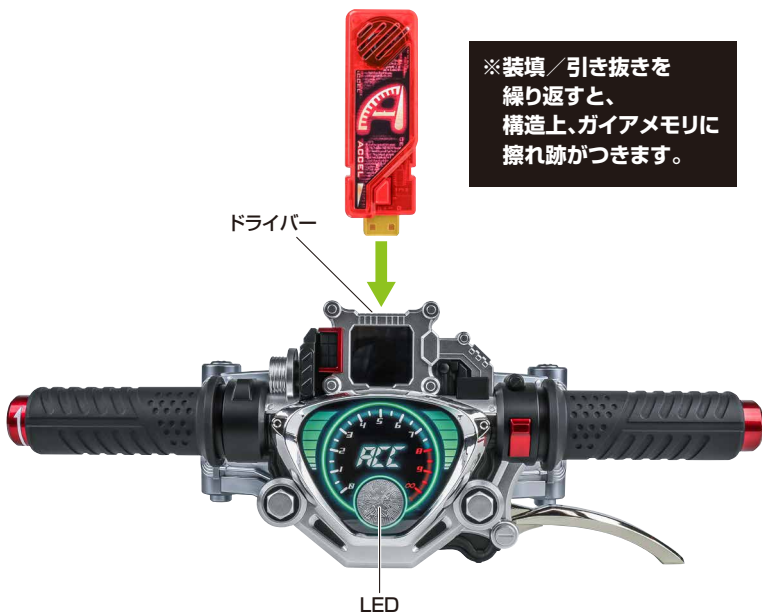

- 2** 変身待機音が鳴っている間にグリップを矢印の方向に**しっかり目一杯、0.4秒以上**回します。
→「ふかし音」に続けて「変身音」が鳴り
<変身後状態>になります。



- ※「変身待機音」が鳴っている間にグリップを回し、**0.4秒以内に戻す**と「ふかし音」が鳴ります。
※<変身後状態>でグリップを0.4秒以上回すと、「変身音」がもう一度鳴ります。

変身解除

- <変身後状態>でアクセルメモリを引き抜き、その後効果音ボタンを短押しします。
→「変身解除音」が鳴り、<変身前状態>になります。

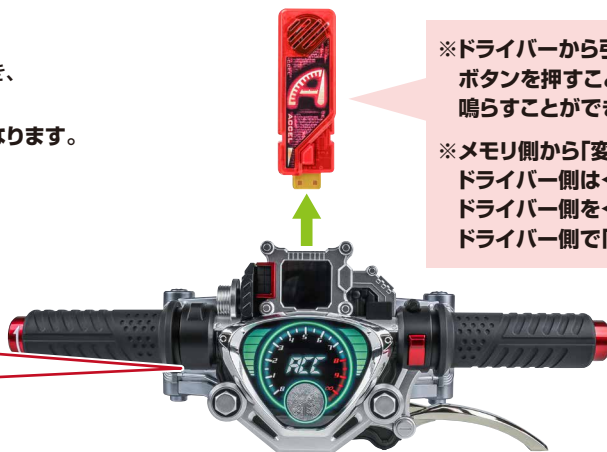

- ※ドライバーから引き抜いた後、2秒以内にメモリのボタンを押すことでメモリ側から「変身解除音」を鳴らすことができます。

- ※メモリ側から「変身解除音」を鳴らしてもドライバー側は<変身後状態>のままです。ドライバー側を<変身前状態>にするには、ドライバー側で「変身解除」を行ってください。

特殊変身遊び

- <変身前状態>で効果音ボタンとBGMボタンを**同時長押し**します。
→押し続けると「特殊変身選択音」が2回まで鳴ります。
(3回目はメモリ引き抜き音が鳴り、特殊変身選択状態が解除されます。)
特殊変身選択音を鳴らした回数に応じて、下記のように変身遊び時の挙動が変化します。



| 選択回数 | 挙動 | |
|------|------|--|
| 1回目 | 初回変身 | グリップを目一杯回し「アクセル!」が鳴った後、一定時間変身待機音が続き、その後「変身音」が鳴ります。 |
| 2回目 | 短縮変身 | グリップを回した瞬間に「アクセル!」と「短縮変身音」が鳴ります。 |
| 3回目 | | メモリ引き抜き音が鳴り、特殊変身選択状態が解除されます。 |

※上記の動作を行っても「特殊変身選択音」が鳴らない場合は、ドライバー本体が<変身後状態>になっている可能性があります。変身解除の操作を行い、アクセルドライバー本体を<変身前状態>にしてください。

アクセルメモリでの必殺技遊び

- 1** <変身後状態>でレバーを矢印の方向に引きます。
→LEDが発光し、「必殺技待機音」が鳴ります。

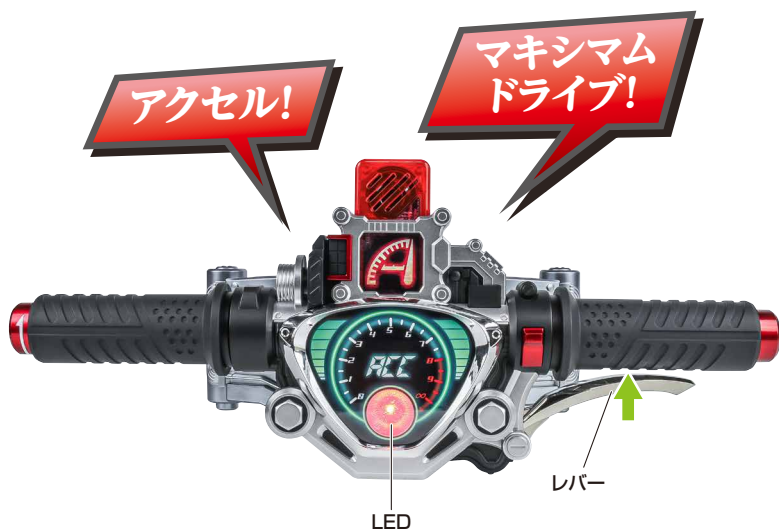

- 2** 必殺技待機音が鳴っている間にグリップを矢印の方向に**しっかり目一杯、0.4秒以上**回します。
→「必殺技音」が鳴ります。



- ※「必殺技待機音」が鳴っている間にグリップを回し、**0.4秒以内に戻す**と「ふかし音」が鳴ります。
- ※アクセルメモリでの<変身後状態>の場合のみ「アクセル! マキシマムドライブ!」の音声の最中に、連続でレバーを引いた回数だけ必殺技音に「爆発音」が追加されます。(最大15回まで)

特殊必殺技遊び

- <変身後状態>で効果音ボタンとBGMボタンを**同時長押し**します。
→ボタンを押し続けると「特殊必殺技選択音」が3回まで鳴ります。
(4回目はメモリ引き抜き音が鳴り、特殊必殺技選択状態が解除されます。)
特殊必殺技選択音を鳴らした回数に応じて、下記のように必殺技遊び時の挙動が変化します。



| 選択回数 | 挙動 | |
|------|-------------------------------|---|
| 1回目 | ライダーツイン マキシマム | ①レバーを引くと「アクセル! マキシマムドライブ!」が鳴り、必殺技待機音は鳴りません。 ②その後グリップを回します。 1回目～4回目 → 「ふかし音」だけが鳴ります。 5回目 → 「必殺技音前半」が鳴り、その後に再度グリップを回すか、効果音ボタンを短押しすると、「必殺技音後半」が鳴ります。 ※メモリが台詞モードの場合「必殺技音前半」に「今こそ呪われた過去を、振り切るぜ!」の台詞が付加されます。 ※ドライバー本体を本体基部に取り付けた状態で行ってください。 |
| 2回目 | 46話必殺技音 | ①レバーを引くと「アクセル! マキシマムドライブ!」が鳴り、必殺技待機音は鳴りません。 ②その後、グリップをしっかり目一杯、0.4秒以上回します。 →「46話必殺技音声」が鳴ります。 ※メモリが台詞モードの場合「46話必殺技音声」に「絶望がおまえのゴールだ!」の台詞が付加されます。 |
| 3回目 | ブースターモードへの 自動切換え | <div style="background-color: #f00; color: white; padding: 5px; text-align: center;"> 劇中のように、アクセル変身状態からスムーズにアクセルブースターへのフォームチェンジを行うための仕様です。 </div> ①3回目の特殊必殺技選択音を鳴らした後、アクセルメモリを抜きます。 ②するとアクセルメモリが1秒発光し、自動で「ブースターモード」にモードが切り替わります。 ※ブースターモードでの遊び方は、p.11,12をご参照ください。 |
| 4回目 | メモリ引き抜き音が鳴り、特殊必殺技選択状態が解除されます。 | |

強化アダプターでの遊び方

電源の入れ方

※電源はカバーパーツを外した部分にあります。

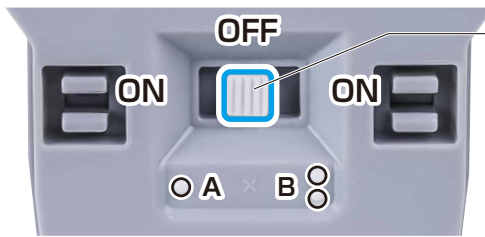

電源スイッチ

電源スイッチをAに入れます。
→「アクセル! アップグレード!」の音声が鳴り、「Aモード(アクセルメモリ専用)」として起動します。

電源スイッチをBに入れます。
→「アップグレード!」が鳴り、「Bモード(アクセルメモリ以外用)」として起動します。

強化アダプター固定用カバーパーツへの付け替え

①メモリのカバーパーツを外します。

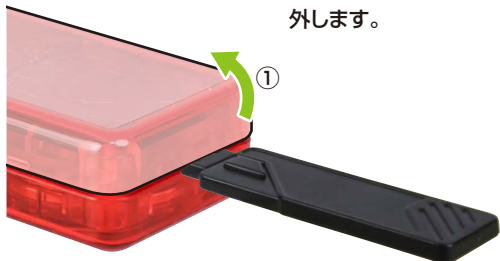

②強化アダプター固定用カバーパーツを取り付けます。

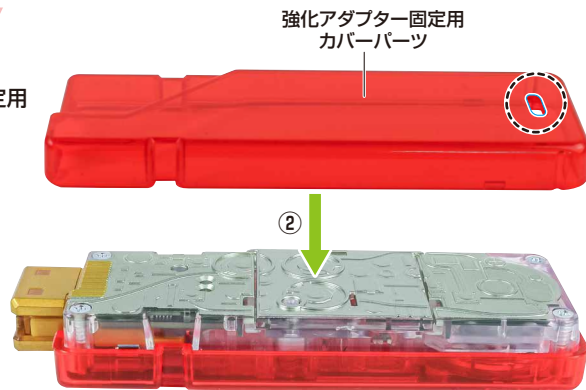

変身遊び(Aモードで行います)

1 アクセルメモリを「ブースターモード」の状態にします。(p.8参照)

※p.10「特殊必殺技遊び 3回目」の「ブースターモードへの自動切換え」を行うことで、この動作をスキップすることが可能です。



2 強化アダプターをアクセルメモリ(ブースターモード)に取り付けます。
→「装着音」が鳴り、LEDが発光します。

※強化アダプターにあるツメとカバーパーツの凹部を合わせて取り付けてください。

ツメ

凹部



LED

アクセル!
アップグレード!



- 3** 強化アダプターを取り付けた
アクセルメモリを
ドライバーに装填します。
→「装填音」、「変身待機音」が鳴り、
LEDが発光します。

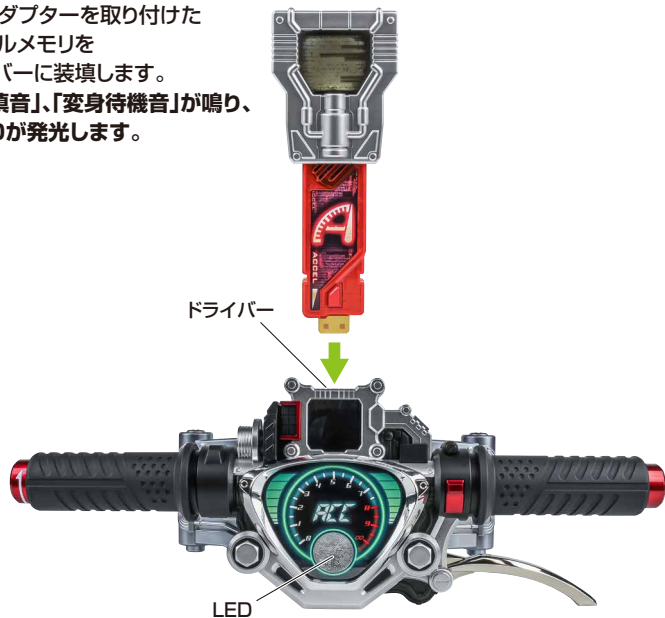

- 4** グリップを矢印の方向に回します。
→「アクセルブースター変身音」が鳴り、
LEDが黄色に発光します。



アクセルメモリ以外への強化アダプターの取り付け(Bモードで行います)

強化アダプターを任意のメモリに取り付けます。
→「装着音」が鳴り、LEDが発光します。

※取り付け時の装着音は、
Aモードでは、「アクセル! アップグレード!」と鳴りますが、
Bモードでは、「アップグレード!」のみ鳴ります。
任意のタイミングでメモリのボタンを押すことで
「サイクロン!」「アップグレード!」と鳴らすことができます。

メモリ裏には、強化アダプター固定用カバーパーツ
を取り付けます。

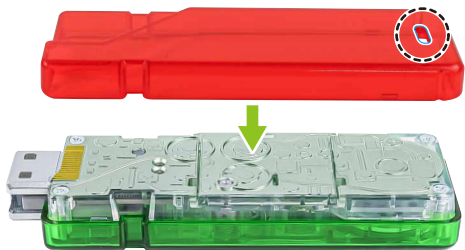

サイクロンメモリ
(CSMダブルドライバーver.2 付属)

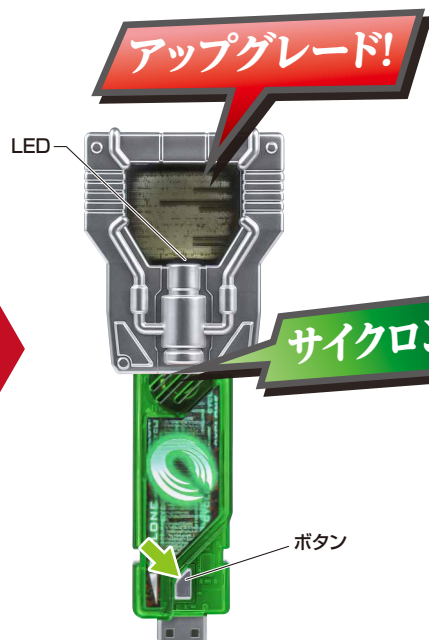

トライアルメモリの単体遊び

電源の入れ方

※電源はカバーパーツを外した部分にあります。

電源スイッチをONに入れます。→「起動音」が鳴ります。

電源スイッチ

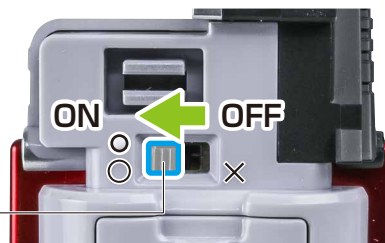

モード切替

※電源を入れた後は、「①通常モード」の状態です。

「①通常モード」の状態では、トライアルメモリの名乗り音ボタンを**2秒間長押し**します。

→短押し時の音声が鳴った後、そのまま長押しを続けると「モード切替音」が鳴り、表の順番でモードが切り替わります。



名乗り音ボタン

トライアルメモリの各モード

①通常モード 長押し0回目(電源を入れた後)

※モード切替音:「装填音」

②台詞モード 長押し1回目

※モード切替音:「引き抜き音」

①通常モード

「①通常モード」の状態では、トライアルメモリの名乗り音ボタンを短押しします。
→表の順番に音声が鳴ります。

| 音声 | |
|-----|-------------------|
| 1回目 | メモリ名(ボタン音あり) |
| 2回目 | メモリ名(ストップウォッチ音あり) |
| 3回目 | メモリ名のみ |

②台詞モード

「②台詞モード」の状態では、トライアルメモリの名乗り音ボタンを短押しします。
→表の順番に音声が鳴ります。必殺技音に掛け声が付加されます。

| 音声 | | | |
|-----|-------------------|-----|--------------|
| 1回目 | メモリ名(ボタン音あり) | 4回目 | 変…身!(通常ver.) |
| 2回目 | 変…身!(通常ver.) | 5回目 | メモリ名 |
| 3回目 | メモリ名(ストップウォッチ音あり) | 6回目 | 変…身!(通常ver.) |



名乗り音ボタン

トライアルメモリでの変身遊び

1 トライアルメモリを変形させます。

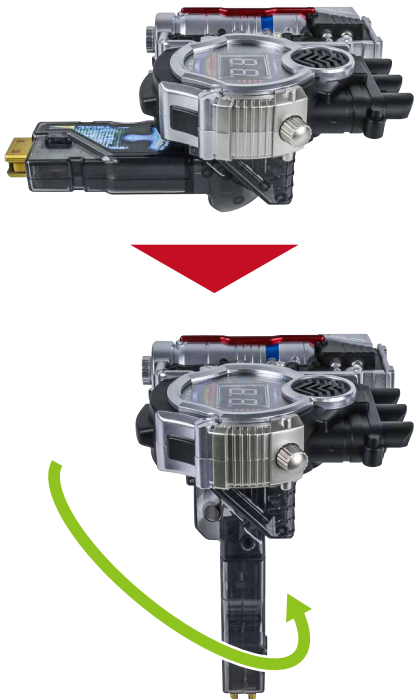

2 ドライバーにトライアルメモリを装填します。
→「装填音」、「変身待機音」が鳴り、LEDが発光します。

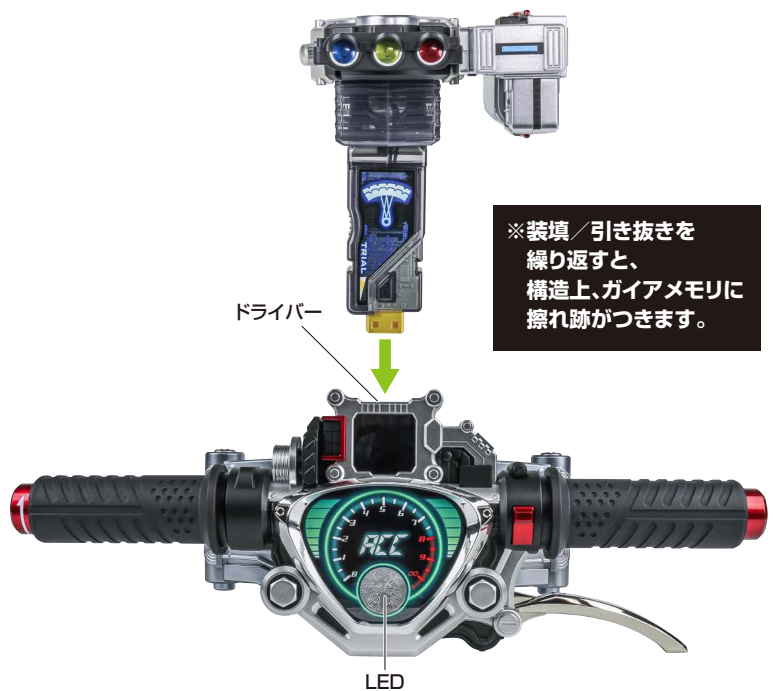

3 変身待機音が鳴っている間に
グリップを矢印の方向に**しっかり目一杯、0.4秒以上**回します。
→「変身音」が鳴り、トライアルメモリのLEDが発光し、
ドライバー本体のLEDが**赤→青**に変化して
＜変身後状態＞になります。

※「変身待機音」が鳴っている間にグリップを回し、
0.4秒以内に戻すと「ふかし音」が鳴ります。



特殊変身遊び

＜変身前状態＞でアクセルドライバー本体の
効果音ボタンとBGMボタンを**同時長押し**します。
→押し続けると「特殊変身選択音」が2回まで鳴ります。
(3回目はメモリ引き抜き音が鳴り、特殊変身選択状態が
解除されます。)
特殊変身選択音を鳴らした回数に応じて、
下記のように変身遊び時の挙動が変化します。



| 選択回数 | 挙動 | |
|------|--------|--|
| 1回目 | AtoZ変身 | トライアルメモリをドライバー装填した瞬間に、「AtoZ版変身音」が鳴ります。 |
| 2回目 | Vシネマ変身 | 変身音が「Vシネマ版変身音」に変化します。 ※トライアルメモリが台詞モードだった場合、変身音中に掛け声が付加されます。 |
| 3回目 | | メモリ引き抜き音が鳴り、特殊変身選択状態が解除されます。 |

トライアルメモリでの必殺技遊び

- 1 <変身後状態>で
トライアルメモリを
引き抜きます。
→「引き抜き音」が鳴ります。



- 2 メモリを変形させます。

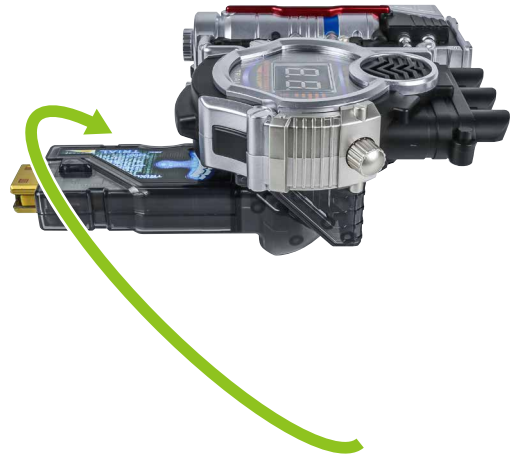

- 3 トライアルメモリの効果音ボタンを押します。
→カウントが始まったら再度「効果音ボタン」を押し、
カウントをストップします。その後「爆発音」が鳴ります。
※カウント表示は9.9を過ぎると、9.0に戻り、
それを30秒間繰り返します。

※アクセルメモリで変身時と同様に、
レバー操作での必殺技遊びもできます。









特殊必殺技遊び

トライアルメモリを装填した<変身後状態>で、アクセルドライバー本体の効果音ボタンとBGMボタンを**同時長押し**します。

→押し続けると「特殊必殺技選択音」が6回まで鳴り、セグに番号が表示されます。(7回目はメモリ引き抜き音が鳴り、特殊必殺技選択状態が解除されます。)
鳴らした回数に応じて、p.15の操作で行う必殺技時の挙動が下記のように変化します。



| 選択回数 | 挙動 | |
|------|-------------------------------|---|
| 1回目 | ウェザー戦必殺 (セグ表示01) |  必殺技音声と掛け声が「ウェザー・ドーパント戦」のものに変化します。カウントを止めた際の表示が「9.8」に固定されます。メモリが台詞モードの場合、「9.8秒、それがおまえの絶望までのタイムだ。」が鳴ります。 |
| 2回目 | ホッパー戦必殺 (セグ表示02) |  必殺技音声と掛け声が「ホッパー・ドーパント戦」のものに変化します。カウントを止めた際の表示が「9.7」に固定されます。メモリが台詞モードの場合、「9.7秒、それがおまえの絶望までのタイムだ。」が鳴ります。 |
| 3回目 | オールド戦必殺 (セグ表示03) |  必殺技音声と掛け声が「オールド・ドーパント戦」のものに変化します。カウントを止めた際の表示が「9.2」に固定されます。メモリが台詞モードの場合、「絶望がおまえのゴールだ。」が鳴ります。 |
| 4回目 | トリガー戦必殺 (セグ表示04) |  必殺技音声と掛け声が「トリガー・ドーパント戦」のものに変化します。カウントを止めた際の表示が「9.1」に固定されます。メモリが台詞モードの場合、「ゲームセットまでのカウントなら、俺が数えてやる…タイムアウトだ。」が鳴ります。 |
| 5回目 | 特訓モード (セグ表示05) |  台詞モードの状態では、「9.8、9.7、9.1秒」でストップした際に、固有の台詞が鳴ります。10秒以内にカウントを止めなかった場合は、「失敗音」が鳴ります。メモリが台詞モードの場合は、「失敗音」とともに「う…うわあああ…!」の台詞が鳴ります。 |
| 6回目 | 失敗時演出 (セグ表示06) |  カウントアップ音声から失敗時の音声が鳴ります。10秒以内にカウントを止めた場合でも「失敗音」が鳴ります。メモリが台詞モードの場合、「う…まるで制御できない…うあああ…!」が鳴ります。 |
| 7回目 | メモリ引き抜き音が鳴り、特殊必殺技選択状態が解除されます。 | |

トライアルメモリの変身演出のスキップ

※変身時の演出をスキップし、何度も必殺技遊びを行うための仕様です。

アクセルドライバー本体のレバーを押した状態で、トライアルメモリを装填します。

→トライアルメモリが無音のまま、<変身後状態>に移行します。



BGM遊び

BGM機能

BGMボタンを短押しします。
→表の「BGM」が順番に鳴ります。

※BGMが鳴っている間に、もう一度「BGMボタン」を短押しすると、BGMが鳴り止みます。

BGMスタンバイ遊び

①BGMボタンを長押しします。
→「スタンバイ音」が鳴ります。

※そのまま長押しし続けると、最大7回の「スタンバイ音」が鳴ります。

②続けて「変身遊び」の操作を行います。
→「変身音」とともに、指定した表のBGMが鳴ります。

| 順番 / スタンバイ回数 | BGM |
|--------------|-------------------------|
| 1回目 | 疾走のアクセラ |
| 2回目 | Leave all Behind(短尺) |
| 3回目 | W-B-X(ライダーツインマキシマムver.) |
| 4回目 | トライアル |
| 5回目 | TIME OUT |
| 6回目 | プリズムビッカーマキシマムドライブ |
| 7回目 | Leave all Behind(長尺) |

台詞ボタン遊び

<変身前状態>台詞ボタン(短押し)

<変身前状態>で台詞ボタンを短押しします。
→下記表の「変身前台詞」が順番に鳴ります。

| 台詞 | |
|----|---|
| 1 | 風都にいる仮面ライダーは1人じゃないぜ。 |
| 2 | 嫌な風だ。だから嫌いなんだよ。この街は。 |
| 3 | 照井、竜た。 |
| 4 | 俺に質問をするな。 |
| 5 | この日を、待っていた。最強の力を得て、コイツを倒す日を! |
| 6 | 何が分かる…。あの日の事がどれだけ分かるというんだこの検索小僧が! 俺の心の叫びまで検索できるのか! |
| 7 | 甘い…。甘ったるくて…耐えられん。…いや、アイツがそういう性格でなければ…今頃俺は…。 |
| 8 | 行く先を変えよう。おまえのゴールは、刑務所だ。 |
| 9 | ハーフボイルド、とかいうらしいな。君の流儀。 この街にいるうちはその流儀に合わせる。俺も、仮面ライダーだからな。 |
| 10 | これで心置きなく、暮らせる。 |
| 11 | 俺は死なない、まだやらなきゃならないことがあるから…。 復讐にのまれた哀しい女。俺が救ってやる。 |
| 12 | 見つけたぞ…俺の全てを奪ったダブリューのメモリの男…井坂…深紅郎! |
| 13 | 覚悟しろ…井坂…俺はもう自分を抑えられない。 |
| 14 | 彼女もマジシャンの端くれ。そして俺も、仮面ライダーの端くれだからな! |
| 15 | 君は俺が守る。 |
| 16 | 大丈夫。君は俺が守る。 |
| 17 | 俺は力が欲しい。もっと強い力が。 |
| 18 | 俺に質問…しないでくれるかな? |
| 19 | 今から証明してやる。オールド・ドーパントを倒し、闇の力に打ち勝つのが、憎しみなんかじゃない ということ。俺達3人で。俺と、フィリップと、左翔太郎だ。 |
| 20 | もうあなたは、誰も傷つける必要はない。 |
| 21 | 俺達が園咲琉兵衛を倒す。仮面ライダーとして。 |
| 22 | 知らないのか。俺は死なない。 |
| 23 | 所長、夜までには終わらせる。花火を見よう。 |
| 24 | どうやら仲間がやってくれたようだ。さあ思い切り…振り切るぜ。 |
| 25 | この街は汚れてなどいない! そう思うのは、おまえの心が歪んでいるからだ。風都を危機に さらす者はこの俺が許さん! |
| 26 | いや、俺は処刑人にはならない。俺は、呪われた運命を振り切り生まれ変わった。 この街を守るために戦う、仮面ライダーとして。 |
| 27 | 所長。君と出会えたおかげだ。君が悪い出させてくれた。人を愛する心を。必ず助ける。 |
| 28 | 絶望がおまえの、ゴールだ…! |
| 29 | メモリブレイク。それが俺のやり方だ。おまえを裁くのは、法だ。 |
| 30 | 人は変われるのさ。誰でも。 |
| 31 | 俺は、仮面ライダーをやめられない。君を守るためにも。 |
| 32 | 人々や仲間の危機は決して見過ごさない。それが仮面ライダーの流儀のはずだ。 |

<変身前状態>台詞ボタン(長押し)

<変身前状態>で台詞ボタンを長押しします。
→右記表の「変身前台詞」が鳴ります。

| 台詞 | |
|----|-----------|
| 1 | 俺に質問をするな。 |

<変身後状態>台詞ボタン(短押し)

<変身後状態>で台詞ボタンを短押しします。

→メモリに応じて、下記表の「変身後台詞」が順番に鳴ります。

アクセルメモリの場合

台詞

| | | | |
|---|--------------------|----|------------------------------------|
| 1 | さあ! 振り切るぜ。 | 8 | 待て! 俺の中の炎は、消えちゃいない! |
| 2 | これだな、逃がさん。 | 9 | 全て、振り切るぜ。 |
| 3 | 絶望がおまえの、ゴールだ。 | 10 | よく見ている、シユラウド。憎しみのダブルなど、必要ない! |
| 4 | こいつが俺の、新しい力か。 | 11 | 俺が操り人形、上等だ。それで悪を砕けるなら、人形でもなんでも構わん! |
| 5 | 振り切るぜ! | 12 | 絶望がおまえの、ゴールだ!! |
| 6 | えっ? 俺もか? | 13 | 俺は仮面ライダー、アクセル。正体は秘密のまま、風都を守り続けている。 |
| 7 | いまこそ呪われた過去を、振り切るぜ! | | |

トライアルメモリの場合

台詞

| | | | |
|---|------------------------|----|--------------------------|
| 1 | これが新しいアクセル、トライアル! | 6 | 9.7秒。それがおまえの絶望までのタイムだ。 |
| 2 | 全て…振り切るぜ! | 7 | 俺はダブルでは無く、仮面ライダー、アクセルだ! |
| 3 | 見せてやる…トライアルの力を! | 8 | 絶望がおまえの、ゴールだ…! |
| 4 | 9.8秒。それがおまえの絶望までのタイムだ。 | 9 | ゲームセットまでのカウントなら、俺が数えてやる! |
| 5 | 俺を強くしたのは、憎しみなんかじゃない。 | 10 | タイムアウトだ…。 |

アクセルメモリ(ブースターモード)の場合

台詞

| | | | |
|---|---------------|---|----------------|
| 1 | ここで待っててくれ。所長。 | 4 | 俺に質問をするなー! |
| 2 | 後はまかせろ。 | 5 | 絶望がおまえの、ゴールだ…! |
| 3 | さあ、振り切るぜ! | | |

<変身後状態>台詞ボタン(長押し)

<変身後状態>で台詞ボタンを長押しします。

→メモリに応じて、下記表の「変身後決め台詞」が順番に鳴ります。

アクセルメモリの場合

台詞

| | |
|---|---------------|
| 1 | さあ! 振り切るぜ。 |
| 2 | 絶望がおまえの、ゴールだ。 |

トライアルメモリの場合

台詞

| | |
|---|----------------|
| 1 | 全て…振り切るぜ! |
| 2 | 絶望がおまえの、ゴールだ…! |

アクセルメモリ(ブースターモード)の場合

台詞

| | |
|---|----------------|
| 1 | さあ、振り切るぜ! |
| 2 | 俺に質問をするなー! |
| 3 | 絶望がおまえの、ゴールだ…! |

効果音ボタン遊び<変身前>

<変身前状態>効果音ボタン遊び

<変身前状態>で効果音ボタンを短押しします。

→下記の音声順番に鳴ります。

| 音声 | |
|-----|---------|
| 1回目 | ベルト構え音 |
| 2回目 | ベルト装着音1 |
| 3回目 | ベルト構え音 |
| 4回目 | ベルト装着音2 |



効果音ボタン

効果音ボタン遊び<変身後>

<変身後状態>効果音ボタン遊び

<変身後状態>で効果音ボタンを短押し、または長押しすると

装填しているメモリに応じて、

下記表の「固有音声」が順番に鳴ります。



効果音ボタン

| 装填しているメモリ | 鳴る順番 | 効果音ボタン(短押し) | 効果音ボタン(長押し) |
|----------------------------|------|--------------|-------------|
| アクセルメモリ アクセルメモリ(T2) | 1 | エンジンブレード攻撃音1 | メモリブレイク音 |
| | 2 | エンジンブレード攻撃音2 | |
| | 3 | エンジンブレード攻撃音3 | |
| | 4 | エンジンブレード攻撃音4 | |
| アクセルメモリ (ブースターモード) | 1 | ブースター飛行音 | |
| トライアルメモリ | 1 | 高速攻撃音1 | |
| | 2 | 高速攻撃音2 | |
| | 3 | 高速攻撃音3 | |
| | 4 | 高速攻撃音4 | |
| 上記以外のすべてのメモリ (通信失敗時も含む) | 1 | メモリブレイク音 | |

各形態への移行

- 1 <変身後状態>のアクセルドライバー本体を
本体基部から取り外します。
→「取り外し音」が鳴ります。

※アクセルメモリ(ブースターモードを除く)を
装填しているときのみ、各形態への移行が
可能です。

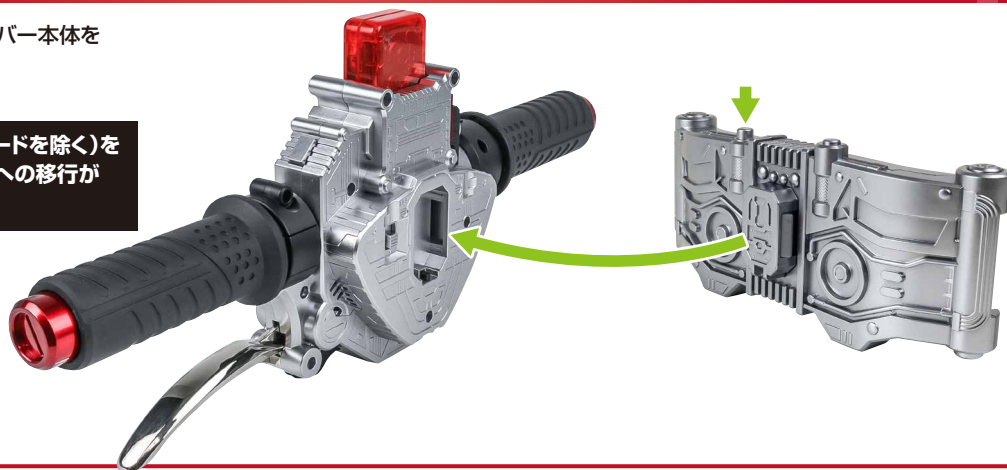

- 2 本体基部から外したアクセルドライバーで、下記表のボタン操作を行います。
→ボタン操作に応じ、「各形態への変形音」が鳴り、LEDが発光して、各形態へ移行します。

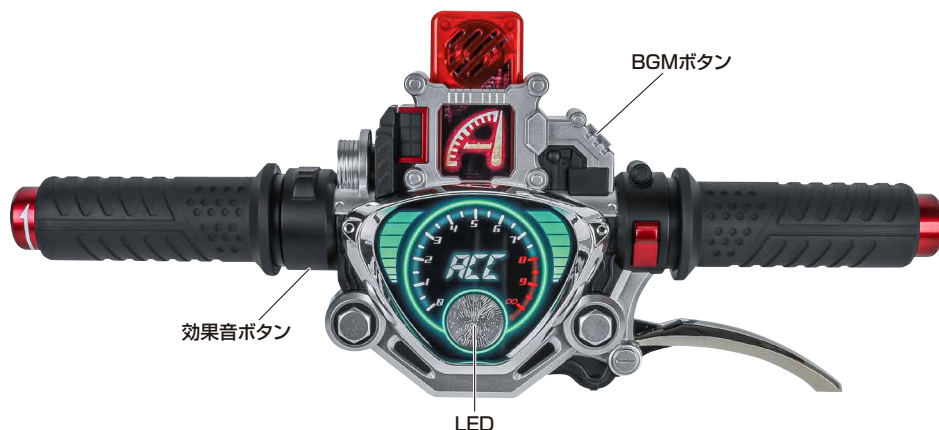

| ボタン操作(短押し) | 変形音 | LED |
|-----------------|---------------|------|
| 効果音ボタン | バイク変形音 | 赤 |
| BGMボタン | アクセルガンナー変形音 | 青 |
| 効果音ボタン & BGMボタン | アクセルタービュラー変形音 | オレンジ |

| 移行する形態 |
|----------------|
| <バイク状態> |
| <アクセルガンナー状態> |
| <アクセルタービュラー状態> |

各形態の効果音遊び

- 各形態移行後に、BGMボタンを短押しします。
→形態に応じた下記表の「効果音」が鳴ります。

| 形態 | 鳴る順番 | BGMボタン(短押し) |
|----------------|------|-------------|
| <バイク状態> | 1 | バイク走行音1 |
| | 2 | バイク走行音2 |
| | 3 | バイク走行音3 |
| | 4 | バイク走行音4 |
| <アクセルガンナー状態> | 1 | 砲撃音 |
| | 2 | |
| | 3 | 砲撃必殺技音 |
| | 4 | |
| <アクセルタービュラー状態> | 1 | 飛行音1 |
| | 2 | 飛行音2 |
| | 3 | 飛行音3 |
| | 4 | 飛行音4 |

※左記の3形態いずれかの状態で
グリップを回すと、
1～3回目は「ふかし音」が鳴ります。
4回目は「ターボ音」が鳴ります。

形態の変更

各形態で効果音ボタンを短押し、または長押しします。

→現在の形態に応じて、下記表の形態に移行します。

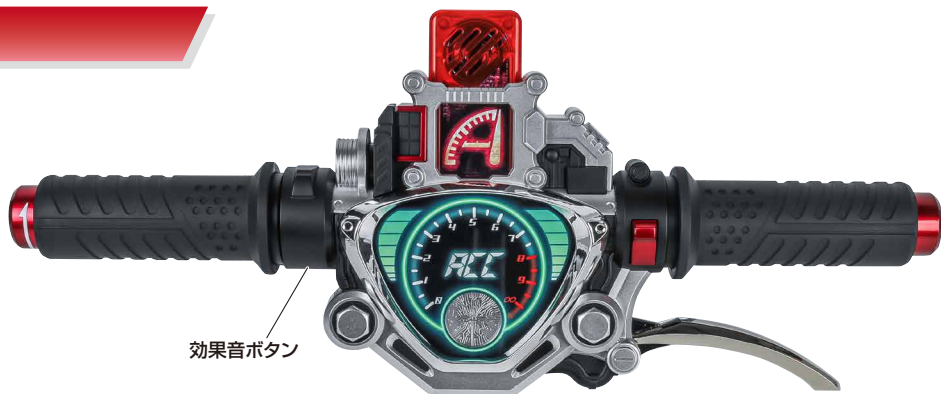

| 現在の形態 | 効果音ボタンの操作 | 音声 | 移行先の形態 |
|--------------|-----------|---------------|--------------|
| <バイク状態> | 短押し | アクセルガンナー移行音 | <アクセルガンナー> |
| | 長押し | アクセルタービュラー移行音 | <アクセルタービュラー> |
| <アクセルガンナー> | 短押し | バイク状態移行音 | <バイク状態> |
| | 長押し | アクセルタービュラー移行音 | <アクセルタービュラー> |
| <アクセルタービュラー> | 短押し | バイク状態移行音 | <バイク状態> |
| | 長押し | アクセルガンナー移行音 | <アクセルガンナー> |

各形態から<変身後状態>への移行

各形態に移行した状態から、アクセルドライバーを本体基部に取り付けます。

→形態に応じた下記表の音声は鳴り、<変身後状態>に戻ります。

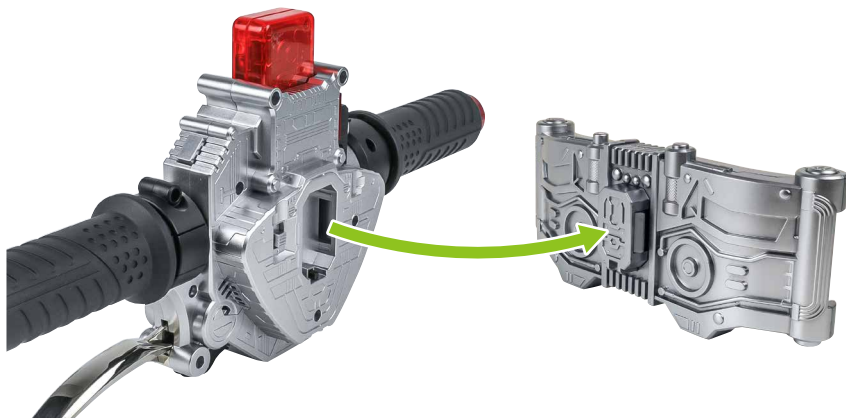

| 現在の形態 | 音声 |
|--------------|--------|
| <バイク状態> | バイク解除音 |
| <アクセルガンナー> | |
| <アクセルタービュラー> | |

アクセルタービュラー状態での特殊挙動

効果音ボタンとBGMボタンを押しながら、アクセルドライバーを本体基部に取り付けます。

→「取り付け音」だけが鳴り、<アクセルタービュラー>状態は解除されません。

その状態で必殺技操作を行うと、p.10「特殊必殺技遊び」記載の「46話必殺技音」が鳴ります。※テラードラゴン戦を再現。